

Н.Н. Александров

**ГЕНЕЗИС
МЕНТАЛЬНОГО
ХРОНОТОПА**

(КНИГА ПЕРВАЯ)



Москва, 2011

ББК 7. 03
УДК 85:103 (2)
А 46
ISBN 5-7591-0245-1

Александров Н.Н.

Генезис ментального хронотопа. Книга 1. Генезис представлений о времени. – Москва: Изд-во Академии Тринитаризма, 2011. – 335 с.

Во второй работе цикла “Формула истории”, созданного в рамках системогенетической парадигмы, анализируются вопросы глобального развития человечества в ракурсе ментального хронотопа. Проблемы моделей времени и пространства рассматриваются эволюционно, как преемственный и усложняющийся исторический (формационно-ментальный) ряд.

Представленная здесь книга первая посвящена проблематике времени.
Для широкого круга читателей гуманитарной ориентации.

Редакционная коллегия:

А.И. Субетто, доктор философских наук, доктор экономических наук, кандидат технических наук, академик-секретарь отделения образования ПАНИ (науч. редактор);

Н.А. Селезнева, доктор технических наук;

Т.В. Зырянова, кандидат педагогических наук (отв. редактор).



СЕРИЯ

"ЭКЗИСТЕНЦИАЛЬНАЯ СИСТЕМОГЕНЕТИКА
И ХУДОЖЕСТВЕННАЯ ГЕРМЕНЕВТИКА"

ISBN 5-7591-0245-1



© Александров Н.Н., 2011.

Н.Н. Александров

ГЕНЕЗИС МЕНТАЛЬНОГО ХРОНОТОПА

КНИГА 1

ГЕНЕЗИС ПРЕДСТАВЛЕНИЙ О ВРЕМЕНИ

*Развитие представлений
о времени в европейском менталитете.
Эволюция эволюционизма
Социогенетика*

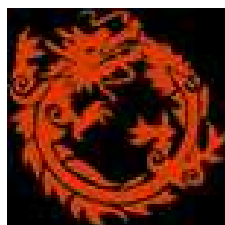

МОСКВА, 2011

СОДЕРЖАНИЕ

ВВЕДЕНИЕ

1. Модели времени в истории

- 1.1. Первобытные модели времени
- 1.2. Концепции времени в античности
- 1.3. Концепция времени в Средневековье
- 1.4. Концепции времени в науке XX века
- 1.5. Заключение

2. Концепции социогенезиса в истории

- 2.1. Эволюция эволюционизма
- 2.2. Новая философия истории

3. Концепции социогенезиса XIX-XX в.в. Персоналии

- 3.1. Личность и творчество Н.Я. Данилевского
- 3.2. Синтетическая концепция истории Л.И. Мечникова
- 3.3. Антропный релятивизм А. Бергсона
- 3.4. Экзистенциальный историзм М. Хайдеггера
- 3.5. Прусская утопия Освальда Шпенглера
- 3.6. А. Дж. Тойнби и его английский вариант истории
- 3.7. Глобальный эволюционизм П. Тейяра де Шардена
- 3.8. Экономические волны и метаморфозы власти, по Э. Тоффлеру
- 3.9. Интегративная социология Питирима Сорокина
- 3.10. Социально-экономическая генетика Н.Д. Кондратьева
- 3.11. Теория циклов и историометрия А.Л. Чижевского
- 3.12. Гумилевские инварианты
- 3.13. Вместо заключения

4. Циклические теории искусства

4.1. Четыре фазы в древнегреческом цикле у И.-И. Винкельмана

4.2. Цикличность искусства в теории Ф.И. Шмита

4.3. Диалектика развития искусства, по Б.М. и Н.Н. Ярошенко

4.4. Циклическая теория С.Ю. Маслова и В.М. Петрова

4.5. Некоторые аспектные циклические теории в искусстве



ВВЕДЕНИЕ

Когда-то, в самом начале пути, меня заинтересовало, как исторически меняют друг друга представления о времени и пространстве. Обратившись к литературе, я, к немалому своему удивлению, обнаружил, что эта проблема на разных исторических этапах была освещена фрагментарно и скупо, а в концептуальном плане, применительно к истории в целом, не освещена вовсе. Тогда я попытался хотя бы в некоторой степени восполнить пробел данной работой и сделал это, опираясь на платформу системогенетики. Увы, за пределы европейской культуры нам выйти пока не удалось, хотя в процессе работы возникло устойчивое представление, что для полного системного описания эволюции ментального хронотопа нужно создать, как минимум, четыре самостоятельные истории ментального хронотопа (две – “восточные”, две – “западные”) и пятую – по поводу их взаимодействия и конвергенции.

Данная работа – это второй заход на ту же тему. Исходный вариант был опубликован в 2000 году, но с тех пор много чего вышло в свет. И это второе издание призвано хотя бы в некоторой степени усовершенствовать и дополнить канву первого издания; канву, которая ничуть не изменилась.

Разведение понятий “менталитет”, “общественное сознание” и т.д. дается нами в тексте диссертации (Н.Н. Александров, *Методология системно-генетического исследования общества* // «Академия Тринитаризма», М., Эл № 77-6567, публ.16633, 13.07.2011) и третьей книге серии “Формула истории” (Н.Н. Александров, *Формула истории* // «Академия Тринитаризма», М., Эл № 77-6567, публ.16506, 07.05.2011). А вот вся основная совокупность подходов к эволюции, эволюционизму, философии истории и прочим прояв-

лениям генетического подхода (включая и историческую психологию) обзорно представлена именно здесь, в данной работе.

Сейчас начала появляться литература по исторической психологии, в которой ментальному хронотопу уделяется присущее ему место [412]. Но мы не занимаемся собственно исторической психологией, хотя во множестве моментов говорим с ней об одном и том же. Радует, что это направление приобрело у нас свои организованные формы и даже появился журнал на эту тему, и не один.

Как нередко бывает, данная книга еще недавно была историографической частью единого труда “Формула истории”. Но объем этого первоисточника перерос все мыслимые возможности, в то время как тема эволюции ментального хронотопа явно самообособилась. Она имеет свою целостность, поэтому и выливается в монографии и серии статей. Но при всем интересе к этой теме мы продолжаем рассматривать ее как часть более важной для нас проблематики: скажем так, формы мыслимости о прошлом, настоящем и будущем.

Наряду с философией и традиционными методами исторического исследования мы применяем методы системогенетики. Системогенетика привлекает нас тем, что она ориентирована на *метазнание*, особенно в вопросе единства эволюции и универсальности развития. Процессуальные понятия, в том числе о времени, эволюции и развитии, мы специально рассмотрели в двух опубликованных частях «Ментосферы» (Н.Н. Александров, Менталитет и эгрегор // «Академия Тринитаризма», М., Эл № 77-6567, публ.16213, 11.12.2010; Н.Н. Александров, Системогенетика ментосферы // «Академия Тринитаризма», М., Эл № 77-6567, публ.16449, 25.03.2011).

Поскольку наш цикл связан с проблемами социальной философии и философии истории, то первую работу серии мы целиком посвятили методологии, и в особенности – числовой (Н.Н. Александров, Числовые инварианты в менталитете // «Академия Тринитаризма», М., Эл № 77-6567, публ.16542, 02.06.2011), а здесь специально рассматриваем ключевых авторов по темам

эволюции и социальной генетики. Далее, в третьей книге серии “Формула истории”, мы переходим к концепции исследования развития культур и цивилизаций. И в четвертой книге серии “Экзистенциальная системогенетика” эта тема рассматривается уже *сквозь призму искусства* (Н.Н. Александров, Экзистенциальная системогенетика // «Академия Тринитаризма», М., Эл № 77-6567, публ.16416, 06.03.2011). Здесь мы исходим из предположения, что *образно-смысловой код искусства может быть расшифрован*, а расшифровка позволяет получить новый ракурс в освещении проблем социального генезиса. В основе кода искусства лежит именно *ментальный хронотон*, приобретающий в произведениях черты *эстетического хронотопа*. Наконец, в пятой книге серии “Эволюция искусства” мы переходим к конкретному анализу истории искусства на основе выработанной методологии. Эта последняя книга может со временем стать самостоятельной серией, поскольку эта тематика необъятна. В ряде аспектов она раскрыта нами в двух недавно опубликованных работах (Н.Н. Александров, Эволюция симметрии в искусстве // «Академия Тринитаризма», М., Эл № 77-6567, публ.16294, 15.01.2011; Н.Н. Александров, Генезис пространствоощущения в истории // «Академия Тринитаризма», М., Эл № 77-6567, публ.16425, 09.03.2011), в книге избранных статей «Понимание времени. Культура и циклы» [13] а также в двух уже подготовленных для издания работах «Эволюция видения» и «Эволюция перспективы».

Если говорить о серии в целом, необходимо отметить, что мы первоначально ставили более простую задачу: посмотреть на глобальный генезис общества через призму искусства. Но, поскольку искусство априори синкретично, все попытки понять и описать его через одну систему взглядов оказались недостаточными. Понадобился веер многообразия, скрепленный единством предельно широкой методологии. Поисками такой *методологии* в истории мы и заняты на всем протяжении книги – она, по сути, и стала нашим “главным героем”.

В отличие от авторов, в работах которых за вывеской “плюрализма” не обнаруживается ничего своего, мы считаем, что представленную в работе совокупность взглядов скрепляет тенденция **объединения многообразия** под эгидой одного предельно широкого системогенетического подхода. Поли- и моно- подходы не противостоят друг другу, а взаимодополняются. Мы используем методы не только общей системогенетики [356], но и выработанной нами **экзистенциальной** (этико-эстетической) **системогенетики**. Набор методов, синтезируемых в нашей серии книг, по уровням общности можно отнести к трем группам:

1. Предельно **всеобщие и общие** методы философии и системогенетики (куда нами включается и тематика ментального хронотопа).

2. Уровни **особенного**, куда могут быть отнесены методы аксиологии (в том числе этики и эстетики), искусствознания, учения о стиле, поэтики и т.д.

3. Уровень **единичного**, содержащий совокупность конкретных методов прикладной психологии, теории композиции, эволюции видения и т.п., позволяющих работать с конкретным процессом или формой (эстетическим произведением).

Во всей нашей серии мы последовательно выстраиваем методологию исследования, рассчитанную на определенную **универсальность**, что и делает работу философски значимой. Ориентация на универсальность создает возможность для широкого распространения полученной методологии.

Основная цель данной работы – раскрытие **хронотопического ментального ракурса** концепции системного генезиса общества. Сменяющие друг друга сообщества людей рассматриваются нами как генезис единого **менталитета человечества**. При этом разновидности человеческих цивилизаций и культур предстают как разновидности **мировоззренческих ментальных моделей, образующих в истории непрерывный и закономерный ряд**. Состояние общественного менталитета отражается в произведениях искусства со степенью достоверности, позволяющей рассматривать **искусство как “экран, или табло”, менталитета**. Специальным образом **менталь-**

ные модели общества могут быть *реконструированы* (прошлое) или *спрогнозированы* (будущее) на основе анализа достаточно полных рядов произведений искусства, описываемых через систему ментальных индикаторов и маркеров, в первую очередь – через ментальный хронотоп.

Это требует, как минимум, наличия у нас *теоретического ядра* концепции. Наша *концепция системного генезиса общества* – это *одновременный взгляд* на развитие общества сквозь ряд *иерархических уровней*, описываемых совокупностью поуровневых индикаторов и маркеров. Для определения специфики любой точки истории как законосообразной вводится *многоуровневый набор* таких *ментальных индикаторов и маркеров*. На самом верхнем уровне он базируется на философских понятиях ментального хронотопа (ментального времени и пространства), свободы социальной общности, свободы личности и так далее. Общее количество индикаторов на всех уровнях достаточно велико, благодаря им развитие общества, взаимоотношения цивилизации и культуры илгут фиксироваться в исследовании детально, многоаспектно, а главное – как законосообразный процесс многоуровневого генезиса. Именно применение многоуровневого набора индикаторов и маркеров делает возможными реконструкцию и прогноз развития общества *через призму искусства*.

Научная новизна настоящего исследования с позиций философии и наук об обществе – это возможность построения *нового типа философии истории* и выработки прогнозов развития общества на базе предлагаемой концепции и методологии. Если говорить об универсальности методологии, то подчеркнем: нами предложен принцип многоуровневого набора индикаторов и маркеров. Он ценен сам по себе, ибо образует *многоярусный пакет* дуальных и тройных (вообще N-фазовых) *понятий*, каждая *группа* которых *имеет внутреннюю связанность* с другими и в своих ветвях *иерархизирована*. Подобная модель способна выступать структурообразующей по отношению к любому знанию, в котором есть генетический ряд [11]. На основе предложенного метода мы можем упорядочить все имеющиеся в нашем распоряже-

нии знания и факты, независимо от области их дислокации. В первую очередь это – история искусств и, кроме того, любая локальная история. Что интересно, в большинстве случаев применяемый нами набор индикаторов и маркеров остается неизменным.

Это ставит ряд проблем по продолжению и развитию идей в сторону их предметной комплексности. Нужно создавать на единой методологической основе атлас мировой истории, с неременным объяснением каждого конкретного синхронизированного *факта как связанного*. Тогда станет вполне очевидно, что и менталитет во всех своих проявлениях един и взаимосвязан, а его описание основано на одном и том же наборе ментальных индикаторов и маркеров, разно проявленных. Интересно было бы проследить послышное и синхронизированное движение в истории человечества хотя бы основных *движущих составляющих истории*: параллельное движение в идеях, в видах деятельности, в технике и искусстве, – рассмотреть, как переходит пассионарность к разным мировым центрам и как готовится выход на поверхность той или иной группы цивилизаций с единой ментальностью, почему это происходит в истории.

* * *

Наша книга состоит из двух разделов (Время и Пространство), настоящего Введения и Заключения. Все главы связаны единством метода, и предмет исследования разворачивается по уровням: от общего, надсистемного, взгляда на проблему, через выделение предмета (системы) как целого, до уровня конкретного (его подсистем).

Во **введении** уточнены: специфика предмета и метода исследования, вопросы его научной новизны.

В книге I *“Эволюция представлений о времени в ментальном хрононе”* исследуются многоуровневые модели времени и концепции социогенезиса в истории. Здесь применена трехуровневая циклическая модель системного генезиса общества.

На этой модели вводятся надсистемные индикаторы, которые названы нами “фундаментальными”. При анализе фундаментальных индикаторов рассмотрены две их разновидности. Первый из фундаментальных индикаторов – *ментальный хронотон*, который далее раскрывается как два фундаментальных индикатора: “пространственное самоощущение” общества в мире и “временное самоощущение” общества в мире. Вторым фундаментальным индикатором этого уровня – этический (социологический): это – соотношение “свободы общества и свободы личности” (целое и часть).

При анализе системных индикаторов второго уровня возникают *удвоенные индикационные показатели*, например двойное пространство и двойное время. Пара “социальное и индивидуальное” содержательно трансформируется в пару “репрезентативное и интонированное”.

В книге II “Эволюция представлений о пространстве в ментальном хронотоне” раскрываются те же механизмы, но применительно к пространству.

Особый интерес представляет движение в истории от “статического пространства” к “динамическому пространству”, более всего проявленному в теориях и практике геополитики.

В Заключении анализируются: всеобщий характер нашего метода и возможности применения полученной методологии для комплексного моделирования общества. В завершающей части приводятся основные выводы и намечаются возможные варианты продолжения исследования.





**ГЕНЕЗИС
ПРЕДСТАВЛЕНИЙ
О ВРЕМЕНИ
В МЕНТАЛЬНОМ
ХРОНОТОПЕ**

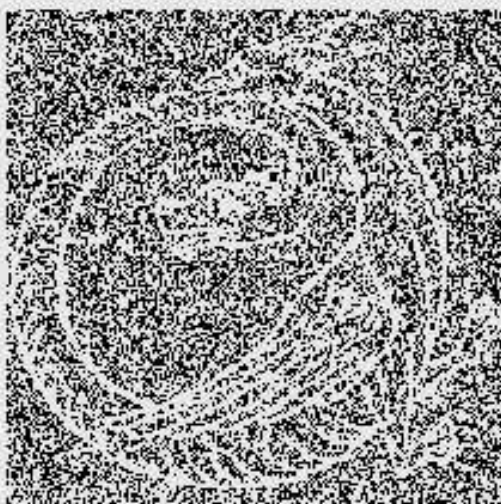

1

**Модели
времени
в
истории**



1. Модели времени в истории

Наша работа построена на основе системогенетического подхода, в котором есть два основных и взаимосвязанных направления исследований: генетическое и системное.

Генетический тип исследования предполагает наличие определенной логики разворачивания предмета исследования во времени его жизни, в пределе – реконструкцию его полного генезиса. Мы рассматриваем в книге “Формула истории” некоторое множество взглядов на генезис в общем виде и совокупность возможных подходов к проблеме времени. Здесь же нас будет интересовать само *становление генетических взглядов*. В науке оно было связано с понятием “жизнь” предмета исследования, вот почему первые генетические взгляды инструментально оформились в основном в биологии. До того генетические взгляды развивались в философии, и особенно – в философии истории [89; 108; 156; 179; 373].

Нельзя назвать ни одной цивилизации, которая не решала бы для себя на своем философском уровне проблемы *глобального генезиса*. Начиная с постановки вопроса *о причине* существования всего сущего и *цели бытия* человека, философская мысль не могла не задать определенного генетического ракурса картины мира. На материале истории мы проследим, как возникал набор генетических инвариантов: это происходило в моменты формирования нового ментального содержания, в начальные периоды в развитии цивилизаций и культур. Проведенный анализ позволяет нам выдвинуть такое предположение: существует достаточно ограниченный набор, своего рода *конечная морфология генетических моделей-инвариантов мироустройства*. Эта *морфология генетических инвариантов* обозначается как потенциал в начальные моменты становления всякого нового менталитета. Так, в китайской культуре периода “Ста школ” данный набор просматривается с той же отчет-

ливостью, что и в ранней греческой античности или в раннем византийском средневековье. В истории цивилизаций можно наблюдать *переходы* от одного инварианта к другому, от одной точки зрения к другой, что составляет *процесс перемещения доминирования инвариантов в одном историческом цикле*.

Такая условная морфология генетических инвариантов в крупных исторических циклах, например в формационном цикле, “накрыта” некоторым единством, определенным “менталитетом формации”. Наша задача – выявить некоторые предельно большие ментальные циклы и зафиксировать верхний уровень генезиса, назовем его *генезисом ментальных парадигм времени* в формационных циклах.

Мы рассматриваем историю человечества как идеально детерминированную. Причем можно наблюдать процесс *роста идеальной детерминации в истории*, что является самостоятельной проблемой, описанной в системогенетических работах А.И. Субетто [351]. Идеальная детерминация истории достаточно трудно ухватывается. Найти термин для ее фиксации на формационном уровне еще сложнее – это уже само по себе задает метод исследования. Наша точка зрения поначалу была близка позиции М.А. Барга [34], рассмотревшего “менталитет” как объяснительную основу устройства того или иного общества (в самом простом виде *менталитетом* можно назвать совокупность символов, которая позволяет людям одной общности одного времени наделять одинаковые вещи одинаковым значением) но впоследствии мы вышли на более широкие обобщения. Попытки С.Э. Крапивенского [194] объяснить понятие “менталитет” как духовно-психологический *облик* общества через уровни общественной психологии не кажутся нам убедительными: нельзя *целое* определять через устройство его *частей*. В то же время он верно подчеркивает такие особенности менталитета, как глубинность, колоссальную инертность и невосприимчивость к искусственным воздействиям (хотя это качество уже понемногу отступает под напором проектной экспансии человека). Анализу самого понятия “*менталитет*”, имеющего существ-

венное отличие от “общественного сознания” и прочих сходных понятий и терминов, мы посвятили параграф в “Формуле истории”.

Если мы будем подробно рассматривать менталитет первобытно-общинного мира, то сможем выяснить: весь первобытный менталитет в пределе един и лишь видоизменяется на протяжении огромного периода человеческой истории. Менталитет есть то константное качество, которое позволяет нам говорить об этом периоде истории как о духовно едином. Для начала разговора необходимо выявить *конструкт* менталитета, а для выявления конструкта нам понадобятся *индикаторы*. Этой проблеме – конструкция менталитета и возможность его схватывания при помощи индикаторов и маркеров – посвящена вся наша работа в целом. Опора на инварианты, удерживающие единство мировоззрения, по нашему мнению, позволяет *выделять крупные фазы развития человечества*. В данном случае мы начинаем разговор об инвариантах *ментального времени*.

Термину “менталитет” в трактовке М. Барга [34] не хватает понятийной емкости для удержания предельно широкого поля исследований, которое необходимо рассмотреть нам. Только с очень большой натяжкой можно поговорить о такой предельной абстракции, как “менталитет человечества”. Чтобы его определить, нам необходимо отличить “человечество” с его менталитетом от иных подобных (однородных) образований; здесь и начинается terra incognita. Вот почему вводимое нами понятие “*ментальных формаций*” является в некоторой степени условным, оно находится на пределе “несущих способностей” для такого термина, как “менталитет”. *Менталитет рабовладельческой формации*, конечно же, различен в проявлениях разных цивилизаций и культур, а то общее и инвариантное, что его удерживает, невелико. Тем не менее, менталитет как качество существует [30], он константен на всем протяжении своего доминантного существования [116] и обнаруживает себя в индикаторах пространства и времени [11].

Таким образом, перейдя на позиции идеальной детерминации истории при помощи нашего рабочего понятия “менталитет”, мы обнаружим опреде-

ленную целостность: *менталитет каждой ментальной формации предстает качественно единым*, его константное качество удерживает границы этого “формационного менталитета”. Во временном ракурсе формационный менталитет есть определенная фаза, этап становления человечества как целого, этап постижения мира через *меру этого цикла* и пределы этой фазы. Наличие такой общности позволяет выделять явления, близкие к тому, что Ясперс назвал “осевым временем истории” [438]. Разнообразие взглядов греков, китайцев, индийцев одного и того же момента истории охватывается общностью, удерживается мерой этого единого менталитета, одной совокупностью, единством качества. Современные научные дискуссии показали, что менталитет как духовное качество не задается “способом производства” и не описывается экономическим детерминизмом [95; 156]. Ментальность формации удерживается, невзирая не только на экономику и ее уклад, но и на локализацию той или иной культуры, ее этническую специфику [114] и т.д. Лучше всего это можно проиллюстрировать на примере истории античности.

Высказанные положения ориентировочные, они требуют многократного уточнения и доказательств. Но перед началом исследования нужно опираться на некоторую гипотезу, а затем – либо подтвердить, либо опровергнуть ее фактами. Суть нашей гипотезы в том, что *человечество есть целое с самого первого своего проявления*. Это целое долго не осознает себя как целое, более того, действительное самоосознание может наступить лишь в конце “формационной истории”, и само это осознание приходит как в виде идеи идеальной детерминации истории, так и в виде проектных подходов к эволюции. На всем протяжении истории человечество накапливало некий идеальный багаж и пыталось с разных позиций *осмыслить себя именно как целое*: в этом состоит историческое предназначение философии и никакие новые подходы этого не отменяют. Становление человечества как целого идет через локальность и дифференцированность цивилизаций и культур ко всеобщности и интегрированности, а если говорить о философии, то важно отметить: она является в истории одним из основных полей синтеза такого рода

предельных представлений. Они не обязательно имеют логический и рациональный характер; более того, синтез на иррациональной основе имел место в истории познания значительно чаще. Интегрирование ментальных представлений весьма сложная тема, и мы не будем затрагивать ее здесь вскользь.

Если встать на позицию познания *ментальных инвариантов*, то можно сказать, что для нас не имеет значения, какова основа их появления. В любом историческом цикле можно наблюдать, например, движение от рационального к иррациональному, которое потом снова и снова повторяется в других циклах. Это неизбежно, потому что так устроено само наше целое: односторонность и монизм философской парадигматики способствуют анализу, углублению частных представлений, но не способствуют синтезу, который обязательно строится на основе конфигурирования разных онтологий. И в последнем случае невозможно обойтись без тайны человеческой целостности, а она всегда иррациональна.

Итак, сейчас мы приступим к рассмотрению в менталитете первого ментального индикатора – времени. Он является составной частью **ментального хронотопа** – пространственно-временного континуума, представляющего в менталитете в качестве первоосновы. Данная основа может быть зафиксированной (в Библии, Коране, Ведах и т.д.), явной или неявной, но она всегда есть. *Отношение к проблеме времени* в любой ментальной конструкции является определяющим и задающим. Оно никогда не было “естественным”, как это пытаются представить некоторые исследователи. Это – идеальная искусственная конструкция, которая накладывается на ход жизни социума. *Точка зрения на время управляет сообществом людей* – и в этом смысле история человечества изначально была идеально детерминированной. Всякая власть – это власть над временем, вот почему, например, переход от церковного времени к светскому был таким трудным и достаточно кровавым: это был переход ментального доминирования, замена одного типа идеальной детерминации на другой. Пространственно-временные модели, ”ментальный хронотоп”, незримо присутствуют во всем, что совершается в той или иной

культуре, в том числе и в экономике. И в этом сказывается то *обратное влияние культуры* на устройство общества и на экономику, которое и можно назвать принципом идеальной детерминации.

Общество *производно от менталитета* данного времени. В некоторой мере разные факторы оказывают влияние на менталитет, но он никак не произведен от них. Взаимообусловленность не есть дуализм: *цикл задается* не набором орудий и средств производства, а все-таки *набором идей*. Вряд ли орудия династии Цин сильно отличались от орудий греков, но вот исходные мировоззренческие положения фиксируют принципиальные отличия. И мы имеем *при одном и том же уровне развития орудий* производства разные типы общественного устройства. Модель управления обществом у Конфуция и модель управления у Аристотеля – это проявление их отношения к “ментальному хронотопу”, разные проекты, созданные на разных основаниях. Если изучать только способы общественного устройства, то причина поменяется со следствием. Аристотель задумал эллинизм, Александр и его преемники реализовали проект, выдержав идеологию наставника, хотя и не конца. Точно так же проект Конфуция был реализован в Китае и точно так же стал идеологией. “Бытие определяет сознание” внутри ментального цикла, но смена циклов происходит отнюдь не за счет прогресса экономики.

Экономический детерминизм и ментальная детерминация – два способа выделения оснований для периодизации истории, выступающие в качестве идеологии [95], расположены точно в разных концах цикла. Детерминизм рационалистичен, менталитет иррационалистичен. И если это – пара, то критиковать “предшественников” вполне естественно, но бессмысленно: они и их взгляды так же исторически неизбежны, как и необходимы. Мы будем стараться показать эту логику на примерах многочисленных “линий развития”.

Наши дальнейшие шаги будут связаны не столько с анализом исторического материала, сколько с анализом “профильтрованных” разными исследователями “парадигм” времени в рамках ментальных циклов; понятие “парадигмы” здесь употребляются расширительно, а не в узком куновском

смысле [210]. По жанру это работа, которую можно долго развивать до фундаментальной: она страдает неполнотой, ее хочется продолжить и углубить. Но тем не менее он задает некую канву, благодаря которой точка зрения автора отчетливо видна. Мы сконцентрировали свое внимание в первой части на анализе *парадигм времени* – точек зрения на время, моделей времени, существовавших в истории. Как во всяком обзоре, в нашем случае можно выделить лишь некоторый ряд важных типов, набор которых, может быть, и не является исчерпывающим и окончательным.

* * *

В начале наших рассуждений сделаем одно весьма существенное методологическое замечание о генезисе менталитета в показателях *длительности и скорости (ускорения)*. Первобытно-общинное устройство общества, первобытная культура существовали настолько долго, что даже вообразить подобный ментальный цикл затруднительно. Однако скорость изменений, развитие процессов шло в этом сообществе так медленно, что если мы возьмем весь исторический цикл – *длительность существования этого менталитета по отношению к скорости изменений в нем*, – то можем констатировать, что показатель тот же, что и сегодня, в нашем реактивно-космическом веке.

Это звучит несколько парадоксально до тех пор, пока мы не обратимся к конической модели истории: очень маленькая скорость на очень большом витке – и очень большая скорость на очень маленьком витке конуса, а в результате – константа. Вот почему, может быть, и существует в нашем сознании спиральная цилиндрическая модель истории с равномерными витками. Она *как бы суммарная*, она отражает удивительную константу, присущую менталитету. И тогда миллионы лет древности становятся сравнимы с текущим столетием. Для восприятия истории это очень существенно, ибо в корне меняет отношение к моменту времени, в котором мы живем.



1.1. Первобытные модели времени

В первобытном обществе путем длительных наблюдений была сформирована идея *кругового движения времени*, своего рода прототип всех учений и теорий вечных возвратов [281]. Надо сказать, что в любых длительно существующих культурах, приобретающих стабильность, "вечные возвраты" несли идеологическую цементирующую функцию. Куда приятнее жить в стабильном, неизменном, понятном мире. Именно поэтому иногда происходит и обратный процесс: циклические парадигмы идеологически навязываются обществу с целью его стабилизации, особенно круговые парадигмы [282]. И их следует различить: цикл предполагает длительность с некоторыми фазами, и его простейшей моделью может являться виток цилиндрической спирали. Сама закономерность появления такой модели уже предполагает освоение аппарата геометрии и стереометрии. Простейшая редукция подобного простейшего цикла – *круг, то есть одна из проекций цилиндрической спирали на плоскость*. Круг носил универсальную объяснительную функцию, тесно связанную не только с понятием времени, но и символикой, например Солнца. Эта многозначность (наложение пакета) символов вообще есть замечательное свойство первобытного синкретизма [26]. Может быть, поэтому первобытная культура, с ее синкретизмом, столь импонирует всем символистам всех времен и народов.

Но не стоит недооценивать первобытную культуру, сводя понимание времени в ней исключительно к круговому. Она владела и более сложным понятием спирали, изображаемой и плоско, и конически (спираль типа раковины). Плоская проекция конической спирали – расходящаяся спираль в плоских орнаментах – была излюбленным знаком древних. Достаточно сказать, что знаменитый "греческий узор" есть та же спираль (кстати, удвоенная), выполненная прямыми линиями: это – древний след в античном времени.

Особенно поразительны древнекитайские памятники, где четко различаются по смыслам конвергентная и дивергентная (“левая” и “правая”) спирали [229].

Нам сейчас очень трудно, а то и невозможно вообразить себе, насколько первобытный человек не отделял себя от рода-племени, а свое племя – от природы. Неотделимость “Я” от “Мы” лежала в основе синкретизма [391]. Уже на ранних стадиях формирования менталитета исследуется время и ищутся способы овладения им: еще до возникновения “первобытного искусства” и ранней письменности существовали *календари*. Вначале употреблялся лунный календарь, затем – солнечный и звездный [185; 398]. В последнее время этому посвящено множество гипотез – и остроумных, и спекулятивных, например по поводу Стоунхенджа.

Поскольку люди вели свое происхождение от животных, то и космические явления постепенно осознавались как живые существа, как другие, небесные, животные. Отсюда – “*зодиакальные круги*” (от “зоо” – “животное”), вариантов таких кругов в истории было множество [366; 394]. Астрология, упорно возрождающаяся каждый век, и в нашем десятилетии тоже успешно возродилась и привила нам почти забытую культуру самоидентификации со “звездным зверем” заново.

Наблюдение восходов и уходов светил и звезд приводили к идее существования некоего *абстрактного цикла, цикла вообще* (хотя для абстрагирования нужен был качественный шаг). Первые шаги были сугубо эмпирическими: вычленились важнейшие *для деятельности* (выживания) *природные циклы*. Выделение годового цикла (колеса времени), столь естественное сегодня, можно считать огромным ментальным достижением первобытной культуры, сравнимым с открытием разве что колеса [213].

Можно зафиксировать, что в первобытном сообществе идея цикла приобрела свойства инварианта, но в пределе инвариант был круговым, хотя наряду с кругом возник и инвариант спирали, что отражено в сакральных узорах. Наконец, первобытная диалектика вычленила *инвариант двух спиралей*

(по типу ДНК), который стал практически основным для всех без исключения древних “сверхзнаков”. Это подробно исследует Н. Шмелев [414]. Нам представляется, что древние модели времени и пространства только *по видимости* отталкиваются от натуральных моделей, но вовсе не сводятся к ним. Между раковиной и конической моделью времени есть аналогия, между двумя свитыми веревками и спиралью ДНК – тоже, но это уже очень высокий уровень абстракции инвариантов, связывать которые мы не вправе. Истины мы здесь не узнаем никогда.

Обобщая, можно сказать, что первобытный “циклизм”, по К. Леви-Строссу [213], носил характер, неотделимый от природы: человечество шло по пути выделения *актуальных циклов* природы. Если говорить о системе символов, через которую можно прочесть ментальные основы, то мы вправе предположить вычленение и самостоятельное существование как минимум трех временных инвариантов: *круга, спирали, двух свитых спиралей* (“две змеи” – кадуцей, представляют из себя конические спирали). Познание и овладение природой и ее пульсирующим временем не могло пока продвинуться дальше, чем за цикл длительностью в две-три человеческие жизни. Даже в архаической Греции этот временной интервал еще сохранялся в качестве ментальных пределов – и все события, бывшие в истории “до дедов”, одинаково считались древними [34]. Поэтому при наличии в менталитете познанных универсальных инвариантов они удерживались в пределах максимум столетнего цикла, после чего их первоначальный смысл терялся, и приходилось его восстанавливать герменевтическими приемами [155].

Неразвитые сельскохозяйственные страны и поныне продолжают сильнее всего зависеть в малых ментальных циклах от циклов природы, что выражается и в их истории, и в их культуре. Известнейшее произведение Г. Маркеса “Сто лет одиночества” отражает восприятие в латиноамериканской культуре того же столетнего цикла, который характерен и для России, – “век вековать”. Это – природный цикл Солнца, описанный А.Л. Чижевским [405]. Отчетливость русских столетних циклов фиксируется целым рядом

исследователей [13; 66; 350]. Они проявляются и в культуре, и в политике, но это именно малые, а не крупные ментальные циклы. Крупные циклы имеют всеобщий характер и связаны с заданием новых принципиальных парадигм. В этом смысле они проектные. Например, подобным проектным началом для запуска большого цикла нового менталитета в России послужило принятие христианства. Постоянные природно-ментальные циклы как бы “держат на себе” эти большие “проектные” циклы.

То новое, что возникло в деятельности первобытных людей, связано с *проектностью, прогнозом и проектом* будущего на основе как конкретных знаний, так и идеальных инвариантов. Первобытная магия стала значительным шагом в развитии социума, предшественницей и религии, и науки [389]. Это известно, но мы здесь коснемся слабо отраженного в литературе факта: суть проективности первобытной магии состоит в попытке *изменения естественного хода событий* при помощи заклинаний в нужном для себя направлении. У заклинания есть целевая функция и есть проект результата. Поскольку человек себя воспринимает как некое животное, ему жизненно важно надеть себя силой, ловкостью, хитростью, быстротой, неуязвимостью. Это уже олицетворенный мир, но раннее мифологическое олицетворение не различает отдельно животное и отдельно человека. В известном смысле первобытное изображение имеет четко выраженную магическую функцию: *изображение есть двойник* тела и души животного. В последующей египетской культуре эти качества двойника переносятся на скульптуру человека. Овладение оболочкой и изображением есть одновременно и овладение душой животного. Синкретизм делает первобытное изображение частью магических ритуалов. Ментальной сутью ритуалов является *овладение временем, удержание прошлого и проектирование будущего*.

Мы постоянно говорим о двух линиях, даже о двух взаимодополнительных спиральных в менталитете – назовем эту модель “ментальный ДНК-хронотоп”. Есть она и в первобытном мире: оседлые и кочевые линии в развитии цивилизаций различаются ментально как дополнительность – от-

ношением к пространству, но в хронотопе различается и время в разновидностях менталитета. Это хорошо видно на переходах, когда возникают их “смеси”.

Таким образом, первобытный менталитет уже имел потенциал (идеальные модели в менталитете) для обращения его на управляемость обществом, но был еще жестко привязан к природным циклам. Первый сдвиг происходит в *переходную эпоху* “военных демократий”, которые не могли не задать кроме природной и иную парадигматику времени потому, что стали первым крупным новым сообществом людей, построенном на ином принципе, нежели весь первобытный мир до того. Это видно на примере истории скифов, где произошло наложение на природный цикл совершенно нового ментального цикла иной длительности, что отразилось в их удивительно динамичном и монументальном искусстве, в котором *время и его природные циклы* играют особую роль наряду с *перемещением в пространстве*.





1.2. Концепции времени в античности

Чтобы избежать споров о наименовании, примем название второго формационного цикла, исходя из принципа простоты. Будем называть *дохристианский мир от начала первых цивилизаций* античностью (или Древним Миром, как его и называли в прошлом веке).

В европейской античности (рабовладении как в ментальном общем) можно выделить одну ведущую ментальную формационную тенденцию и три ее культурно-цивилизационные модификации: египетскую, греко-эллинистическую и римскую. Причем, если не ограничиваться Средиземноморьем и европейской культурой, аналогичные черты при желании можно обнаружить в Древнем Китае [192], Древней Индии [400] и в культурах Междуречья и доколумбовой Америки [129].

Общее состоит в том, что линия преемственности менталитета во всей ментальной формации задана мифом. Но задана эта линия *в круговой концепции времени*. Она приобретает в европейском мире "экстрасмысл" (деятельно-организующий), а в Индии – более "интро-" (субъективно-философский). Парадоксально, но факт: эта линия не имеет прямого отношения к религиям, ведь она проявилась и в китайском менталитете, построенном, в принципе, на атеизме. Таким образом, мы получаем две разновидности ранее единой круговой модели времени – *экстравертную и интровертную*. Это – глобальная ментальная дополнительность в данной формации, возникшая именно в ней и сохраняющаяся до сих пор.

Социальные организмы большого масштаба и плотности всегда нуждались *в идее устойчивости времени*. Эту идею могла обеспечить только концепция круга времени, "колеса вечных возвратов". И она активно использовалась во всем рабовладельческом менталитете. Но была в нем и вторая обязательная составляющая – *концепция "вечности"* (мы специально остано-

вимся на ней ниже). Сосуществование двух начал в цивилизациях, близких по социальному устройству к Египту, носило сложный нерасчлененный характер. Разведение *динамической и статической моделей времени* появилось только у досократиков в ранней Греции, а их новый и очень своеобразный качественный синтез – в модели Платона [280].

Если индийские философы рассматривали соотношение динамического круга и статической вечности достаточно диалектично, введя идею Кармы, то в европейских цивилизациях отношение ко времени строилось на ином отношении к смерти: преодоление смерти достигается на земле через деятельность и ее результаты. Такое активное взаимоотношение человека со временем в пределе можно свести к категории Судьбы. У этой интернациональной категории было множество вариаций [283].

1.2.1. Древнеегипетский тип

Первый вариант демонстрирует совокупность древних цивилизаций, близких по структуре к египетской [249]. Их объединяют общая ментальность, даже общий пафос [257]. Возможно, впервые видимый мир (вторая природа) стал строиться на основе всеобщей идеи – пока человечество только приспособлялось к природе. Ведущей и противоположной быстротекущему времени стала идея вечности. Египетские пирамиды – это послания в вечность, они потому и строились из “вечных” материалов. Но эта великая идея (вечность как остановленное время, время, которым человек овладел) в конечном итоге стоит на более ранней идее круга времен, как бы отрицая его. Могущество власти над временем обеспечивалось лишь в пределе, при этом поток людей проходил сквозь игольное ушко жизни из небытия в небытие. Фараонам и царям было проще: они приравнялись к богам и пребывали в вечности. Взаимоотношения с данной тебе Судьбой сводились к долженствованию. *Долженствование перед лицом вечности* – довольно мрачный тип долженствования, но возвышенный. Вступать в диалог с Судьбой, причем в небольших пределах, можно было при помощи все той же ма-

гии, внутри которой начали появляться и накапливаться устойчивые знания. Но знания – как база для магии, от имени жрецов, – для политики и деятельности, а не как общественная самооценка. В кризисные времена категория Судьбы несколько видоизменялась, субъективировалась. И все же Судьба была связана исключительно с могуществом государства. При ослаблении государства наступали и личные бедствия. Этот тип судьбы суров и неумолим, можно смело назвать его “тоталитарной Судьбой”. *Незыблемость пространственного выражения опиралась на вечность как ведущую категорию* – вот и весь хронотоп. И, хотя велись записи правлений, воспринять мысль о преходящем характере великих царств египтяне не могли. Идея вечности доминировала.

Характеризуя первую ментальную модификацию рабовладения, можно сказать, что она строилась на *статической модели времени, на вечности*. Понятие вечности в системогенетической интерпретации есть неразвернутое понятие *надсистемного времени*: там, в надсистеме, “над нами”, – настолько длинные циклы, что отразить их можно только при наличии огромного багажа наблюдений и знаний. И, хотя в египетской науке встречались удивительные прозрения и загадочные знания, сам объем этих знаний, видимо, был еще очень мал для подобных обобщений. Статическая модель времени, основанная на вечности, тяготеет к онтологии нерасчлененного, предельного типа. Данное начало затем разовьется в греческой философии в школе элеатов, в особенности у Парменида и Зенона. Что касается кругового времени, динамической концепции, то можно сказать следующее: она носила второстепенный, подчиненный характер и использовалась на уровне обыденного сознания. Ее влияние обострялось во времена смут, когда декларируемые вечность и незыблемость рассыпались вместе с государством. Таким образом, концепций всегда было две, и они попеременно доминировали.



1.2.2. Древнегреческий тип

Прокл в своих основах физики писал: «Время непрерывно и вечно». Его доказательства вечности времени опираются на представление о его непрерывности. Но это лишь одна позиция, а если свернуто раскрыть временную парадигму Древней Греции, то здесь отчетливо обозначатся две линии: онтологическая *статическая линия* элеатов и Пифагора и *динамическая линия* Демокрита и близких к нему философов. Причем (и это присуще любому ментальному циклу) наблюдается первоначальное доминирование именно статической линии трактовки времени, а позже начинает доминировать динамическая. Синтез той и другой особенно заботил философов греческой классики. Это не значит, что во времена доминирования в менталитете статической парадигмы времени не существовало динамических моделей, они существовали. Более того, их наличие крайне раздражало Платона, который нигде и ни разу не упомянул Демокрита, хотя все время ведет с ним скрытую полемику. И, наоборот, во времена доминирования динамической концепции было немало достижений и у онтологически настроенных философов. Доминирование, о котором мы говорим, есть доминирование в менталитете.

Греческая судьба в виде Рока вначале была близка к египетской (хотя уже изначально у греков она не была столь мрачной), но со временем потеряла свою всеобщность и оттенок неизбежного. В классический период это – сочетание долга и личной воли, оба эти начала влияют на судьбу. С такой судьбой можно и подискутировать, можно хоть как-то обойти предначертанное и нечто для смягчения судьбы предпринять. Тем не менее, это для самих греков лишено смысла, и вот почему. Мифологическое сознание рабовладельческих обществ содержит идею “вечного возврата” как основополагающий принцип, но интересно, что время в нем ... обратимо. Даже Аристотель уверен, что все повторится до буквальности – и... снова греки сразятся с персами [21]. Данный парадокс связан с новым шагом в мифологическом космосе: здесь каждое Я причастно к вселенской драме. Поскольку время – синоним порчи, оно старит людей, то Вселенная периодически освобождается

от “накопившегося времени” и снова оказывается на “пороге времени”. Происходящее перестает быть единственно неповторимым и самоценным: отсюда – тот удивительный дух жертвенного и гражданственного оптимизма, который соединяет воедино весь менталитет рабовладения классического периода. Идущие события совершенно парадоксальным образом лишались самоценности, история раз и навсегда была задана мифом. Но важно подчеркнуть, что история здесь разворачивалась в горизонтальном плане: ее задают не боги, а “такова Вселенная”. Вот почему истории Аристотель отказывает в звании науки, считая ее родом литературы [21]. У этого были веские причины: историография и вправду представляла собой цепь эпизодов с началом, кульминацией и концом. Греческое понятие судьбы всегда было достаточно художественным и где-то даже театральным. Отсюда, из этого менталитета, сам театр и родился.

Центральное место в выражении идей классического греческого менталитета занимает Платон. Прежде всего он осуществил синтез статического и динамического понятий времени, развел их по уровням. Фактически он очень близко стоял у истока “системогенетической гетерохронии” [353, 34]. Если трактовать платоновский мир идей как надсистемное время, а его “кажущееся бытие” – как подсистемное время, и, наконец, время “принимающей материи” – как подсистемное время, то можно заключить: Платон выделяет трехуровневую альтитуду. И пусть его надсистемное время абстрактно-вечное, он осознает возможность движения и в своем мире идей, особенно в поздний период. Более того, он в своем прозрении опередил даже великого философа XX-го века М. Хайдеггера, тоже решавшего проблему времени [395]. Ученик Платона Аристотель впервые развернул исследование *трех модальных значений времени* в их соотношении с вечностью. Аристотель сумел выделить и описать семь циклов, которые мы называем подсистемными. Отметим, что это было сделано за семь столетий до Августина [2].

Прежде чем говорить об эллинизме, сделаем важное методологическое замечание: наличие рационального и чувственного в познании можно соот-

нести со статической и динамической концепциями времени в менталитете. Рациональное познание онтологично, поэтому оно статично. Чувственное обеспечивает поток жизни, находится во времени, оно динамично и иррационалистично по своей природе. Подобная связка индикаторов лишь один пример того, как они образуют пакеты связанных пар понятий.

В эллинизме концепция «круга времени» выросла в преобладающую. Эпикур опирался на учение Демокрита, но оно приобрело у него слегка иррационалистический оттенок. И если говорить о ментальности эллинизма в целом, то заметим: опора на чувственное познание с переходом в иррационализм дала в нем себя знать в полной мере.

Не только в древнегреческой философии, но и в философских системах древней Индии, Китая и Ближнего Востока идея “вечного возврата” присутствовала и определяла собой менталитет [106]. Нечто подобное мы находим в современных космологических моделях, где в противоположность времени, имеющему начало, рассматривается и вариант со временем самозамкнутым, с циклическим временем. Оно значительно сложнее этого древнего, но корень у них один.



1.2.3. Римская концепция времени

Римское мировосприятие изначально замешано на индивидуализме. Но это лишь очередной модус, окраска общего “менталитета рабовладения”. Индивидуализм априори субъектен. Прагматизм, деловитость до жестокости, личная карьера и презрение римлян ко всем *неримлянам* воплотились в любимых героях римской империи. Римский менталитет породил Цезаря, по пути которого пошли и Октавиан Август, и Нерон, и Калигула. Это – одна из разновидностей менталитета, и она может показаться редкостной для древности, ведь в ней религия играла подчиненную роль по отношению к *нормативным гражданским актам*. Тогарус, человек в тоге, произносящий публичную речь, – вот настоящий памятник Рима. В котле жадных до власти, богатства и удовольствий индивидуумов ни о каком совместном Роке и речи быть не может: правит только личная Фортуна.

Опять-таки здесь замечательно связаны одной идеей в ментальном хронотопе время и пространство: римляне присваивали себе пространство, создавая в войнах свою гигантскую империю, точно так же присваивали они себе и время. Например, Цицерон называет добродетелью преодоление всех жизненных невзгод силой *личной воли*. Сенека же призывает относиться ко времени как к единственной личной ценности: "Все, о Люцилий, не наше, а чужое, только время наша собственность".

У римлян в связи с новым пониманием времени возникла потребность заменить греческий Рок понятием Фортуны, в руках которой человек стал игрушкой слепого случая. И здесь возник символ “колеса Фортуны”, происходящий из первобытного “колеса” – символа Солнца. Колесо вращается и несет поочередно невзгоды или процветание. Правда, и эту малоприятную Судьбу римляне научились модифицировать. Одни ей угрожали, другие уговаривали, а были и такие, которые предлагали обращаться с ней, как с рабыней, и чем сильнее становился Рим, тем больше римляне к последнему склонялись. Рим – это не Египет, особенно поздний Рим, это – антипод Египта и египетского отношения к вечности. Поскольку две цивилизации расположе-

ны на противоположных концах одного и того же ментального цикла, концепции времени в них взаимообратны по доминанте. По соотношению светской и духовной власти много сходного с Римом, в том числе в ментальных моделях, имел древний Китай. Но об этом позже.

Экстатическая концепция познания у Плотина, при всей ее иррациональности, еще удерживает равновесную платоновскую модель мира, но реализуется уже *через отдельного человека и его прозрение* [163]. Надразумный божественный принцип приближает поздний Рим к идеям христианства. Время как “особое случайное свойство” предметов выделено Эпикуром и развито Лукрецием Каром в его поэме “О природе вещей” [384]. Ведущая римская идея цикличности как *колеса личной судьбы* уже вплотную подвела к фатализму Средневековья.

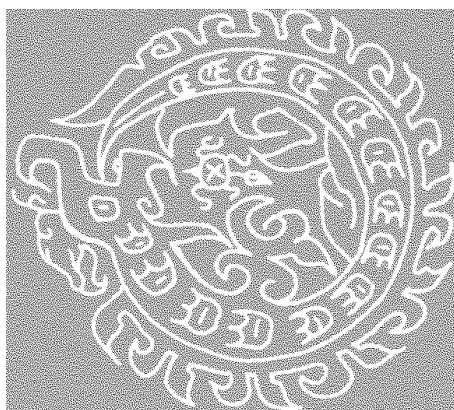



1.3. Концепция времени в Средневековье

Как и “египетские цивилизации”, раннесредневековые евроцивилизации снова выдвигают во главу угла *идею вечности и статическую концепцию времени*. Но эта идея покоится не на подспудном круге времен, а на разорванной, *конечной линии исторического времени*, которое задается божественной историей. Отсюда возникает другое отношение ко времени в менталитете европейского средневековья. Все причины происходящего на Земле помещаются на небо. *История становится обусловленной вертикально, иерархически*. Здесь уже бродит идея идеальной детерминации истории, но она локализована в Боге. Время от времени человек совершает события, заставляющие Господа реагировать, – из этого и складывается средневековое объяснение времени и событий истории.

У Августина, признанного творца новой философии истории в раннем христианстве [2], человек наделяется разумом и волей. Свобода воли дается Богом, глупости же человек совершает сам, за что и будет наказан. Но сомнению здесь нет места: без помощи Всевышнего человек есть прах, даже с дарованной ему свободой. Если греки делили мир поначалу на эллинов и варваров, постепенно выделяя их разновидности, то у Августина *человечество имеет единый исток* – “от Адама”, и это – единственно возможный вариант: начинается новый ментальный цикл в истории, а он должен стоять на интегрированном целом. Священная история излагалась в форме четко локализованных во времени и пространстве событий, явление Мессии только вносило в историю мира новый Импульс. А раз так, то кроме истории божественной скоро понадобилась и светская, и эту историю надо было объяснить не мотивами исторических деятелей, а закономерностью. Такое объяснение могло быть не чем иным, как трансцендентальным объяснением. Следовательно, в раннем христианстве была заложена вполне определенная *новая*

философия истории (новая по отношению к древнегреческой философии) [34].

В ней иначе решается проблема *порождения времени*. По Августину, в отличие от Аристотеля, *время получило начало*: сотворение времени произошло одновременно с творением мира. Августин снова столкнулся с парадоксом трех модусов времени: прошлого уже нет, будущего еще нет, так что же такое настоящее? И пришел к выводу, что и настоящего тоже нет. Есть душа – инструмент для измерения движения. Выдвинутое в качестве основы новой христианской идеологии *линейное время истории* заставило Августина искать и критерий развития.

Здесь зафиксируем интереснейший момент, мимо которого христианство прошло довольно быстро, зато восточные религии акцентируют его и по сей день: кроме настоящего есть вечное, есть душа, погруженная в поток времени, способная над ним воспарить в вечность. Специфика прагматичных европейцев не позволила им остановиться, они разрешали проблему "экстравертно", деятельно, поэтому именно они создали технику для покорения *внешнего* мира. "Интровертный" восточный способ отношений с вечностью, напротив, погружает человека в статичное созерцание путем медитации, *внутрь*. И это уводит от времени текущего в вечное.

В истории не раз осуществлялись попытки синтеза европейского и восточного типов мировоззрения, включая и их разное отношение ко времени и вечности [106]. Но категория надвременной вечной субстанциальности – продукт того момента истории, когда Восток довольно резко отделился от Запада именно в ментальной модификации: взаимоотношения с вечным ими разрешаются принципиально по-разному. Для самой истории – это благо: в ней всегда работал принцип дополнительности, присущий историческому целому. Это не мешало цивилизациям, основанным на двух разных модификациях менталитета, быть равными в средневековье, но уже после XV-го века европейцы, с их деятельным менталитетом, колонизировали ставшую статичной часть Востока; например, Англия – Индию. Так что философский во-

прос оказался вовсе не так безобидно философичен: тот или иной менталитет может и динамизировать, и законсервировать жизнь цивилизации. Идеальная детерминация способна детерминировать остановку в развитии социума, если исходить из европейской идеи прогресса. Между тем эти “восточные консервы” средневекового менталитета все чаще становятся нужны именно активному Западу, по мере роста в нем индивидуализма и исчерпания своего ментального актива. С увеличением темпа цивилизации свою *единственность* человек Запада начинает ощущать особенно остро; время ускорилося, и его начинает тянуть сладкая идея *неединственности* воплощений на Земле, идущая с Востока. Отсюда – такая популярность всех вариантов Кармы, особенно сегодня и особенно в странах с неустойчивой социальной структурой, например в России.

Принципиальный переворот европейского средневековья, таким образом, состоял в замене циклического “колеса” на *прямую линию*. Эта линия имеет начало, а конец ее – в точке Страшного Суда. Античный круг был безысходен, и это потом хорошо отразит О. Шпенглер в “Закате Европы” [416], линейное время Августина выглядело полегче, но было не менее предзадано, детерминистично. *Идея единства истории* Августина, отвергшего концепции бесконечных возвратов во имя уникальности Иисуса Христа (единожды рожден был Сын Божий, единожды воскрес...), имеет истоки в еврейском обетовании Мессии, хотя в Библии есть и “возвращение на круги своя” (у Экклезиаста). Эти линии всегда взаимодополнительны: в историографии греков, китайцев и индийцев, где циклическая концепция господствует, тоже есть линейное движение – от золотого века к железному (обратное в смысле перспективы). У Августина история ведет к светлому будущему, к приходу Мессии, ко второму пришествию. Европейское средневековое время имеет точную схему, оптимистический сценарий событий: творение – воплощение – второе пришествие. Здесь лежит источник всех “эсхатологий” средневекового типа (в античности были свои) – “конечности” истории, где конец предначертан еще в начале. И именно воплощение Спасителя как центральное со-

бытие придает времени линейность. Колесо слепой Фортуны заменяется – не повторяемость, а единственность воплощения Христа [283]. Возникает уникальная возможность личного спасения за счет моральной жизни по правилам: живи, имея в виду будущий Суд, оценивай каждое мгновение эсхатологически. Эта простая и сложная идеальная основа менталитета заставляет христиан быть деятельными: будущее нужно достойно встретить, надо вести моральный образ жизни. Нормой и образцом выступали святые и живые пустытники. Но главная подвижка, произведенная в менталитете данной моделью, – это разорванность круга, это сценарий с началом и концом, без которого невозможно было перейти к модели цилиндрического цикла.

В восточных религиях, в идее Кармы, идее новых восходящих воплощений, описывается модель не истории общества, а личной космической судьбы [400]. Ты можешь искупить прошлые ошибки и духовными трудами своими дойти до уровня Махатм (учителей), но этим ты только обретаешь свободу самому выбирать новые воплощения и попадать в таком случае на тот или иной уровень земной иерархии. Чтобы воплощающийся не промахнулся, сама земная общественная иерархия должна быть всегда одна и та же. Вырваться из круга воплощений в вечность дано единицам, но сама такая возможность уникальна, ибо открывает иной путь жизни. И хотя о способах достижения нирваны мнения разных школ расходятся, но возможность не исключается никем. Тут перед нами предстает античное, по сути, циклическое время, спроецированное на средневековое линейное, только *циклическое по иерархической вертикали и линейное по горизонтали* жизненного пути. Кстати, в древнем Китае, где религия играла не особенно заметное место (возможно, еще меньшее, чем в древнем Риме), мы находим модели двух плоских спиралей, инволюционной и эволюционной, показывающих, что вообще есть два пути на лестнице иерархических воплощений – вверх и вниз (они, кстати, играют здесь ту же роль, что в христианстве “лестница Иакова”).

И ещё. Возникший к концу раннего средневековья ислам ничего существенно нового к двум концепциям не прибавил. Это вообще на редкость выборочное и достаточно прагматическое в политическом смысле учение, что, видимо, обусловлено срединным расположением самих народов, его исповедующих, – между миром христианства и миром буддизма. Тяга к избавлению от лишнего и использованию всего подходящего побудила к переоборудованию христианских храмов в мечети (строительство – вид расточительства), привела к расцвету прагматичной арабской науки, породила запреты – на изображение природы (расцвели “арабески” и чувственная лирическая поэзия) и на алкоголь (расцвела культура сладостей) – и совмещение духовной и светской власти в одном лице. Однако в ментальном смысле модель мира в исламе не самостоятельна: она скроена из европейской и индийской.

Устройство глобального менталитета едино, и ни один из возможных вариантов построения моделей времени в менталитете человечества не был упущен. Критерий Востока – поэтапное накопление духовного внутреннего богатства, критерий Запада – действие, ведущее к накоплению богатств материальных, то есть внешних. Разница – существенная, и базируется она на ментальной парадигме: в первом случае твоя жизнь в воплощениях бесконечна, во втором – единственная (отчего апокрифы Орема остаются за пределами христианской догмы).

Основоположник средневековой философии истории Августин только задал основной комплекс идей, причем почти аналогичную ментальную конструкцию можно обнаружить и в Китае того же периода истории. Его последователи гораздо больше внимания посвящали вечности, чем проблеме "текущего времени". Но это не та вечность, которой оперирует Древний Египет и соседний средневековый Восток: европейская вечность всегда оставалась исключительным атрибутом Бога. Следует отметить, что классическое средневековье вполне сносно адаптировало Платона, заменив его "мир идей" единой идеей Бога. Кроме того: если более подробно разбирать многочисленные воззрения средневекового циклизма, то среди них найдём "идею конической

спирали истории". Она заложена в соединении взглядов Августина и текстов Библии: вокруг линейного времени Августина "навиваются" витки священной истории, причем каждый последующий виток короче предыдущего (по датировкам). В пространственном изображении это – коническая спираль, где напряжение по мере приближения к Страшному Суду возрастает. У схоластиков позднего средневековья заново осмысляются именно идеи циклизма, ибо Аристотель к тому моменту стал равноправным с Августином авторитетом.

Церковное, или теологическое, время, с его Священным Писанием и канонически устроенным годовым циклом праздников и прочих важных событий, было единственным способом организации времени в Европе почти тысячу лет. Бурное развитие ремесла и торговли в конце средневековья привело к созданию и повсеместному распространению часов. Определилось профессиональное городское время, отличающееся от натурального сельскохозяйственного. От отстраненности и беспечности по отношению к "текущему времени" позднее средневековье переходит к его измерению и учету. Рациональное, деловое время осознается в менталитете где-то со середины XIII века. И, когда пару веков спустя повсеместно зазвонили часы на городских ратушах, рухнула многовековая монополия церкви на время. И если до сих пор история объяснялась религиозно, то в "Откровении Иоанна" впервые была предпринята попытка объяснить ее исторически. Рыцарские и городские хроники перестали подгоняться под теологическую схему. Наступила эпоха светского времени.

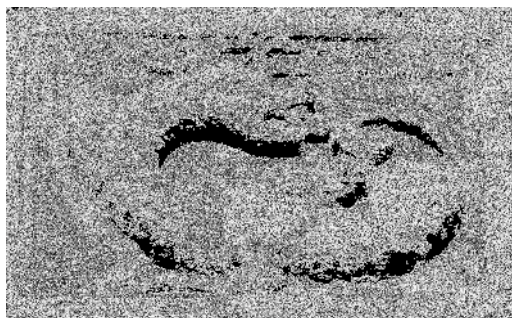

Концепция времени в Возрождении

Номиналисты и мистики в новом контексте различают истину веры и истину знания, разделяя тем самым теологическое и светское время. И, хотя до первых буржуазных революций еще не один век, итальянское Возрождение успешно формирует идеи нового менталитета в рамках вполне средневековой индивидуалистической идеологии светской интеллигенции. На смену идее корпоративности классического средневековья приходит идея “свободной и самоопределяющейся” личности. Это очень знакомая почти древнеримская индивидуализация менталитета есть не более чем *признак конца огромного ментального цикла целой формации*. Если в прошлом верующий заботился только о мире вечном, то здесь мы ясно видим стремление к земной, прижизненной и (желательно) посмертной славе. Торжествуй над смертью! Индивидуализм данного времени связан с риском, с неизвестностью, даже с некой авантюризмом жизни. Когда Отелло рассказывает Дездемоне историю своих приключений, она перестает видеть в нем мавра и прозревает в нем героя своего времени: “Она меня за муки полюбила”. Чтобы аристократка полюбила безродного мавра, в менталитете должен был восторжествовать культ самоценности яркой личности.

Отсюда снова выкатывается знакомое римское “колесо Фортуны” – доказательство не капиталистического, а именно позднего средневекового феномена культуры Возрождения. Но новая Фортуна Возрождения – не божество, она скорее “капризная женщина” (в историзме Макиавелли). Этой капризнице уже можно было противостоять добродетелью. А Макиавелли советовал “пинать” ее, чтобы сделать покорной, совершенно по римским принципам. Макиавелли возрождает в своих теориях простейший тип циклизма, историческое время мыслится у него как цилиндрическая спиральность, уходящая в бесконечность. Римское Колесо плюс средневековая линия – исходные образующие его спиральности. На самом же деле перед нами – *траектория, которую описывает хронометр*, с его стрелкой, равномерно перемещающейся во времени и по кругу, и по линии.

Главная заслуга Ренессанса состоит в переосмыслении *социального времени*, где оно впервые предстало как *историческое*. И в нем уже выделялся учтенный конкретный текущий момент. “Используйте время как можно лучше” – это абсолютно новая этическая ценность, обращенная к человеку и сконструированная для единичного человека. Оно стало в Возрождении драгоценностью (чтобы позже редуцироваться до жалкого лозунга янки “время – деньги”). И не ради Суда Божьего, а ради славы и богатства, здесь и сейчас. Деятельность стала мерой интенсивности времени. Внесение точной меры во время и в пространство еще не привело тогда к полной интерпретации социального времени как исторического – этот поворот совершился только в XIX веке. По сути, ренессансное время было двойственным – линейным и обращенным в будущее и в то же время циклическим, с “колесом”, по общему смыслу больше похожим на колебания маятника.



От Возрождения к Просвещению – пророчества Вико

Автор, о котором пойдет речь, никак не может быть отнесен к классикам на той глянцевой ипостаси, которая подразумевает завершенность содержания и формы и однозначность ученых определений. Джамбаттиста Вико (1668–1774) прожил незаметную жизнь вдали от суеты и мировых центров [73]. Ренессанс уже иссяк, Италия вышла из лидеров, бои Просвещения разворачивались вдали от нее и имели совершенно другую окраску. Как все гении переходного периода, Вико не только подвел итоги прошлого, но и провел смелый пунктир в будущее (прогнозом и пророчествами) – и сегодня без обращения к его главному труду (1725) не обходится ни одна серьезная книга по множеству общественных наук. Совершенно не замеченная в свое время (на фоне просвещенческого *блеска стиля* Вольтера, Руссо, Дидро, Лэнге и Фергюсона она выглядит просто провинциальной и беспомощной), книга дожила до наших дней, лишь сейчас все ее глубину можно по достоинству оценить.

В интересующем нас аспекте по отношению к Возрождению Вико выполнил ту же работу, которую выполнит Гегель по отношению к Новому времени. Причем интересно, что Вико, с его всеобщей идеей круговорота, – явный предшественник Гегеля, с его идеей кругообразного движения духа. Вико сегодня называют основоположником философии истории, хотя это не совсем точно: он основоположник целого веера наук, среди которых его своеобразная философия истории выступает методологическим стержнем. Он строит свой труд на методе "исторической метафизики человеческого рода". Возрожденческий циклизм имел феноменологический характер – именно он лег в основу органической *концепции исторического круговорота Вико*. Работа Вико возрожденческая в смысле комплексности и глубины интуитивных прозрений: в ней есть элементы культурологической герменевтики и социогносеологии (теории социального познания), сравнительно-исторического языкознания и многого другого. Но основное, чем работа просла-

вила имя Вико, с точки зрения нашего времени, – это теория исторических типов.

Вико – интегратор, он ищет "Вечную Идеальную историю": если быть точным, то он ищет **инварианты истории, общую природу всех наций** и находит целый веер таких инвариантов. Прежде всего, это – представление о "поступательном движении наций", непрерывном развитии в истории. Но это отнюдь не линейный прогресс Декарта и Просвещения, непрерывность у него дополнена циклическим инвариантом, и отсюда – идеей относительности любых прогрессивных изменений, перечеркивающих "абсолютный прогресс".

Отталкиваясь от человека, он выделяет в истории *три эпохи*, или *три типа времен*, сходные с детством, юностью и зрелостью. **Божественная** (религиозная) эпоха есть эпоха без государства, подчинение жрецам. **Героическая** (или "поэтическая") эпоха создает аристократическое Линия позитивизма, из ее начальных посылок, вела к отрицанию объективных законов истории к таким ее трактовкам, как волюнтаризм (от лат. voluntas – воля). В этом смысле едины позднейшие воззрения Г. Риккерта, М. Вебера, Б. Рассела, А. Тойнби, Д. Дьюи, Э. Майера.

Таблица 1. Основные понятия Д. Вико.

Иерархия	Носители	Эпохи	Тип соединения людей в общность
Макро	БОГИ	Божественная	Без государства, жреческий
Мезо	ГЕРОИ	Героическая	Аристократическое государство
Микро	ЛЮДИ	Гражданская	Демократическая республика

Ключевые идеи философии истории XIX-го века замечательно просто обобщил в своей фундаментальной статье "Школа борьбы в социологии" и книге [249] русский ученый Лев Мечников, убежденный анархист и своеобразный предтеча Льва Гумилева. Он отчетливо отделяет две линии в социологической науке: одна построена на идее эволюции (Г. Спенсер [340]), вторая – на идее "общественного договора" (Руссо). За ними он обнаруживает

движущую пару истории в виде *конкуренции и кооперации*. Дарвиновскому отбору, замешанному на конкуренции и перенесенному в социальную сферу, он противопоставляет (ключевую для анархизма) идею кооперации свободных людей. О Мечникове мы поговорим подробнее.

К началу нашего века, что очень существенно, были выработаны три ключевые ментальные идеи: идея единства Человечества как надорганизма, идея единства его истории, идея единства планетарного пространства (иницированная эпохой великих географических открытий). Классическая физика XIX-го столетия уже рассматривала время как нечто абсолютное, единое для всей Вселенной, не зависящее от материи.

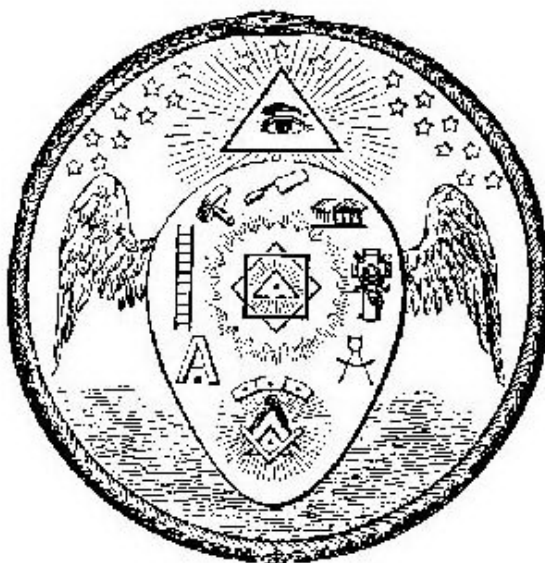



1.4. Концепции времени в науке XX века

Общая и специальная теории относительности вроде бы повернули в начале века картину мира в реляционную парадигматику времени. На самом деле она не возобладала **в менталитете**, потому что не могла это сделать: начало ментального цикла всегда статично.

Неприятие релятивизма такого рода идет еще от И. Канта, которого ужасала лапласовская заданность. Канту очень хотелось сохранить за человеком *свободу выбора* как самое драгоценное, что есть у человека. В XX-м веке ситуация как бы вывернулась наизнанку, но *соотношение между устройством мира и свободой человека* стало ведущей проблематикой новых философов. Эту проблему решал для себя Мартин Хайдеггер в работе "Время и бытие" [395], решали её и русские философы на грани веков [311]. Насыщенность и сложность борьбы вокруг парадигматики времени здесь настолько велика, что одними упоминаниями здесь не обойтись.

Следует отметить особый подход к проблеме времени у А. Бергсона [47-48], который тоже стоял на кантовском неприятии естественного детерминизма. *Время* для Бергсона прежде всего *связано с человеческим сознанием*, в чем с ним весьма солидарны русские философы начала века. Этот подход Бергсона очень волновал как Н. Винера, так и В. Вернадского [70], на него неоднократно ссылается и И. Пригожин [286-287]. А. Бергсон вырвался из надоевшего всем круга физического времени и философских трактовок только этого времени и обратил внимание на *феномены биологического, психологического и социального времени*. Это неизбежно вывело на круг проблем, связанных с эволюцией и накоплением "свободной информации" в живых и социальных системах. Сегодня, что любопытно, заметно обратное влияние работ в области биологического, психологического и социального времени на понятие физического времени. Влияние Бергсона связано с тем,

что он первым обратил внимание на *континуальность сознания*. Его *длительность* имеет гетерогенный характер, а это – очень важный признак исторического места теории в ряду взглядов Нового времени: взамен имевшей место ранее дискретности, квантированности, он обращается к идее непрерывности (целостности). Очищение идеи времени от напластований кантовского пространства позволяет понять подлинную суть сознания, и для этого Бергсон восстанавливает в правах интроспекционизм. Сам его подход имеет несомненное сходство с исходными установками Гуссерля и движется параллельно немецкой линии экзистенциализма.

Тогда же, в начале века, английский философ Д.Э. Мак-Таггарт (Кембридж) описал парадокс, носящий его имя [281]. Он выдвинул идею двух способов описания порядка событий: А-серии и В-серии рядов событий. В его построениях четко определилось, что разделение времени на прошлое, настоящее и будущее более существенно, чем по принципу “раньше–позже”. Вывод Мак-Таггарта о том, что время есть кажущееся и иллюзорное, не был принят, но парадокс вывода изучается до сих пор. По сути, разделение времени на серии связано с *феноменом человека* и наличием его сознания в восприятии времени. Об этом писал еще Платон, и эта же загадка мучила Августина. Если свести тезис к пределу, то ряды Мак-Таггарта разводят статическую и динамическую парадигму времени в новом варианте, основанном на мировоззрении нашего века. Разведение их в начале века тянуло за собой необходимость последующего синтеза.

За выделением двух серий стоит одновременность существования двух моделей в парадигме цикличности: пространственная модель цикла любого типа имеет внутри вектор направленности развития. Категория “**направленности**” времени, берущая свое начало от идеи стрелы времени, сегодня выглядит гораздо сложнее. “**Стрел времени**” в естествознании существует уже несколько, а способов объяснения причин необратимости и направленности времени – еще больше.

В рамках классической механики нет никаких запретов, препятствующих обращению времени, чему совершенно не соответствует фактическая необратимость в реальном мире. Но идеальных механических процессов в природе нет, наблюдается возрастание энтропии в реальных системах, все взаимодействия происходят при неизбежной диссипации энергии, отчего процесс и становится необратимым. Оставаясь в рамках механики, обоснования однонаправленности физического времени мы не получим. Необходимо иметь обоснования на уровне физических законов.

За физическую причину необратимости времени принималась *термодинамическая стрела* времени (второй закон термодинамики). Необратимость времени связывали с процессами рассеяния электромагнитного излучения (однаправленность разворачивания сферических волн; по расчетам К. Поппера [284], вероятность самопроизвольного *свертывания* таких волн равна нулю), хотя *электромагнитная стрела* времени не считается строго обоснованной физически. Однаправленность времени связывали с расширением Вселенной (*космологическая стрела*): взаимные расстояния между галактиками непрерывно изменяются только в сторону увеличения. Но и здесь пока не известен закон, запрещающий сжатие Вселенной. Тем не менее, эту стрелу ученые склонны считать *доминирующей* среди всех возможных стрел времени, так как по пространственным, энергетическим и прочим масштабам расширение Вселенной – процесс более фундаментальный, чем статистические и электродинамические процессы. Возможно, когда-нибудь будет найдено некое единое фундаментальное обоснование однонаправленности времени, а три стрелы времени окажутся его частными проявлениями, но пока этого нет.

Если стрела времени всегда направлена в одну сторону, то встает вопрос о ее начале (было ли такое «время», когда времени не было?). В теории расширяющейся Вселенной начальный момент $T = 0$ существует.

Возможен и такой вариант, при котором «начало» расширения имело место, а продолжительность существования Вселенной от начального момента

та до сегодняшнего дня бесконечна. Модель Вселенной – «модель миксмастера» американского космолога Ч. Мизнер, по которой процесс приближения Вселенной к сингулярности (и удаления от нее) носит *колебательный характер*. Космологическое время имеет начало и является бесконечным в обоих направлениях. Интересно, что *чем дальше мы углубляемся в бесконечное прошлое, тем медленнее оно течет* [262].

Курт Гедель в докладе «Время в общей теории относительности» еще в 1949 году доказывал, что при некоторых условиях Вселенная может вернуться к своему исходному состоянию и в дальнейшем в точности повторять раз за разом уже пройденные циклы. Судя по всему, его теория неверна, поскольку данная модель лишь специальный частный случай: существуют и другие модели, которые удовлетворяют уравнениям теории относительности и также содержат замкнутые линии времени. Из того, что циклические возвращения Вселенной к прошлому невозможны в модели Геделя, еще не следует, что вообще не может существовать мир с замкнутыми линиями времени. Но что это действительно так, еще надо доказать.

Для физических процессов, протекающих на различных уровнях организации материи, характерны различные *масштабы времени*. У Вселенной в целом должен существовать некий *всеобщий темпоральный ритм* – "пульс Вселенной", содержащий космогоническую программу. Это – неплохая основа для разработки в будущем единой теории времени.

Кембриджский астроном Девис предложил модель Вселенной, в которой происходит бесконечная повторяемость циклов (причем его схема включает в себя также и сингулярные состояния). По Девису, «картина состоит из двух темпоральных областей с взаимно противоположными направлениями времени, разделенных малой областью, в которой время не имеет направления». Если верна модель Девиса, то реликтовое излучение приходит к нам из будущего, во Вселенной Девиса следствия смогут опережать свои причины, что приводит к нарушению причинно-следственных связей. Но сходные мысли по поводу причинности высказывал и А. Эйнштейн: «Принцип при-

чинности устанавливает наше мышление на меньшую ступень закономерной связанности, чем та, которая фактически существует в природе».

В противоположность моделям цикличной темпоральности Дж. Уиллер пришел к выводу, что время не одномерно, а многомерно, даже бесконечномерно, а переход от одного состояния к другому в хронотопе может быть реализован *бесконечным числом способов*. Для его описания необходимо множество параметров, при этом поведение объекта отображается уже не одной мировой линией, а целым «листом», содержащим бесконечное число таких линий. Тут уж понятие *временного порядка событий* вообще разрушается (нет «раньше – позже», не имеет смысла вопрос: «Что потом?»). Модель Уиллера трактует циклическую сингулярность при переходе из одного состояния Вселенной в другое – это, кстати, чрезвычайно важная ментальная проблема именно для нашей цивилизации, приближающейся к точке перехода в иное состояние.

Но в целом модели Девиса и Уиллера носят не столько объяснительно-физический, сколько эвристический характер. Они доказывают, что *одномерность* времени сегодня уже не обязательно понимается как прямая линия. В современной циклической парадигме время, как мы видим, моделируется многомерно и даже бесконечномерно.

Говорить о некоей единой *направленности* стрелы времени в толерантной модели, где все циклы *вкладываются друг в друга* (скажем, иерархически), очень трудно. Ось направленности как суммарная здесь не является прямой “стрелой”, простым вектором: она сама выступает как часть некоего цикла, причем как *очень сложная трехмерная кривая*. Постепенно простота обозримых геометрических моделей уступает в моделях место сложной многомерной *фрактальности*, с ее аппаратом, тем не менее есть обратная потребность – удерживать целое. Это происходит в ментальных моделях, которые мало зависят от физических и эвристических.

В том ракурсе, который интересует здесь нас, следует отметить отдельные важные интеграционные попытки, касающиеся как проблем цикличности, так и общих моделей времени.

В начале 20-х годов в Институте Карнеги прошла конференция, посвященная разным подходам к теории циклов. Была предпринята одна из первых попыток *объединить воззрения на цикличность разных наук* (астрономии, палеонтологии, геологии, метеорологии, географии, экономики) и выработать общую точку зрения. Но потом интерес к интегративной проблеме уступил место более частным исследованиям в отдельных науках.

В начале 50-х и в 60-х годах интеграционные попытки носили *научно-ведческий* характер: Дж. Бернал опубликовал книгу "Наука в истории общества", вышла заметная книга о научных парадигмах Т. Куна [210], позже – вполне науковедческая "Сумма технологий" С. Лема, которая имела шумный успех и оказывает определенное влияние на науку по сей день.

В середине 70-х годов попытка синтеза, с преобладанием динамической концепции времени, была предпринята синергетиками во главе с И. Пригожиным [286-287]. Он во многом принял критику А. Бергсона и распространил на всю динамику второе начало термодинамики, доведя его до инварианта. Достижениями Пригожина-философа можно считать выделение *внешнего и внутреннего времени* физических систем, а также новую гипотезу необратимости времени, связывающую понятие времени в физике, биологии, социологии и истории.

Последняя книга И. Пригожина, переведенная на русский язык, демонстрирует своего рода подведение итогов предыдущих поисков и, что парадоксально, но закономерно, возвращение в научный обиход идеи "стрелы времени", значительно обогащенной трактовками хаоса и самоорганизации. Он остановился на описании, положение которого, как он сам пишет [286, 262], "промежуточное между двумя картинами – детерминистическим миром и произвольным миром чистых событий".

Исследование времени становится отдельным направлением в науке: возникло Международное общество междисциплинарного исследования времени. Его основатель и секретарь Д. Фрейзер [389-390], судя по названиям еще не переведенных книг, вплотную подошел к интересующей нас проблематике (“Время как конфликт”, “Генезис и эволюция времени”). Из опубликованных отрывков его текстов ясно, что взгляды Фрейзера близки к системогенетическим, например его понятия о “главных временных уровнях” и “эволюции самого времени” с возрастанием сложности природных систем – это взгляды настоящего системогенетика.

На сегодняшний день можно выделить *четыре модели времени*, которые как бы сосуществуют в поле между физикой и философией. Кстати, все они так или иначе опираются на модель расширяющейся Вселенной нашего соотечественника В.В. Фридмана [262]. Но если говорить о *ментальной парадигме времени* в XX-м веке, то подчеркнем: она едина. Эта новая ментальная парадигма времени началась с работ А. Бергсона, М. Хайдеггера, целой плеяды русских ученых и философов, о которых мы будем говорить подробнее, и подобные взгляды отражаются не только в формирующейся *системогенетике*, но и в целом ансамбле интегративных научных комплексов, которые переводят науку в новое, неклассическое, состояние [352].

Системогенетика, о которой мы подробно говорили ранее, осуществляет попытку синтеза всех парадигм времени и генезиса систем – путем выделения инвариантов – и устраняет на новом уровне знания центральное противоречие между субстанциально-статической и реляционно-динамической моделями времени.





1.5. Заключение

Вернемся к концепциям времени и подведем предварительные итоги, поскольку разговор о персоналиях еще впереди.

До этого мы довольно детально построили геометрию моделей времени и вывели основные типы таких моделей. По сути, следует сказать, что модель, вообще-то, одна (многомерный импульс), и все прочие есть ее неполный вид. Но к функционированию такой модели в менталитете мы даже еще не приблизились, хотя определенные шаги в истории уже сделаны. Если следовать нашей логике, можно с уверенностью сказать: это – **будущая ментальная модель эволюции**.

Пока же используются более простые геометрические модели эволюционного времени. Мы выяснили, что *история человечества есть сходящаяся (близкая к конической) спираль* со спиральной же осью, в которой прогресс идет в форме круговоротов, но круги эти навиты на конус в качестве витков спирали. Она у нас пока завершает длинный ряд ментальных моделей, синтезируя в себе все предыдущие способы отображения времени [7-8]. В результате рассмотрения *эволюции ментальных моделей времени* можно констатировать, что у конической конвергентной модели истории были свои, более простые, предшественники. В истории философии и культуры, в философии истории, в исторической психологии можно зафиксировать наличие как минимум нескольких идей, связанных с такой трактовкой исторического времени, которая приводит к нашей. Они образуют *усложняющийся ряд*, что уже характеризует их как возможную *генетическую последовательность*.

Здесь можно отождествить “представления” о времени и о “модели” времени: они выполняли в менталитете примерно одну и ту же функцию. Перечислим их.

1. Первобытные представления о *природоподобном круге* времени.
2. Ментальные модели простого *идеального круга* античности (бесконечного круга возвратов).
3. Философско-богословские модели *линейного теологического* времени европейского средневековья (с началами идеи теологического импульса).
4. Модели *спирально-цилиндрического* вертикального времени восточного средневековья (индо-китайские модели) и модели *многоуровневого времени*, где тоже есть своя теологическая спиральность.
5. Модели возрожденческого человекоподобного времени, содержащие спирально-цилиндрическую модель истории (Н. Макиавелли).
6. Скорее, ведущая идея, чем модель истории в виде *стрелы прогресса* в Просвещении. Предельным выражением ее является линейно-онтологическое отображение времени у Р. Декарта.

Фазовая модель социогенезиса (*органического цикла*) Дж. Вико.

7. *Спирально-цилиндрическая многоуровневая модель времени* в науке и философии XIX-го века, объединившая античный круг и фазы со стрелой прогресса. В ее недрах можно проследить начало разработки идеи естественного импульса.

8. Модель эволюционного времени типа конической спирали и выделение двух ее разновидностей (дивергентной и конвергентной).

От нее происходит постепенный переход к модели *многомерного импульсного* времени. Поскольку век подходит к завершению и новых прорывов вроде бы не предвидится, то модель XX-го века – итоговая.

Мы можем увидеть здесь практически все геометрически отображаемые модели времени, причем выстроенные в порядке постепенного усложнения. Кстати, круг и линия (стрела) образуют первоначальную связанную систему, своего рода квант всех последующих моделей. Они не существуют отдельно: ни в одном менталитете нет идеи “стрелы времени”, живущей самостоятельно, потому что даже при отрицании модели круга она все равно присутствует. Например, первоначальная идея круга все равно содержит

“точку сингулярности”, из которой потом вырастет вектор, а “линейное историческое время” средневековья дополнено круговой циклической организацией обыденной жизни.

От простоты линии и круга и совершается естественный переход к объемным моделям типа цилиндрических спиралей (изометрически отображенный, как в инженерной графике) и спиралей конических. Но чаще всего используются не они сами, а их плоские варианты.

Из истории не выпала ни одна модель: *плоские проекции конической спирали* (“улитки”) обнаруживаются в двух ее разновидностях и в доцивилизационной древности (по крайней мере, в языке орнамента), и в философии древнего Китая, где обе они представлены как хорошо понятый элемент мироустройства. Ни одна модельная возможность в истории менталитета не пропала даром и была использована. Это свидетельствует о том, что, если типология правильно построена, непременно найдется и геометрическое, и историческое ее отображение. Стоит отметить, что подавляющую часть исторического времени доминировала круговая модель. Она и поныне продолжает жить в сознании большей части человечества.

В рассмотренных нами объемных моделях эволюционного времени на основе конической спирали присутствует дополнительность двух конических спиралей (*модель “веретена”*, или “импульса”). Среди них есть модель двух взаимопроникающих и взаимодополнительных импульсов, которая еще как-то поддается изображению (“веретено” – на оси-конусе того же “веретена” более высокого уровня). В настоящее время и эта модель выглядит значительно сложнее: время предстает как *фрактальное, вложенное, многомерное, импульсное*. Подобрать к такой модели геометрический аналог уже достаточно сложно, хотя мы будем пробовать. Это значит, что на всём протяжении книги мы будем идти в направлении **постепенно усложняющихся потоков (ансамблей) моделей**, представляя циклы, виды циклов, системные уровни и уровни циклов по видам.



2

**Концепции
социогенезиса
в истории**



2. Концепции социогенезиса в истории

Рассматривая в предыдущей части модели времени в истории, мы частично касались и интересующей нас здесь темы. Тем не менее, она особая и по предмету, и по сложности. Поскольку до Нового времени знание было достаточно синкретичным, мы говорили и о моделях времени, и о моделях социогенеза, *не разделяя их*. Теперь мы вплотную приблизились к моменту их разделения, когда есть смысл говорить о школах и направлениях, и наконец о персоналиях. В этом – рост морфологического разнообразия.

2.1. Эволюция эволюционизма

Генетический метод строится на изучении явлений в развитии. Главный признак такого метода – распространение причинно-следственного анализа на временные последовательности. Эволюционизм XIX-го века отличался тем, что строил непрерывную цепь причин и следствий на основе единого закона.

Несомненно, наиболее передовой областью, в которой, собственно, и сформировался основной теоретический аппарат всей теории эволюции, была эволюция органического мира. За столетие она прогрессировала от первых, не очень уверенных, воззрений Ч. Дарвина и А. Уоллеса до синтетической теории эволюции (СТЭ), включающей как макро-, так и микроуровни, как биосферу в целом, так и молекулярно-генетический уровень организации живого мира, как филогенез, так и онтогенез [188]. Обратимся к истокам данной истории: основной набор выдвинутых здесь идей можно обобщить до самого высокого уровня абстрактности.

Прежде всего на пути теории эволюции встает такая пара возможностей, как *трансформизм* и *креационизм*. За этой парой скрываются уже хорошо известные нам статическое и динамическое, онтологическое и временное,

субстратное и релятивистское (и т.д. и т.п.) направления, непременно присутствующие во всей истории науки. Биология не стала исключением, напротив, в ее истории борьба двух линий приобретала порой весьма драматическую окраску.

Линнеевский период в развитии биологии последовал за расширением научных горизонтов после эпохи великих географических открытий. Приток объема нового фактического материала из неведомых стран резко увеличил область непознанного. Карл Линней [79] создал систематику, в основе которой – хорошо известный нам *принцип иерархичности* таксонов (систематических категорий). Виды, роды, семейства, отряды, классы стали незыблемым основанием *биологического креационизма*. Он имеет статико-онтологический характер. Классификационно-иерархическая систематика К. Линнея позволила затем Ч. Дарвину [123] выдвинуть идею расхождения признаков у родственных организмов.

Накопленный и обобщенный материал позволил обнаружить не только таксоны, но и переходные формы. На данной основе возникла *теория трансформации*, предполагающая превращения одного биологического вида в другой. Натурфилософ Бонне предложил “лестницу существ”, построенную на основе критерия прогрессивного усложнения организмов. Переход от симметричной иерархии к ступенчатой, восходящей классификации дал возможность Ж.Б. Ламарку развить простую идею до эволюционного учения в биологии. Усложнение организмов предстало как результат эволюции. Классификация по степени сложности строения живых существ, выделение в качестве основных систем кровеносной и нервной систем относятся к несомненным достижениям теории Ламарка. Но что касается эволюции, то относительно ее движущих сил Ламарк допускал влияние среды и упражнений, что вело к изменениям, закрепляемым в “наследовании приобретенных признаков” [79]. Как известно, ту же идею, но уже с оттенком “коммунистического воспитания природы” подхватил Т.Д. Лысенко.

Ж.Б. Ламарк стал самым важным предшественником Ч. Дарвина: он не только доказал факт наличия биологической эволюции, но и выдвинул первую гипотезу о ее движущих факторах. Между тем появление теории Ч. Дарвина, несомненно, было подготовлено не только ламаркизмом, но и всем развитием западной науки, ее ждали, иначе она просто могла пройти незамеченной, как не раз бывало с гениальными прозрениями других ученых. По сути, в основание эволюционного учения уже внесли свои краеугольные камни и И. Кант (*эволюция космических тел*) [174-175], и Ч. Лаель (*геологическая эволюция Земли*) [198], оказавший большое влияние на формирование взглядов Дарвина. Клеточная теория Т. Шванна доказывала единство происхождения животного и растительного миров, а палеонтология и основы геохронологии, заложенные Ж. Кювье, сравнительная морфология и анатомия И.-В. Гёте и Г. Бронна, сравнительная эмбриология К.Э. Бэра подготовили для дарвинизма громадный исследовательский и методический материал.

Когда взгляды Ч. Дарвина называют "теорией естественного отбора", то упускают из виду, что он долго колебался между ламаркизмом (*номогенез*) и идеей спонтанной вариации, между телеологичностью и непредсказуемостью эволюции. Если бы он до конца был в методологии диалектиком, то непременно соединил бы номогенез с естественным отбором. Кстати, в *социальном дарвинизме* это в конце концов было сделано, хоть и робко, а вот в теории биологической эволюции бои на двух плацдармах идут по сей день, и, что интересно, сегодня "естественная" теория эволюции никак не противоречит "сверхъестественной". Самодвижение не обязательно отрицает внешние творческие импульсы.

Процесс видообразования был объяснен в дарвинизме двумя причинами: борьбой за существование и естественным отбором, воздействующими на наследственную изменчивость. Отношения организмов между собой, их взаимоотношения со средой и конкуренция приводят виды, по мысли Дарвина, через приспособление к условиям существования – к современному многообразию. Этот подход изменяет систематику: система видов дополняется

системой признаков в самом виде. Наконец, очень важно указать на то, что в дарвинизме был сформулирован принцип необратимости эволюции (исчезнувший вид не может появиться вновь – повторяемость условий вызывает лишь *конвергентное* сходство организмов), что Дарвин рассматривал лишь *дивергентную* эволюцию. Закон необратимости эволюции здесь связан с дивергентностью.

Следует отметить, что в эволюционном учении в биологии четко наблюдаются 50-летний и 100-летний циклы. Так, учение Ч. Дарвина (1854-1859) появляется на свет и публикуется в печати через полстолетия после знаменитых лекций Ламарка (1802-1806), а синтетическая теория эволюции (ок. 1940) заявила о себе век спустя, после появления первых зачатков эволюционизма у Дарвина (ок. 1840). Признанным учением теория стала в тот год, когда праздновалось столетие с момента выхода “Происхождения видов” [123].

В первой четверти XX-го века эволюционная теория столкнулась с кризисом, обусловленным открытием в генной теории двух моментов: обнаружение наследственности, имеющей дискретную природу, и выявление мутационной изменчивости. Скачкообразные мутации и популяционные волны, возникающие в ходе эволюции, как показалось генетикам, разрушали чуть ли не самую основу дарвиновского эволюционизма. Но, как обычно и бывает в истории науки, противоположности *сходятся: синтез генетики и дарвинизма*, осуществленный русскими учеными (С.С. Четвериковым, Н.В. Тимофеевым-Ресовским и др.), а также – параллельно – группой американских ученых (С. Райтом, Р.А. Фишером и др.), породил *популяционную генетику*. Это направление конца 20-х – начала 30-х привело к процессу бурного *становления синтетической теории эволюции* (30-40-е гг.). Здесь следует назвать прежде всего отечественные работы И.И. Шмальгаузена, сумевшего синтезировать генетику с эмбриологией, морфологией, палеоонтологией и теорией эволюции. Его “Пути и закономерности эволюционного процесса” (1937) и “Факторы эволюции” (1946) до сих пор являются настольными книгами для всех эволюционистов и генетиков. Появившаяся в 1940 году интерсводка

“Новая систематика”, а также работы 40-х Дж. Хаксли (“Эволюция: современный синтез”, 1942) и Э. Майра (“Систематика и происхождение видов”, 1944) окончательно закрепили статус СТЭ в современной науке.

В рамках СТЭ было выдвинуто понятие биологического прогресса и регресса (увеличение и уменьшение видового разнообразия, ароморфозы и идиоадаптации, дегенерации). Это, несомненно, можно положить в основу циклических воззрений на *ЭВОЛЮЦИОННЫЕ ВОЛНЫ*: ароморфозы поднимают организацию некой группы на новую ступень эволюционной сложности (вертикальное перемещение по иерархии), а идиоадаптации обеспечивают освоение доступного на данном уровне разнообразия [79].

* * *

Возникновение одного из основных тезисов СТЭ о популяции как элементарной единице эволюции не могло не оказать влияния на обществоведение. Но прежде чем мы обратимся к данной теме, рассмотрим линию гораздо более ранних *социальных эволюционных учений*, пышным цветом расцветших до, вместе, а особенно после появления книги Ч. Дарвина.

Первыми в этом ряду были Г. Спенсер [340] (позитивистская эволюционная социология) и Э. Тайлор (эволюционизм и единство мировой культуры, однолинейная эволюция, эволюционные ряды элементов культуры), самым известным учеником Э. Тайлора стал небезызвестный Дж. Фрезер [389-390]. Социальные эволюционисты были очень озабочены тем, чтобы их не считали зависимыми от дарвинизма. Недолгая история "генетической социологии" (исследование происхождения общественной жизни и социальных институтов) прошлого века затем неоднократно возобновлялась в нашем времени. Это направление страдало отсутствием целостного взгляда, тем не менее оно породило ряд важных методов генетического анализа социума.

Во взглядах Г. Спенсера самое ценное для нас выделение наряду со стихийными факторами (“слепая причинность”) факторов *телеологической эволюции* (*прогресс* как проявление коллективного разума соединенных в общество людей). Он считал, что законы развития универсальны, как сказали бы

мы сейчас, *инвариантны* относительно типов систем. На пути поиска сходства, всеобщих закономерностей в трех типах эволюции (абиотической, биотической и социальной) он вышел на понятие Большой Эволюции, где три разновидности являются ее частными проявлениями. Спенсер понимал глобальную эволюцию как процесс усложнения форм (морфологии), вот почему понятие прогресса у него носит системно-морфологический, а не моральный характер. Он нашёл также парную закономерность *дифференциации и интеграции*, пульсации *многообразия и единства* в эволюционных процессах и соотнёс их с морфологическим прогрессом. Спенсер “нащупал” эволюционный *количественный закон*, по которому для возникновения цивилизации необходимо некоторое множество людей, а рост массы населения он напрямую связал с усложнением организации общества.

Самой эффективной частью учения Г. Спенсера [340] является выделение наряду с “естественным отбором”, который для него вторичен, понятия об *организмичности* общества и понятия об обществе как об организованной *социальной среде*, где существуют “*органичные*” для данного общества порядки. Эволюцию общества он понимал через адаптационные реакции огромного организма. Спенсера еще при жизни обвиняли в преувеличении роли организмичности в эволюции общества, но очень скоро в рамках социальной и коллективной психологии и коллективной рефлексологии гениальные прозрения Герберта Спенсера полностью подтвердились. И, говоря сегодня об общественном мировоззрении, общественном интеллекте, коллективных эмоциях, чувствах и архетипах, мы невольно опираемся на эту его организмическую концепцию, хотя ее придерживался еще Аверроэс (1126-1198), писавший об “общественном разуме”.

В теории Тайлора был сделан акцент на *константность человеческой природы*. При этом все прочие *эволюционные переменные культуры* имеют свойство усложняться (обычаи, верования, знания и т.д.). Данная линия развивалась достаточно интенсивно, но вот моральную эволюцию в обществе многие эволюционисты отрицали. Тем не менее “*эволюционная этика*” не за-

ставила себя ждать (биосоциальная генеалогия морали, поиски научных основ морали). Либеральные "прогрессисты" считают доказанным, что мораль не нуждается в санкции религиозной веры, а эволюция сопровождается ростом рациональности. Хотя, например, у Б. Кидда мы можем встретить и обратное: роль иррациональных факторов и веры в консолидацию общества он считал условием общественного прогресса, а разум – силой дезинтегрирующей.

* * *

В контексте органической школы в социологии можно выделить теорию *системно-функционального циклизма, в которой* системно-функциональный цикл общества характеризуется социальными изменениями в рамках одного качественного состояния (конечный результат серии изменений становится исходным пунктом новой серии аналогичных изменений). Этой теории, как никакой другой, свойственна интерпретация социальной динамики как "социофизиологии".

Американский представитель данного направления Т. Парсонс [189] свое учение назвал Большой теорией. Он сочетает системно-функциональный подход с эволюционным, но самым характерным для его теории является именно *функциональный подход*, где функции рассматриваются как органические процессы, приносящие пользу сохранению социального организма как живой системы. Общество как независимая система функционирует за счет собственных ресурсов. Парсонс приходит к выделению *дисфункций*, нарушающих устойчивость системы. Исходя из идеи саморегуляции социального организма, он считает, что преодоление нарушений является условием сохранения устойчивости общества, и видит в этом задачу социологии. В хорошо отлаженном социальном организме функционирующие органы настраиваются при помощи нормативно-ценностных регуляторов. Они, по Парсонсу, служат ориентиром для поведения "всех добрых граждан". Эта теория является одной из самых ярких иллюстраций функционализма, проявившегося в учении об обществе.

Современный эволюционизм

Его можно описать системой пар (само наличие и перечень их очень симптоматичны): он разделился на *идеализм* и *материализм* (доминирующая роль идей или материального производства в социоэволюции), *эндогенизм* (имманентное развитие общества, главенство внутренних факторов в эволюции) и *экзогенизм* (доминирующее влияние внешних факторов), *хολизм* (целостность) и *атомизм* (агрегат корпускул); в нем есть такие ветви, как *детерминизм* и *стохастика*.

Основные авторы *социобиологии* – Уилсон, Докинс, Ламсден, Трайверс. Они не ограничиваются прямым переносом научного аппарата из биологии в социальные науки, а считают социобиологию новой ступенью, ассимилировавшей этот аппарат. Напротив, методы социобиологии, отработанные на социуме, они распространяют на исследование поведения животных. И уже на таком основании поведение человека в обществе рассматривается как поведение животного в стаде, а эволюция обществ – как эволюция, обусловленная все тем же дарвиновским и неodarвинистическим набором параметров. Культура начинает выступать как своеобразный продукт биоэволюции. Отсюда следует, что социобиология однажды включит в себя такие дисциплины, как "политическая наука, право, экономика, психология, психиатрия и антропология" (Трайверс, 1976). Классический философский труд этого направления – "О человеческой природе" О. Е. Уилсона (1980). Вот наиболее характерная цитата из него: "Законы физических наук объединимы с законами биологических и общественных наук и могут быть вместе с ними включены в единую цепь казуального объяснения".

Несколько осторожнее в своих претензиях *гуманосоциобиология* (Маркл, Гизелин). Она проводит различия между поведением социального человека и животного в стаде, приписывая человеку опосредованные обществом эволюционные стимулы, а не только инстинкт размножения.

Эволюционная экология в социобиологии исследует поведение в обществе с точки зрения ограниченности ресурсов и необходимости использовать

их оптимально в эволюционном смысле. Именно отсюда произрастает их аналитический аппарат – максимализация генетической годности (для био) и максимализация пользы в политэкономии. Теория социального гена Докинса (1978) переходит от описаний к рекомендациям и предписаниям. Согласно этой теории, человек есть не более чем робот, которым управляет генетическая программа: только она и ее эволюция в конечном итоге ценны. Отсюда – сверхноминализм данной концепции. Из неё выпадает история рода человеческого и самого человека – и остается только история генофонда. Информация (ген) паразитирует на веществе (тело человека); это – нечто, весьма напоминающее мир идей и мир вещей у Платона. Целью и смыслом бытия становится не человек, и даже не жизнь как таковая, а *выживание некой программы*.

Нельзя обойти вниманием и вполне закономерный антиэволюционизм крупного немецкого ученого П. Козловски. В своей работе "Эволюция и общество. Критика социобиологии" [189] он обрушивается на социальный эволюционизм, подвергая его тонкому философскому разбору. Социобиологии он приписывает потуги создания "теории единого эволюционного процесса", в то время как это не более чем перенос на социум методологического актива биологического эволюционизма. П. Козловски фундаментально развенчивает социобиологию как одну из разновидностей мифотворчества. Он точно находит слабые места противника ("интенциональность и сознание до сих пор не поддаются материалистическому объяснению, как признает и сам Уилсон") и заключает, что, "с социокультурной точки зрения, "эволюционная метафизика" представляет собой шаг назад по сравнению с традиционной метафизикой".

* * *

Современное состояние синтетической теории эволюции (СТЭ) в самой биологической науке позволяет отойти от ряда тезисов как дарвинизма, так и СТЭ первой половины века. Так, кроме естественного отбора признается важным фактором дрейф генов. Эволюция не обязательно имеет дивергент-

ный и постепенный характер: видообразование способно происходить внезапно. От положения о принципиальной непредсказуемости эволюции СТЭ переходит к другому: можно предсказать общее направление эволюции (оценивая прошлую историю, генотипическое окружение и возможные влияния среды).

Введенный в обиход еще Дарвином закон необратимости эволюции дополняется ныне законом ее неравномерности (различия в темпах эволюции разных групп организмов). Сегодня говорят и об ускорении эволюционного процесса, что подразумевает его конический вид. Эти положения крайне важны для нас, потому что в методологической части они полностью совпадают с нашими взглядами на эволюцию социума.





2.2. Новая философия истории

Философски ориентированные историки способствовали возврату и утверждению *идеи цикла* в новом менталитете. В справочных изданиях их относят к двум взаимопересекающимся направлениям. Начнем с первого.

2.2.1. Теория культурно-исторических типов

Под этим названием подразумевается концепция, которая подчеркивает наличие в истории множества *различных* культур (и ничего более). Чаще всего пишут, что ее сторонники отрицали *единство мирового исторического процесса* на основе противопоставления, на деле это совсем не так: при анализе конкретных взглядов того или иного теоретика можно обнаружить *свой взгляд* на идею единства истории. Другое дело, что это раздражало ортодоксов, но так было всегда.

Конкретно данную идею по отношению к истории за последние два века развили Н. Я. Данилевский, О. Шпенглер, А. Тойнби и П.А. Сорокин. И, хотя в словарях их объединяют как историков и философов-циклистов, выделивших культурно-исторические типы [384], у них были совершенно разные учения. Сходство только в том, что мы видели у Дж. Вико и Г. Гегеля, – в *инварианте фазовости* любого развития. Выделение культурно-исторических типов, и особенно понимание локальности этих типов, разнятся у них очень сильно – от полной закрытости и непроницаемости до размытости.

В чистом виде **теория культурно-исторических типов** впервые появилась у Н.Я. Данилевского (1822–1885). Его книга “Россия и Европа” (1869), написанная живым русским языком [121], попала в центр полемики после того, как ее подверг критике философ Вл. Соловьев. Если определить момент полемики исторически, то он приходится на *начало категории низменного* в цикле прошлого века, а таковая характеризуется двумя тенденциями: подве-

дения итогов (это и сделал Соловьев) и всплеском национализма, уменьшением масштабов ментального пространства до нации (*славянофильство*, от имени которого эту книгу защищал Н.Н. Страхов). Кстати, сегодня, находясь в такой же фазе столетнего цикла, мы наблюдаем нечто подобное в мире наших ментальных идей.

В книге Н.Я. Данилевского выделено **13 культурных типов**: египетский, китайский, ассиро-вавилонно-финикийский, индийский, иранский, еврейский, греческий, римский, арабийский, романо-германский, славянский, мексиканский и перуанский. Объединяющими признаками в них являются единство *языка* и осознание общности своей *судьбы*. Они проходят *ряд фаз*: бессознательный период, становление государственности, расцвет цивилизации и упадок. Интересной особенностью является деятельностная модель – доминирование в каждой культуре своего ведущего *вида деятельности*. Например, у греков доминирует культурная деятельность, у римлян – политическая, у евреев – религиозная. Славянский тип культуры, тяготеющий к синтезу, объединяет все типы деятельности – он наиболее перспективен и призван осуществить руководство всемирно-историческим процессом.

В пределах одного лишь прошлого века в России появились как минимум четыре системы взглядов, каждую из которых можно бы назвать “философией истории”. Кроме взглядов Н.Я. Данилевского и Н.К. Леонтьева [219] (философия истории русского консерватизма) это и позиции великих русских мыслителей Ф.М. Достоевского и В.М. Соловьева [45]. Они только-только входят в научный обиход в особом ракурсе, но уже сейчас ясна их недюжинная яркость и оригинальность.

О. Шпенглер [416], с его историческим релятивизмом, раскрыл историю как ряд циклов культуры – “особых сверхорганизмов, имеющих индивидуальную судьбу и переживающих периоды возникновения, расцвета и умирания”. Его куда больше заботило вскрытие морфологической “души культуры”, выражающей коллективную “душу народа”. Здесь также всю оперирует Судьба [283]. Принципы О. Шпенглера вполне описываются хайдеггер-

ской парой "Время и Бытие": его "мир-как-история" – это само время, жизнь, а "мир-как-природа" есть онтология, бытие.

Примечательно, что О. Шпенглер прославился своим релятивизмом именно в эпоху ментального кризиса, грянувшего после первой мировой войны. Но спасение миру своей книгой принес не он, а более конструктивно мыслящий физик и математик А. Эйнштейн. Релятивизм релятивизму рознь, и Европе вовсе не хотелось *заката*, который предрекал ей экстаичный любитель Ницше. Ниже мы поговорим о "Закате Европы" и его авторе подробнее.

Наиболее известный на Западе историк А.Дж. Тойнби [370-371], написавший 12 томов всемирной истории, в каком-то смысле заменил "теорией цикличности" стареющую идею прогресса. Вся история в его понимании – ряд цивилизаций, проходящих *пять фаз*: рождения, роста, крушения, разложения и гибели. Две силы действуют в его истории: "смысл истории" ("откровения Бога") и элита – творческие индивидуумы, или меньшинства, действительно движущие историю. Элита увлекает за собой "инертное меньшинство". Прогресс человечества – в духовном самосовершенствовании: от примитивного анимализма через универсальные религии к единой религии будущего. Взгляды позднего Тойнби гораздо ближе к единой генетической картине истории человечества как целого. О нем мы тоже еще поговорим в разделе персоналий.

П.А. Сорокин, сначала русский, затем всемирно известный американский социолог [333-334], рассматривает исторический процесс как *циклическую флуктуацию основных типов культуры*, где в основе лежит интегрированная система ценностей (символы). Социальная философия П. Сорокина базируется на таких символах, как истина, добро и красота, – это строительный материал культуры, обеспечивающий ее преемственность. Питирим Сорокин выступает не как историк, а скорее как социальный диагност и конструктор. Выход, который ему видится, конечно, тоже в развитии особой "идеалистической" культуры, но она гомеостатическая по сути. Социологи-

ческие работы П.А. Сорокина сегодня стали классикой, и мы также уделим внимание ему персонально.

Заслужой циклистов в целом была *критика европоцентризма*, переоткрытие единства мирового исторического процесса, как ни парадоксально, через его отрицание. Многообразие путей развития – притягательная модель для идеологии плюрализма. Но многообразие при абсолютизации локальности культур приводит к отторжению идеи всемирно-исторического прогресса, ведь культуры рассматриваются как изолированные и даже непрозрачные, что специально подчеркивается.

Сегодня, используя системно-циклические представления, довольно трудно понять, почему одно противоречит другому: локальные культуры предстают как один уровень циклов, а всемирно-исторический процесс – как надсистемный цикл, более высокий (интегративный) уровень. Культуры локальны, но в культуре человечества они развиваются вполне преемственно. Логика самодвижения истории говорит сама за себя, и ее уточнением занята ныне социогенетика.

2.2.2. Историческая социология

В чистом виде внутри социологии историзм присутствовал всегда, взять хотя бы развитые теории О. Конта, Г. Спенсера, или Э. Дюркгейма [133-134]. Если говорить о теологических построениях, то тут первенство принадлежит, несомненно, Максиму Веберу [69], выработавшему понятие "**идеального типа**". На нем, а отчасти на идеях Ф. Шеллинга [409], основывался крупный немецкий социолог Ф. Тённис, издавший в 1887 году свой труд "Община и общество". Он ввел парность в идеальные типы М. Вебера: "*от общины к обществу*".

Возникшая в научной среде Германии, видимо, как реакция на шпенглерский бестселлер, *историческая социология* оформилась во второй половине 20-х годов уже на международном уровне в работах Беккера, Г.Э. Барнза, В. Канмана, Бендикса, Уоллерстайна, П. Флоры. Они опирались на Дж.

Вико, Монтескье, Вольтера, Кондорсе и И.-Г. Гердера. Не будучи объединением историков в чистом виде, эта группа применила теории социального развития Ф.К. фон Савиньи, К.Ф. Эйхгорна, Б.Г. Нибура, Л. фон Ранке – в Германии и Л. Бурдо, П. Лакомбла, Ш. Ланглуа, Г. Моно – во Франции.

Поскольку необходимо было выдвинуть *научную антитезу* мистико-синтетическому методу О. Шпенглера, был изобретен новый для социологии *сравнительно-исторический метод*, отработанный в рамках социальной антропологии (Морган, Ковалевский, Тайлор, Липерт). На сегодняшний день особых достижений за этим направлением не числится, тем не менее историческая социология живет. Канман ведет линию изучения *истории развития социальных отношений*, стремясь создать *теорию социального развития*; при этом он стремится избежать монизма одного метода и применяет их множество совокупно. Флора (Германия) работает над теориями количественно понимаемой *модернизации*, глубинных структурных видоизменений в социальных системах. Сравнительное исследование культур нашло применение у Беккера и Бариза. Уоллерстайн строит *теорию генезиса капитализма*.

У данного направления есть и циклическая ветка, отличающаяся разнообразием и локальностью тем. Например, в работах Зиммеля введено понятие "*конфликтного цикла*", у Парка – "*экологическое преемствование*", у Богардуса – "*цикл расовых отношений*". Широких обобщений в направлении пока не обнаруживается.

Развивается такая линия и в *неомарксизме*, трактующем исторические, социологические и циклические взгляды К. Маркса весьма иллюстративно и довольно узко. Следует добавить, что этому предшествовала подобная же практика вольного обращения с классиком политэкономии и у теоретиков нашего "русского коммунизма".

Кстати, историко-социологический опыт нашей науки за последние 80 лет – это совершенно особое явление, где некоторые имена мало известны и нам самим, а идеи зачастую достаточно глобальны. За политическими страстями никто пока всерьез не принял идей товарищей Мартова, Троцкого, Бу-

харина, Ленина, Сталина и прочих, именно с независимой *научной* точки зрения. Эту тему не хочется затрагивать вскользь, поэтому отложим ее на будущее. Вернуться к ней надо, ибо, если мы этого не сделаем сейчас, то скоро сама история заставит нас это сделать, а научная рефлексия может и опоздать. Тогда мы получим еще одну “скороспелку”, редукцию редуцированного.

2.2.3. Историзм и антиисторизм

Вторая разновидность генетического метода (первая – эволюционизм) – историзм.

С.Э. Крапивенский [184, 175] выделяет *линейный, циклический и спиралевидный* типы социальной динамики. В циклическом типе он выделил два вида: системно-функциональный, ранее рассмотренный нами, и *исторический*. Мы базируемся на других посылах, в частности на ином понимании ментальной циклики (более детально они представлены в работе “Формула истории” и в тексте нашей докторской диссертации).

Историзм можно представить как обобщение истории общества до уровня универсалий и законов мироздания. Историзм в этом смысле не обязательно завязан с причинно-следственными отношениями.

Философия истории исследует те идеи и схемы, которые имеют отношение к феномену истории как таковому. Если история как наука говорит только о прошлом, то *философия истории* обязана работать в связке “прошлое – настоящее – будущее”. Она реализует предельную функцию всякой науки – дает прогноз, отчего ее так не любят историки. Зачастую прогноз выливается в утопии (как у Платона [280]), антиутопии (начиная с Руссо) или дистопии (как у А. Зиновьева [148]). Такая давняя линия в науке имеет основания, но никто так и не написал пока *о научных основаниях* антиисторизма, хотя он цветет пышным цветом и его сорняки насаждаются.

Говоря об *историзме*, чаще всего упоминают гегелевски-марксистский подход к истории. Это – единственная на сегодня совокупность обществовед-

ческих взглядов, позволяющая включать историю общества в системно-иерархическую историю форм движения материи. Спиральный тип развития, скачки качества и даже финальность истории – все атрибуты марксового историзма получили отображение в системогенетике и социальной генетике.

Историзм следует отличать от *историцизма* (течения в философии XX-го века, для которого центральный пункт познания сводится к факту временной изменчивости).

Говоря об антиисторизме, чаще всего вспоминают философа-интуитивиста Б. Кроче [197] и *антиисториста* К. Поппера [284]. С Кроче – всё ясно: интуитивизму история в принципе ни к чему и в доказательствах оснований антиисторизма он не нуждается. Сложнее – с К. Поппером.

Карл Поппер, говоря о линии историзма, в качестве его столпов кроме Гераклита, Платона, Аристотеля упоминает Г. Гегеля и К. Маркса. Все эти теории, с его точки зрения, объединяет вера в существование незыблемых законов истории, детерминизм и в конечном счете фатализм. В подобную установку Б. Кроче и К. Поппер не верят, соответственно, по разным причинам. К. Поппер – по той причине, что все предсказания хода развития истории зависят от роста знаний, а это – процесс, с его точки зрения, непредсказуемый сам по себе. Глубокая мысль, непонятно только, как человечество до сих пор вообще что-то прогнозирует и как оно вообще действует на такой хлипкой основе.

Отрицание “законов истории” есть не более чем запоздалая реакция на естественнонаучный тип отношения к изучению общественной динамики. Элементы натурального, идеального или экономического детерминизма, введенные в обиход “истористами”, против которых ополчился Поппер, давно канули в Лету. Изучение общественной динамики показало, что наряду с явно видимыми аспектами детерминизма существует и свобода воли в истории, даже проблема управления эволюцией, которую общество ставит перед собой сегодня. Что касается фатализма или финалистских тенденций, то антиисторизм предлагает поступить подобно страусу, прячущему голову в песок

в момент опасности. О приближении финала более всего сегодня говорят ученые в Америке.

На чем же базируется К. Поппер, что он предлагает? Прежде всего, он делит общества в истории на два вида: *закрытое общество* (в этом он явно развивает анализ *общества механической солидарности*, данный Дюркгеймом) и *открытое общество*. Если мы вспомним, что сам по себе анализ Дюркгейма опирался на материал, относящийся к архаическому обществу, то обнаружим, что такая особенность переключалась и в труды Поппера. “Закрытое” – это племенное или коллективистическое общество, “открытое” – общество, в котором индивиды вынуждены принимать *личные решения*. Закрытое общество – магическое, открытое – рациональное и критическое (хотя это явная натяжка, ведь магическая линия всегда есть даже в самых “открытых” обществах, наше время тому лучшее доказательство). “Закрытое общество сходно со стадом или племенем в том, что представляет собой полуорганическое единство, члены которого объединены полубиологическими связями – родством, общей жизнью, участием в общих делах, одинаковыми опасностями, общими удовольствиями и бедами. Это – все еще конкретная группа конкретных индивидуумов, связанных друг с другом не только такими абстрактными социальными отношениями, как разделение труда и обмен товаров, но и конкретными физическими отношениями типа осязания, обоняния и зрения”. Здесь Поппер смело заявляет, что “переход от закрытого к открытому обществу можно охарактеризовать как одну из глубочайших революций, через которые прошло человечество”. Особой ясности по поводу желанной революции не удастся достичь и после изучения всего попперовского наследия, тем не менее его тезис, переключавшись в идеологию, стал устойчивым западным клише антисоветского толка.

По К. Попперу, закрытых обществ может быть много, а вот открытое общество может быть *только одно*, и оно “может только продвигаться вперед, если оно не хочет быть задержано и возвращено в неволю, в звериную клетку”. Понятно, что речь идет о западном обществе, наследнике древнегре-

ческого: "... когда мы говорим, что наша западная цивилизация началась с греков, мы должны осознавать, что же это означает. В действительности это означает следующее: греки начали величайшую революцию, которая, по видимому, все еще находится в своей начальной стадии, а именно – в стадии перехода от закрытого общества к открытому”.

Как точно пишет А. А. Ивин, “дополняя рассуждения Поппера недостающими звеньями, можно сказать, что в человеческой истории существуют и соперничают две тенденции: традиция закрытого общества, ведущая от племенного коллективизма через Средние века к современному тоталитаризму, и традиция открытого общества, ведущая от древнегреческой демократии к современному западному обществу” [156]. Комментарии излишни.

Но если присмотреться к датам, то оказывается: теоретик К. Поппер ведет политическую борьбу с советским коммунизмом, очень страшным явлением на мировой арене для момента написания "Открытого общества". Ход его мыслей соответствует уже прошедшему моменту истории: признание неизблемых законов истории обязательно приведет к догматизации и тоталитаризму, что уже произошло двадцать лет назад и было недурно осмыслено самими же русскими (от Бердяева [49-50] до Платонова и Замятина). Чувствуя свое опоздание, он и обрушивается на истоки коммунизма=тоталитаризма, не оставляя камня на камне ни от древних греков, ни от Г. Гегеля. При чтении его книги создается впечатление, что Гегель только что заложил идейные основы немецкого милитаризма, и это стало причиной экспансивной имперской политики, за что К. Поппер раздраженно переехал его своим “теоретическим танком” и прострелил своим единственным тезисом о двух обществах.

Досталось от него и "гегельянцу" К. Марксу, от которого протянулась ниточка к жуткому советскому тоталитаризму. На самом же деле к работам К. Маркса попперовская критика ни малейшего отношения не имела, поскольку назвать ее конструктивной нельзя: сужение исторического зрения до узких пределов сиюминутной политики противоречит *глобальным мировым*

тенденциям, которыми Карл Маркс владел явно лучше Карла Поппера, хотя их и разделяет век. В 1948 году они, может быть, и не были столь очевидны, но сейчас глобальная опасность подступила со стороны биосферы, которую успешно пожирает именно высокоразвитое западное “открытое общество”. С момента, когда коммунистическая империя рухнула, К. Поппера на Западе поместили в запасники библиотек. Но как только Россия отказалась от марксизма, эти труды были переизданы в ней невиданным тиражом, хотя в выходных данных значились весьма скромные цифры. Кому-то очень надо, чтобы мы приняли примитивную и туманную идею хорошего рационалистического “открытого общества” – в противовес плохому “закрытому”, “родо-племенному и магическому”. Когда история человечества пропускается сквозь мясорубку с целью доказать совершенство некоторого общественного устройства, научный диагноз не вызывает сомнений: чем это лучше советского марксизма или прусского социализма?

Попперовская методология примитивна и одномерна: она построена на основе дуальной схемы (коллективизм – индивидуализм, закрытое–открытое, магическое – рациональное). Такой объяснительный подход можно применить к одному историческому циклу, но никак не к истории в целом (если не ставить целью акцентирование в ней одной узкой темы, которая в данном случае очевидна, – тоталитаризм, по его поводу К. Поппер написал множество замечательных страниц). Но ни о какой глобальной тенденции и тем более о критике историзма и говорить не приходится: попперовская методология на это не тянет. Навязанная в виде догмата, она сегодня начинает выполнять монополюльно-идеологические (то есть *тоталитарные*) функции. Гегель замечательно выразился: каждая вещь гибнет от собственной односторонности, *которая и составляет ее специфику*. Сегодня К. Поппер попал в свою же ловушку: его постулатом очень хотят заместить такой же простенький предыдущий советский постулат. Но одного желания тут мало.



2.3. Соционегетика и социогенетизм

Термин “социальная генетика” впервые был введен в научный оборот П.А. Сорокиным в 1918 году в работе, которую мы анализируем ниже [333]. Содержание термина близко представлениям О. Конта о социальной динамике, отражающей исторические тенденции или линии развития.

У Н.Д. Кондратьева [190], в схеме его теоретического обобщения, формируются представления о “синтетической теории социально-экономической генетики или развития”, разработку которой он поставил как цель, но ему не дали ее осуществить: шел 1937 год. Сохранившиеся материалы этого грандиозного замысла составляют объемистый том.

Можно рассмотреть в данном ряду и особую ветку психологии на грани социологии, известную как **социогенетизм** (его представляли: во Франции – Э. Дюркгейм [133-134], а у нас – Л.С. Выготский [80-81] и А.Н. Леонтьев [216]). Изучая изменения личности в цикле жизни, психологи пришли к генетической идее, исходя из потребностей самой своей науки. Модификация психического мира в процессе жизни, конечно, имеет и внутренние генетические закономерности. Но объяснить генезис психики *только изнутри* нельзя, поэтому психогенетические взгляды всегда сопровождались каузальными ракурсами. С точки зрения Л.С. Выготского [80-81], есть два рода влияния на поведение личности: с одной стороны, общество «овладевает» человеком, а с другой – и у личности есть возможность самоовладения своим поведением. Точкой концентрации здесь стала проблематика деятельности и самодеятельности. “Психология ищет в истории происхождения ряда деятельностей”, – пишет Л.С. Выготский. Эти взгляды интересны прежде всего своим **учением об управлении поведением человека при помощи знаковых систем** (тот факт, что у А.Н. Леонтьева [216] знаковая сторона заменяется *производственной схемой деятельности*, в принципе мало что меняет).

Социогенетизмом в таком известном смысле можно назвать *социологическую причинную трактовку* модификаций психической структуры личности. Социализация, социальное программирование человека, семиотическое управление поведением личности и прочие весьма актуальные ныне положения базируются на известном тезисе *о человеке как продукте общества*. Интересно отметить, что психологов интересовало, в общем-то, совсем не то, что ищут в их работах социологи и историки: “исторические построения создавались психологами для нужд собственной науки, но получили более широкое распространение”, – пишет В.А. Шкуратов [412].

В частности, *проблема генезиса знаковых систем*, функционирующих в обществе, интересовала психологов в ракурсе управляющих воздействий на человеческое поведение. Нас же она интересует с двух сторон: и как это происходит в обществе, и как этот воздействует на человека, потому что в произведении искусства встречные векторы сходятся в единство.

2.3.1. История становления основных идей системогенетики

Человечество должно было пройти довольно сложный путь развития ментальных представлений о времени [7; 26; 281; 292] и о глобальном устройстве мира, чтобы в науке утвердился, с одной стороны, системный взгляд и с другой – дополняющий его эволюционный (интересующий нас в его циклическом проявлении). Принято считать, что осмысление системности и цикличности исторического развития восходит еще к первым древнегреческим историкам Геродоту и Фукидиду, впервые отметившим *повторяемость общественных явлений*. В частности, Фукидиду принадлежит одна из самых оригинальных идей относительно движущих сил истории: в качестве таковых он рассматривал как *рациональное*, так и *иррациональное* начала, признавая тем самым *биполярность оснований* истории [34]. Следует отметить высокую степень идейной общности, присутствовавшей в менталитете Древней Греции, где взгляды историков и философов представляли из себя нечто вполне целостное в ментальном смысле и хорошо связывались [29].

В истории науки классификационно-генетические работы появлялись всегда, и именно они составляют ее классику: достаточно вспомнить “Происхождение видов” Ч. Дарвина (мы подробно рассматриваем множество линий, группирующихся вокруг “идеи эволюции” в этот момент истории). К научным представлениям первой половины XIX века восходят и начала будущей *теории систем* [33]. Как бы мы не относились к марксизму, но сегодня общепризнано, что новый подход к познанию системности и генезису общества во многом был продемонстрирован именно в работах К. Маркса. В его книгах сконцентрирован комплекс научных представлений нового типа, который можно назвать *протосистемным* [205]. Они были не одиноки, целая плеяда “классических” ученых прошлого века широким фронтом продвигалась в направлении нового качественного перехода, который произошел на рубеже XIX-XX веков.

На переходе от прошлого века к нынешнему можно было наблюдать целую совокупность новых *системных и генетически ориентированных* теорий. Их взлет приходится на 20-30-е годы нашего века. Момент исторического перелома, как мы доказываем во второй части нашей работы, 1920 год, ознаменовался появлением двух *мировых центров пассионарности* – советской России и Германии. В недрах немецкой традиции родилась принципиально новая по содержанию работа О. Шпенглера [416], которую, по нашему убеждению, до сих пор так и не осмыслили ученые именно в силу ее *эссенцистической формы* (системогенетическому разбору взглядов Освальда Шпенглера мы посвятили небольшой параграф в этой книге).

Зато тектологические взгляды А.А. Богданова, в значительной мере определившие весь комплекс последующих системных идей [55], стали учебником не только Пролеткульта, но и множества серьезных ученых всего мира. Сама “тектология” есть как бы отрицание философии через призму организованности (*тектология как всеобщая организационная наука*), но по прошествии времени обнаружило себя и ее глубоко оригинальное философско-методологическое начало. Это прежде всего *принцип системности мира*,

провозглашенный в данной книге, и ряд идей, намного опередивших широко известный впоследствии “кибернетический подход”. Кроме того, А.А. Богданов в той же “Тектологии” впервые выдвинул системную теорию кризисов (теорию системных кризисов). Следует отметить, что *теория кризисов* вообще имела большое значение для продвижения комплекса системогенетических и циклических идей (еще К. Маркс высказывал оригинальные мысли о периодических кризисах капитализма и даже ставил задачу математического моделирования этого явления).

Дальнейшее развитие эта концепция получила в учении о “длинных” экономических циклах конъюнктуры Н.Д. Кондратьева [190]. Интересу к ней способствовал известный мировой экономический кризис конца 20-х – начала 30-х годов, после которого на Западе появился ряд научных школ, ускоренно развивавших эти кондратьевские идеи [231].

Можно упомянуть и близкую по смыслу *теорию катастроф*, известную по концепции “эпидемических катастроф” А.Л. Чижевского (1930). Он связывал периодичность очень многих важных для нас явлений на Земле с периодичностью деятельности Солнца и космическими ритмами [405]. Еще раньше (1924) А.Л. Чижевский опубликовал фундаментальную и *системогенетическую по духу* работу “Физические факторы исторического процесса”, где заложил основы новой историометрии [402] и выделил два уровня активных солнечных циклов, формирующих циклическую динамику исторического процесса. Мы используем их в нашей работе.

Становление комплекса системных и системно-генетических идей шло как бы параллельными путями в естественном комплексе наук, в философских и гуманитарных науках. Но основной была объективная ориентация, у того же А.Л. Чижевского причины исторической динамики ищутся в естественных детерминантах [403]. Аналогичными были установки в и гуманитарной сфере.

Так, *в психологии*, в 20-е годы XX века комплекс четко выраженных системных идей был развит П.К. Анохиным в *теории функциональных систем*.

Его идеи, по содержанию близкие к богдановским, задают *системную основу психологии* [369]. Достойна упоминания в этом плане также *концепция творческой эволюции* А. Бергсона [47-48]. Она оказала несомненное влияние на современное естествознание – физику, и особенно на теории времени. Идеи Бергсона представляет интерес и для нашей темы, поэтому мы специально разбираем его взгляды ниже.

В период между двумя мировыми войнами появились обобщающие естественнонаучные труды В.И. Вернадского [70] и работы по таксономии А.А. Любищева [354], развернулись системные и классиологические исследования Л. фон Берталанфи [51]. Можно констатировать, что фоном большинства исследований данного периода выступает хайдеггерский онтологизм, а сами исследования в интересующей нас области разворачиваются в плане *универсального осознания системности мира*.

В послевоенное время от широких идей А.А. Богданова (организованность) эстафета перешла к *кибернетике* (науке об управлении), где ее продолжили Н. Винер и фон Нейман. Популярность кибернетики в послевоенном мире способствовала формированию общих и прикладных теорий систем, концепции системного подхода. Буквально до начала 60-х развитие этой сферы идет по восходящей и определяет собой общую ориентацию мировой науки.

Что касается нашей страны, то в этот же плодотворный период происходит синтез системных и системогенетических идей, с одной стороны, с советским вариантом марксизма, а с другой (пройдя через ту же попытку) – с идеями структурализма, кибернетики и новых видов логики. Это происходит там, где идеология представляла такие возможности, – под эгидой НОТовского движения [85], под вывеской логических и лингвистических исследований [420], в теории дизайна и архитектуры [78] и прочих явных научных нишах. От генетики и кибернетики, еще недавно “псевдонаук”, если не хуже, уже нельзя было просто так отмахнуться.

Сложные системные объекты и необходимость управления ими (например, в военной и космической отраслях) диктовали необходимость использования системных представлений и развития новых методов. В условиях гонки вооружений идеологическими заклинаниями обойтись было уже невозможно.

В общих чертах системная концепция сложилась к середине века. Различные версии *общей теории систем* предложили К. Боулдинг [60], М. Месарович [244-245], Л. фон Берталанфи [51] и у нас – А.И. Уемов [376], Ю.А. Урманцев [378]. В это же время развивается *системология* (термин был введен в оборот В.Т. Куликом [208]) – проблемно ориентированный научный комплекс, изучающий развитие систем. В.Т. Кулик [208], В.В. Дружинин и Д.С. Конторов [130], Г.П. Мельников [243], во многом параллельно со своими коллегами Дж. Клиром [186] и Б.С. Флейшман [385] предприняли попытку синтеза *системологии как междисциплинарной науки о системах*. Внутри системной парадигмы, в *системологии*, зародилась и интересующая нас *системогенетика* как *учение о динамике систем*. Она по-разному называлась в разных подходах и теориях и к своему современному общему виду пришла постепенно.

Генетические взгляды в науке (в синтезе с системными) переживали в нашем веке и подъемы, и спады. Драматически сложилась судьба советской генетики: это касалось не только генетических идей в науке о живом мире, но в той или иной мере затронуло весь генетический подход в целом. Мы подробно пишем о причинах этого явления в истории ниже.

Невзирая на временно воцарившееся в советской науке мракобесие лысенковщины, история все расставила на свои места уже в 60-е годы.

Сегодня *теорию гомологических рядов* Н.И. Вавилова во всем мире ставят на один уровень с дарвиновской теорией естественного отбора и классификационными работами К. Линнея [79].

Термин “*социальная генетика*” впервые ввел П.А. Сорокин [333] в 1918 г., хотя само это направление и не было доведено Сорокиным до уровня развитого учения. Содержательно и фундаментально *теория социальной и экономической генетики* была осмыслена его другом Н.Д. Кондратьевым [190]. Он опирался на свое учение о “длинных” экономических циклах конъюнктуры – “волнах Кондратьева”. К сожалению, судьба не дала ему возможности превратить свой грандиозный замысел в развитую науку, многое осталось только в набросках, но даже они значительно опережают наше время. Работы Н.Д. Кондратьева раннего периода нашли продолжение у таких зарубежных ученых, как И. Шумпетер, А. Алхиан, Р. Нельсон, С. Винтер [231], но вплоть до последнего времени эти авторы были мало известны в России.

Если вначале генетика ориентировалась преимущественно на изучение живых систем, то в 30-е годы произошла *экстраполяция генетических идей*. В это время у нас в стране были высказаны идеи о необходимости *биосоциальной генетики* (В.И. Ефраемсон). Генетическая идея проникла и в лингвистику (*лингвистическая генетика*), в язык, ставший предметом особого интереса философов и герменевтов [46; 132]. Мы отдельно рассматриваем и эту ветку, поскольку ее влияние представляется нам пока явно недооцененным.

В 60-е годы возродился (на новом витке хрущевской оттепели) генетический взгляд на экономику. Не очень много, но в этот момент заговорили и о генетических закономерностях общественного развития. В совершенно ином научном контексте, чем у П. Сорокина, возникло понятие “социогенетики” у Н.П. Дубинина [131]. Так что впервые возврат к термину **социогенетика** в нашей стране произошел почти через полвека после П. Сорокина. Причем, что интересно, это обнаружилось сразу в целом веере теорий, близких к психологизму. Центральной стала проблема механизмов наследования и общественной памяти.

Сначала в работе Р.К. Баландина (1973) были выделены *три типа социальной памяти* – индивидуальная, общественная и техногенная. Затем в Э.Г. Гуцин (1976) обратился к *социально-экономическому генотипу и социаль-*

ной памяти. В 1977 году в работе академика Н.П. Дубинина был сформулирован **принцип социальной наследственности**.

Интересно, что возврат генетических идей произошел не только в социогенетике. В работе Г.П. Мельникова (1978) были использованы понятия **онтогенеза и филогенеза для языковых систем** [243]. Они базировались на взглядах Т.Г. Моргана (1936). Это имеет прямое отношение к социогенетике в том смысле, что генезис письменности и речи не только отображает прогресс социальных наследственных механизмов, но и входит в них.

Ряд важных разделов: **социально-экономический генотип, социальная память** – анализировали Э.Й. Вилкас, Е.З. Майманис (1981).

Я.К. Ребане (1982) обнаружил, что *культура удерживает функцию социальной памяти, а в социальное наследование закладывается "программирование человека"* [297].

Но "оттепель" быстро закончилась – и развитие генетических взглядов в "эпоху застоя" снова начали искусственно тормозить (хоть и не такими варварскими методами, как в сталинские времена, но вполне ощутимо). Между тем генетические идеи, как их ни пытаются спрятать, подобно шилу, в мешке, всегда находят в науке новые сферы для своего развертывания.

Начала интенсивно развиваться **техногенетика**. В частности, в конце 70-х – начале 80-х годов Б.И. Кудрин, изучая проблемы техники, вводит понятие **техноценоза**, затем понятие **популяции технических систем** и обнаруживает **наличие информационного отбора в техноэволюции**. В теории Б.И. Кудрина [201] получило развитие очень важное генетическое понятие "**вариация**" (по отношению к популяции технических систем). Техническая генетика в конце 70-х годов дает ряд интересных инвариантных обобщений [246], например в поле интересов исследователей попадают проблемы **взаимозаменяемости и размерного ряда машин**. Появляется **понятие оператора селекции** в технике, рассматривается **проект как генетический код техники**. Можно констатировать, что после появления классических работ в биологической и социальной генетике доминирование перешло в тот момент

именно в эту новую область системогенетического знания. Самое важное состояло в том, что работы по техногенетике значительно расширили представления не только о специфике эволюции технического мира, но и о совокупности законов эволюции в целом [79].

Определенное оживление наблюдалось в 70-80-е годы в сфере *теории культуры*, где достаточно неожиданно заявил о себе книгой по *социодинамике культуры* А. Моль [260]. Появились работы, развивающие оригинальные взгляды на цикличность искусства, в том числе – и у нас в стране [250]. С начала 80-х годов начинает публиковаться В.М. Петров, который развивает идею существования циклов в искусстве, близких по масштабу к кондратьевским [102; 273-276]. Во многом он основывается на теории Ю. Маслова [240], кроме того, аналогичный взгляд с оригинальной трактовкой феномена цикличности в искусстве присутствует в популярной статье, отражающей взгляды Ю. Лотмана и Н. Николаенко [227]. Примерно в то же время написаны все наши работы по циклам в искусстве, изданные спустя десять лет [13]. Это позволяет констатировать наличие определенной “тематической волны” в рассматриваемый период именно в области *генетики культуры и искусства*.

Интересно отметить, что культурогенетика во многом подхватила и развила идеи о цикличности искусства и культуры, высказанные в России в начале века Ф.И. Шмитом [207]. Само это обращение к началу века и 20-м годам (которые часто называют “модернизмом”) очень характерно для 70-80-х (“постмодернизм”). Мы этот феномен связываем с наличием полувековой цикличности в культуре.

В том же направлении разворачиваются и некоторые другие современные системогенетические взгляды ученых. Э.Н. Елисеев [135] выпустил целую серию книг о *“потоке идей” в науке* и культуре. Его работы направлены на формирование оснований, на базе которых в этой сфере обеспечивается системогенез. Это – сильная гипотеза генетического типа в области исследо-

вания общественного интеллекта, где рассматривается механизм развития науки и культуры.

Далее происходит постепенный поворот к человеку. В центр интересов попадают теории *биоритмологии*, медицинские аспекты связи ритмов космоса и здоровья. Названные темы начинают развиваться как в фундаментальной науке [250], так и в прикладной сфере, где появляется ряд популяризаторов этих направлений [70; 244]. В частности, появляются циклические работы по эстетотерапии [120].

На рубеже 80-х и 90-х годов заметны попытки выйти на уровень достаточно широких обобщений в области социогенеза как в фундаментальной науке [352; 357; 433], так и в прикладной [105]. В ряду самых обсуждаемых работ данного периода можно назвать *концепцию циклической эволюции технологических укладов экономики* С.Ю. Глазьева [101] (здесь были выдвинуты такие понятия, как “холодная экономика” и “горячая экономика” и т.д.).

В ходе поисков в самых разных сферах отшлифовывалось представление о системном генезисе и его разновидностях – системообразовании, системообразовании, системной эволюции. Системное движение проживает как бы *свой цикл саморефлексии*: в системной картине мира один за другим открываются *законы развития систем*. Ю.А. Урманцев и его группа развивают понятие “*эволюционики*” как научного направления, изучающего любые типы эволюции как *систему всех теорий эволюции*. Сейчас в этой сфере существуют как минимум три термина: “эволюционика” – в трактовке Ю.А. Урманцева и его школы [378], “теория системной эволюции” (выступающая как теория системной трансформации) в *концепции систем гибридного интеллекта* В.Ф. Венды, а также “эволюционная теория проектирования” Е.П. Балашова [33].

Сюда же, к саморефлексии системогенетики, во многом примыкают “общая теория гармонии систем” Э.М. Сороко [335-338] и понятия о гармонии систем Ю.А. Урманцева. В этих теориях осмысливается механизм действия

системогенетических законов через законы симметрии [336] и квантовой организации. Мир предстает в них как поделенный на уровни и квантированный. *Понятие кванта в системном мире* теперь многообразно: это – *кванты организации* И.В. Крутя [198] и Э.М. Сороко [338], *системный квант* Э.М. Сороко [190], *квант действия* К.В. Судакова [211]. Квантовые и генетические взгляды соединяются в концепции “*квантовой эволюции*” Дж. Г. Симсона. Р. Фостер и Д. Сахал применяют *понятие технологических пределов*; близкое по смыслу понятие формируют также В.И. Кузьмин и А.В. Жирмунский.

Если говорить о социальной философии и ее соотношении с системогенетикой и социальной генетикой, то можно сказать, что здесь обнаруживается ряд полностью совпадающих точек зрения. Особенно это касается циклических представлений, развиваемых в общей системогенетике и в социальной философии.

В определенном смысле циклическими являются все известные социально-исторические теории (этот вопрос мы исследуем специально). Укажем вкратце, что циклическими являются и *формационная теория* К. Маркса, и *культурологические теории типов* Н.Я. Данилевского [121], и *теория истории* (“Вопрошаний и Ответов”) А.Дж. Тойнби [370], и подход к социальному генезису П. Сорокина [333]. Среди современных циклических воззрений особо выделяется *теория этногенеза* Л.Н. Гумилева [111-114].

Говоря о философии и системогенетике, невозможно пройти мимо синтетических эволюционных взглядов ряда выдающихся ученых XX-го века, которые творили как бы “на перекрестке” многих наук. Это и всемирно известная ныне естественнонаучная, а точнее – межнаучная, ноосферная (полисферная) теория В.И. Вернадского [70]; именно она стала фундаментальной основой для этногенетической концепции Л.Н. Гумилева. В этом же ряду находится и “ось эволюции, осознавшая самую себя”, по Тейяру де Шардену [406-407]; его взгляды мы также разбираем ниже достаточно подробно.

Работы названных авторов легли в основание такого развивающегося научного направления последнего времени, как *социогенетика*. Появился ряд публикаций А.И. Субетто [343-364] и Ю.В. Яковца [431-434], где решается задача определения границ и специфики этой новой науки.

Вторично социогенетика была заново воссоздана А.И. Субетто (в 1979–1982 г.г., когда в России не были доступны работы П.А. Сорокина и Н.Д. Кондратьева). Он исходил из законов разработанной им *общей системогенетики*. В триаде "наследственность, изменчивость, отбор", *наследственность* выступает у него более общим понятием, включая в себя процессы изменчивости и отбора. Поэтому социогенетика определена им как *наука, изучающая процессы социального наследования*. В главе, посвященной перспективам развития социогенетики, он пишет: "Неклассическая история – это история человека, управляющего своим будущим... на уровне общества, мировой цивилизации, всей социобиосферной системы. Однако при этом меняется социокультурный архетип представлений об управлении." И далее: "Классический тип причинно-следственных зависимостей (в которую автор включает и стохастику – прим. А.Н.Н.) как направленная зависимость от прошлого к будущему сменяется неклассическим типом "причинения": не только от прошлого к будущему, но и от будущего к будущему". Авторская концепция "служит основанием трактовки онтологии мира как креативной онтологии", где появляется "онтологическое творчество." Ниже мы рассмотрим его оригинальные взгляды подробнее.

Ю.В. Яковец [433] дает определение социогенетики на основе *дарвиновской парадигмы теории эволюции* как общественной науки, изучающей процессы, закономерности и механизмы взаимодействия наследственности, изменчивости и отбора в обществе в целом и в его основных элементах. Он выделяет семь вложенных сфер соционаследования своими масштабами. К кругу его интересов относится также учение о цивилизациях (по данному вопросу им написан ряд недавно вышедших книг) и кризисологии.

Сейчас становится особенно заметно: современная социальная философия и социогенетика обнаруживают множество зон пересечения, что заставляет системогенетиков осмысливать свои методы и понятия с философских позиций. В этом смысле мы выполняем специфическую рефлексивную работу по отношению к большинству изложенных линий. Даже само по себе удержание и упаковка компендиума знаний по этому направлению имеет значение и смысл, а попытка осознания тех или иных тенденций (даже если она не будет удачной) тем более представляется ценной для нашего этапа развития научного знания.

Итак, наш век стал веком расцвета системного и генетического движений и их объединения в единое представление – системогенетику. Концептуальная база *системогенетики* была подготовлена ранее упоминавшимися работами А.А. Богданова, А.Д. Адо, Ю.Д. Амирова, Б.В. Ахлибинского, Е.П. Балашова, Н.П. Дубинина, В.И. Кудрина, В.П. Кузьмина, И.В. Крутя, Ю.И. Кулакова, И.С. Ладенко, В.П. Лозовского, Е.З. Майминаса, А.И. Половинкина, А.И. Ракитова, Я.К. Ребане, Д.В. Рундквиста, М.И. Сетрова, Э.М. Сороко, А.И. Субетто, Ю.В. Яковца и других исследователей, которых мы не упоминаем только ввиду краткости нашего обзора. Не за горами время, когда будут детально рассмотрены все линии и течения в этом гигантском потоке, но пока мы лишь обозначим его общие контуры и самые основные вехи.

Системогенетика как межпредметный научный комплекс еще только становится, хотя назвать ее юной уже нельзя. О ее зрелости свидетельствует хотя бы то, что внутри системогенетического подхода появился *собственный ряд понятий и терминов*, интегрирующих частнонаучные понятия и термины, выработан *свой ряд законов*. Это вполне серьезная заявка на новую науку, у которой есть и своя предметология, и своя методология, и свой понятийно-терминологический аппарат, и даже свои семиология и праксеология. Современный системогенетический подход в его лучших проявлениях нацелен на выделение уже не частных, а всеобщих, инвариантных моделей,

распространяющихся и на абиотические, и на биотические системы, на проблемы социума и человека. У системогенетики появился первый Манифест [353], который получает постепенное развитие в процессе саморефлексии его автора [364].

Мы тоже предлагаем в рамках данной темы своеобразную рефлексию, но она у нас носит характер циклической группировки ранее рассмотренных тем. С позиций развиваемой нами в диссертации [11], ряде статей и книг [9; 13] трехуровневой модели столетнего цикла, можно отметить интересную **тенденцию в становлении** самих же **системогенетических идей**. Эта своеобразная рефлексия показывает, что перед нами прошло как минимум два 33-хлетних цикла со своей спецификой и начинается третий. То есть речь идет о трех исторических циклах (1920-1953; 1953-1986; 1986-2019) различающихся прежде всего степенью общности в постановке вопросов. Движение идет *от общего и интегрированного к частному и дифференцированному*:

– в первом цикле (1920-1953) ставятся проблемы *предельного* философского уровня (Хайдеггер и т.д.), выдвигаются идеи *глобальные* (типа тектологии Богданова) или обобщающие целую отрасль или сферу знания (Чижевский, Кондратьев, Сорокин, Вавилов, Анохин, Винер);

– во втором цикле (1953-1986) происходит вроде бы возврат к этим первоосновам, но уже с другой, скорее целостной (*рацио+иррацио*), точки зрения, учитывающей и всеобщий, и локально-прикладной аспекты (техногенез, культурогенез и т.д.);

– в третьем цикле (1986-2019) происходит как бы подведение итогов (общая системогенетика) в области теоретического знания и осмысление сложных *инвариантных составляющих* этого знания (Сороко, Шмелев, настоящая работа и весь наш цикл книг).

Появляются также как бы две противоположные тенденции: с одной стороны, *глобальные утопии* (куда мы относим и теорию информационного общества), с другой – голый *инструментальный рационализм* (где ценны только средства и их прикладная эффективность). Основная ориентация западных

исследований находится в пределах ментальности нашего последнего цикла – преобладают попытки приспособить это знание для практики, развиваются узко-прикладные аспекты.

Такой цикл, в принципе, присущ всякому знанию вообще и системогенетика здесь не исключение. Точно так же в прошлом веке в аналогичный период времени Вл. Соловьев подвел итоги всей мировой философии [330], а Н. Федоров выдвинул глобальную утопию – “теорию общего дела” [381], немецкие авторы подводили базис под свою мировую экспансию, а большевики искали в рациональном знании инструментальное политическое оружие [148] и таки нашли его там.

Зафиксировав в истории системогенетики в нашем веке три цикла по 33 года, можно спуститься и уровнем ниже. Здесь мы будем иметь дело с тремя 11-летними циклами в пределах каждого 33-хлетнего цикла. Тенденция *логики развития* в трех микроциклах (по 11 лет) также развивалась в пределах *от всеобщего к особенному и к единичному*. Это позволяет дифференцировать историю системогенетики еще детальнее.

В первом 33-хлетнем цикле такая логика вполне очевидна (от Богданова – к Анохину и многим другим, далее – к Винеру: от всеобщих идей – к конкретным наукам – и одному общему аспекту).

В среднем цикле движение идет *от глобальных идей социогенетики и экономической генетики* – в начале (Дубинин) – к *частным генетикам* – в середине (Кудрин, Петров) и *прикладной* тематике (типа биоритмологии) – в конце. Хотя, может быть, здесь общая логика и не выражена столь же отчетливо, как в первом цикле, но она та же.

Видимо, подобная участь ожидает и наш начавшийся цикл: *предельные обобщения* Субетто, Сороко, Глазьева и т.д. постепенно меняются на более прагматичные "кризисологии" (например, в работах Яковца) и могут вскоре перейти в совершенно безликие прикладные методики в рамках “политических технологий”.

В кратком обзоре мы стремились показать в самых общих чертах, как в науке XX века была сформирована *системогенетика в качестве общей теории преемственности и обновления в развитии систем*. Это был взгляд на нее как бы снаружи, из мира науки и истории, конечно, не во всем его многообразии, ибо это – тема для другой книги. А теперь наша задача – попытаться раскрыть метод системогенетики изнутри, как мы его понимаем сегодня.

Это сопряжено с определенными трудностями, суть которых можно уяснить из исторического обзора: большинство “системогенетик” несет на себе отпечаток той или иной фазы развития самой идеологии системогенетики. Можно подразделить взгляды в наиболее крупных блоках на *конструктивные* тенденции начала 20-х –40-х годов, *на функциональные* подходы 50-х – 70-х и *на преимущественно инструментальные* тенденции нашего времени. Некоторые считают, что это вообще три разные системогенетики, но мы видим здесь явные фазы одного и того же явления. Данная сложность требует от нас выхода за рамки самой системогенетики и взгляда на нее с позиций метатеории, что мы и делаем в нашей следующей работе “Формула истории”.

В этой логике нам нужно определиться, чем может стать наша работа. Если говорить о попытке обоснования новой научной парадигмы – **общей системогенетики**, – то подчеркнем: первый, кто может на это претендовать хотя бы по количеству опубликованных работ на данную тему, в которых он не только последовательно обобщил, но и развил идеи предшественников, это А.И. Субетто. Вместе с тем мы выработали свою методологию задолго до знакомства с его работами. Наша методология отличается по подходу от его способов работы с общим материалом; кроме того, у нас есть различающиеся точки зрения на ряд общих проблем системогенетики. Наша работа находится в иной предметной сфере, она соприкасается с системогенетикой, но не исчерпывается ею.

2.3.2. Историческая судьба социогенетики и теория циклов

Применяя теорию циклов к самому социогенетическому движению нашего века, мы обнаружили, что от *первой* до *второй* волны прошло 50 лет. Причем, это касается не только научного движения в нашей стране, но и мирового процесса: по постановке вопроса о синтезе аналогичны и западный *эволюционизм и социобиологизм*, и наша *системогенетика*. Разной была и остается исходная ориентация: практицизм и номинализм – в западных теориях и вселенская заинтересованность в истине – у лучших русских ученых. Мы старались показать хотя бы обзорно, как этот процесс отражался в разных научных дисциплинах, и, возможно, кое-что могло выпасть из поля зрения, но общая тенденция рисуется нам настолько статистически несомненной, что мы вправе даже определить эти две 50-летние волны как парные, более того – дополнительные в 100-летнем историческом ментальном цикле (1920 – 2019).

Исторически движение идет от всеобщего к частному, но в конце века всегда приходят интеграторы. Наша концепция принадлежит к разряду интеграционных: это – одна из синтетических ветвей, лежащих на пересечении социогенетики, теории человека (человековедения), философии истории, аксиологии (в частности, эстетики), теории и истории эстетической деятельности (в частности, искусства), исторической психологии. Ее специфика состоит в том, что мы рассматриваем неклассические инварианты, не относящиеся к традициям "естественной школы". Материал, который мы привлекаем, – искусствоведческий, гуманитарный, – во многом синтетический, но мы не проходим и мимо научности в естественно-математической форме.

* * *

Нужно подчеркнуть еще и еще раз мысль, которая не является самоочевидной: концепция времени, концепция пространства, концепция социального устройства имеют единый ключ. Ключи эти меняются в больших ментальных циклах, в циклах ментальных формаций. Но и внутри циклов при желании можно обнаружить последовательность модификаций, вполне опре-

деленный сценарий, повторяющийся с жестоким постоянством часового механизма.

Вторая мысль состоит в том, что все цивилизации одного времени взаимосвязаны (это подтверждает тезис Г. Спенсера о дисперсности общественного организма, но придает ему другой оттенок – дисперсностью обладает *некое целое*). Взаимосвязанность состоит в том, что не только Восток и Запад ментально дополняют друг друга, а все четыре типа, начиная с осевого времени истории, сосуществуют как целое – и модели менталитета в них взаимосвязаны, как жидкость в сообщающихся сосудах. Математики скоро найдут для этого функциональную формулу. Несомненно, найдется место в их формуле и четверке “хронос – топос, реальное – трансцендентальное”.

О кризисе естественно-научного метода

Если говорить о критическом отношении большинства историков к циклической парадигме, то оно связано, как правило, с недостатком информации о современных концепциях ментального времени в других областях знания. Например, травля Л.Н. Гумилева во многом объяснялась даже не столько общей идеологической ситуацией в стране, сколько попыткой отождествить его довольно сложные *импульсные идеи* с упрощенными спирально-цилиндрическими моделями прошлого века. По журнальным публикациям еще и сегодня можно наблюдать повсеместное применение давно отжившей *модели цилиндрической спиральности* прошлого века, что действительно очень далеко отстоит от многослойности исторических хитросплетений. Историческую тенденцию сегодня уже невозможно воспринимать как абстрактную и равномерную винтовую линию на цилиндре, такая модель пригодна только для самых первоначальных, вводных этапов описания *повторяемости* в истории и может довольно условно применяться лишь для отдельно взятых *локальных циклов* (отчего она и пришлась по вкусу О. Шпенглеру и А. Тойнби). Но стоит *связать* даже эти циклы воедино, как модель “беличьего колеса истории” тут же перестает объяснять исторические процессы.

Цилиндрическая модель цикла основывается на естественнонаучном детерминизме прошлого века: она ищет *основания в метрических природных циклах*, хочет ими объяснить и жизнь социума. С одной стороны, попытки напрямую перенести на человековедение и обществоведение приемы и методы естествознания понятны и оправданы: в природе, действительно, наблюдаются равномерные циклы, влияющие на жизнь социума, причем на нескольких уровнях это – целые *пучки циклов* и **пучки пучков циклов**, которые можно назвать *ансамблями*. Есть они и в космосе, и в геологии, и в биосфере, проявляются они и в отдельных комплексных явлениях типа эпидемий, климата, катастроф и т.д. [2; 12; 46; 67; 91; 101; 106; 143; 168; 170; 227]. Для изучения всей совокупности циклов в мире созданы организации ученых, например у нас это – ассоциации "Прогнозы и циклы", "Циклы и управление", проводящие постоянные круглые столы и выпускающие по данному направлению подборки материалов и тезисов.

Но в социогенетике доказано, что законы развития социума имеют свою сложнейшую циклическую структуру, разнообразно взаимодействующую, а вовсе *не жестко подчиненную природе*. Пока такое понимание в научном обществе не выработано, нередко приходится встречать замечательные по статистике и привлекаемому материалу работы, например у хронобиологов, произвольно *экстраполирующих метрические ритмы* на социум. Виной тому методологическая инерция, ведь долгие годы естественнонаучный подход выступал в качестве образцового и единственно научного.

О кризисе института науки

Плюрализм, прививаемый нам теперь в качестве замены монизму, дал возможность возникновению другой крайности: всякая *целостная методология* испарилась – и картина мира у многих ученых стала мозаичной, эклектичной и бессвязной. Это – опасность из разряда "разрушения сознания", описанная как специально созданный механизм *манипуляции сознанием* у американского профессора Ф. Шиллера. Новые идеи не проникали в методоло-

логическую толщину нашей исторической науки слишком долго, проникнув же туда, они ее грозятся разрушить, не оставив от бывшего монизма ничего, кроме эпигона. Отсутствие противоядия в виде наработанных ранее современных концепций сразу показало всю ее нынешнюю беспомощность: наши историки предпочли мимикрировать, рядясь в побитые моллюсками западные теории полувековой давности. А что значит сейчас отстать хотя бы на 10 лет? Это значит отстать безнадежно.

Самые "истинные историки" снова призывают вернуться в лоно исторической специализации и поиска "фактов, фактов и еще раз фактов" – именно к той ситуации, против которой восставали Л. Февр, А. Тойнби, О. Шпенглер, А.Л. Чижевский, Л.Н. Гумилев и все современные **социогенетики**. Никто из историков, за редкими исключениями [34], не удосужился критически или конструктивно отнестись к вновь опубликованным трудам О. Шпенглера и А. Тойнби, по большей части их подают как некую данность, как некогда подавали пророчества. А между тем нам хватит нескольких страниц, чтобы выделить системогенетическую суть метода О. Шпенглера и квалифицировать теорию Цивилизаций А. Тойнби как частный случай *одноуровневой* исторической теории, с достаточно простыми подходами к пониманию цикла на основе *органической аналогии* и (исходящими из этой упрощенной сути) ошибками глобальных прогнозов. Кто, как не сам О. Шпенглер доказал, применяя свой метод на практике, его же ограниченность? Это нужно как минимум понять, прежде чем повсеместно его внедрять в качестве панацеи от марксизма или гегельянства. Нашим забывчивым современным ученым следовало бы вспомнить, что "мы стоим на плечах гигантов". Мы недаром упомянули здесь Л.Н. Гумилева: такой фундаментальности и *всестороннего анализа явлений* вы не обнаружите ни у англичан, ни даже у замечательных немцев: это – сугубо русская черта. И если уж нам надо у кого учиться, так это у русской научной школы. Она другая по основе, чем западная школа, и никогда не волеется в западную – напротив, однобокая западная наука неизбежно войдет в новый русский синтез.

Если говорить о науке Запада (в той области, которую мы здесь рассматриваем), то стоит отметить: в ней обнаруживаются крайне неприятные черты, в чем-то даже объединяющие ее с большевизмом. Она монистична и прагматична, она точно так же политизирована, как советская наука. Ей надо иметь массовый успех, отсюда – такие путанные феномены, как О. Шпенглер или очень *понятная до примитивности* сумма идей А. Тойнби.

Западной науке надо продаваться – освоение идей Н.Д. Кондратьева не имело никакого отношения к *социальной генетике* Кондратьева, основе его учения, – и на Западе возникла прагматическая адаптация, породившая массу школ. Даже П.А. Сорокина, всемирно признанного социолога, американцы откровенно недолго любили за глобальность постановки задачи (макросоциология!) и интуитивный метод. К совокупности уродующих недостатков: продажности или прагматизму, рекламности, упрощению, локальности – следует добавить еще и откровенное национальное чванство. Если О. Шпенглер, то это – превосходство немецкого духа (ну как нацистам было не подхватить эти идеи!), если А. Тойнби, то это – роль Великобритании в мировой истории, если Л. Февр, то это – преимущества французской исторической школы над школами всех народов мира, с поношением и немца О. Шпенглера, и англичанина А. Тойнби. На подобном базисе отгораживания далеко не уедешь.

Не хочу сказать, что этого нет в русской науке, но точно знаю, что сегодня ни один западный ученый не напишет книгу "из любви к истине", если за нее не заплатят, а в России все лучшие книги довольно часто имеют гриф "издано за счет средств автора": этим авторам *высказаться надо*, а не зарабатывать. Тем более, что слишком новое всегда плохо продается или даже не продается вовсе, за исключением крайне коротких исторических периодов, когда оно попадает в резонанс с нарождающимся менталитетом: туда попали по воле случая и И. Ньютон, и Ч. Дарвин, и А. Эйнштейн, и О. Шпенглер.

История нашего века показала, что скорость генерации глобальных идей и *скорость их освоения массовой наукой* стали сильно расходиться, по оцен-

ке П.А. Флоренского, на полвека (мы много раз подтверждаем это наблюдение в нашей книге). Мы проследили, с какими колоссальными перерывами (в полвека) возникала и переоткрывалась идея социальной генетики в России. И это не случайно: это говорит о явно устаревшем *устройстве самой науки* как института общества, о чем столь вдохновенно повествовал еще А. Печчеи по поводу западной науки и о чем у нас говорят такие немногие научные столпы, как В.П. Казначеев и А.И. Субетто. Но что-нибудь делать с этим, кажется, не собирается никто. Это значит, что наши *призывы к поумнению власти* обречены оставаться гласом вопиющего в пустыне. Ситуация ничуть не изменилась со времен Платона. Выход, который предлагает А.И. Субетто ("образовательное общество"), снова-таки упирается в добрую волю власти. Но ее не наблюдается, даже наоборот: власть у нас закрывает вузы и уничтожает науку.

Генетика, политика и власть

Как только обращаешься к этой теме, вспоминается страшная судьба, доставшаяся в нашей стране гениальным и универсальным ученым-генетикам – Н.Д. Кондратьеву, А.Л. Чижевскому, Н.И. Вавилову и многим другим. Мрачная закономерность – генетика целенаправленно истребляется, и происходит это не по злему умыслу отдельных людей, а как естественная реакция *антигенетического управления*, таково устройство самого нашего социума. Социальные генетические учения оказались опасными для любой волюнтаристской политики. Причины ясны: политики мыслят в пределах четырех-пяти лет, даже всемогущие транснациональные корпорации и их объединения редко выходят за горизонт 10–12 лет. Максимальная по длительности международная программа идеологической экспансии США, начавшаяся в 1946 году и завершившаяся поражением советского коммунизма, длилась 50 лет. Такая же цифра была у советской коммунистической экспансии (примерно 1931–1981). Видимо, это – программный предел наиболее организованных имперски ориентированных правительств и т.п. управленческих ядер,

имеющих устойчивую идеологию и преемственность в ее воплощении. Вся остальная политика носит настолько *короткопериодный* и потому явно волюнтаристский, по определению, характер, что говорить о социальной генетике здесь просто не с кем. Поэтому напрашивается вывод, что уничтожение генетиков, продиктованное таким устройством политики, есть *самоуничтожение слепого общества*: "Слепые – поводыри слепых!" Кантовская идея мирового правительства как была, так и остается благим пожеланием. Попытки собраться и что-то осмыслить на уровне объединенных наций пока превращаются в свару, где идет дележка и торг. Перед человечеством встал вопрос выживаемости мировой цивилизации в XXI веке: *связанность всех* такова, что развитие может быть реализовано только в форме *управляемой социоприродной эволюции*. Эти слова звучат из России – и ниоткуда больше вы их не услышите. Не хочу превозносить соборный характер русского менталитета, говорить об особой роли России в истории наций – все это фразы, требующие исторических и философско-логических доказательств. Сегодня и эти фразы уже затерты (и даже уже можно наблюдать их усиленное целенаправленное “затираание”).

Знаю только то, что российская наука всегда была *интернаукой*, в лучших своих образцах она никогда не прислуживала ни правительствам, ни партиям, ни корпорациям, оттого её опасались в прошлом и явно опасаются сегодня. А если уж нам надо у кого учиться широте и фундаментальности, так это у русской научной школы. Возможно, тезис нуждается для кого-то в более расширенных доказательствах.

К ним мы сейчас и обратимся. Ничто не сможет доказать наш тезис лучше, чем персоналии.



3

**Концепции
социогенезиса
в XIX-XX веках**

Персоналии



3. Концепции социогенезиса XIX-XX в.в.

Персоналии

Мы рассмотрели картину в целом, набросав ее эскизно, крупными мазками. Но такая картина всегда неполна, и дополнить ее можно единственным способом – обратиться к характеристике ключевых авторов и их учений. Выбор авторов при этом остается сугубо субъективным актом, кто-то другой подобрал бы их иначе и расположил в другой последовательности. Принципы отбора персоналий, из которых исходим мы, обусловлены тем, что настоящая книга является историографической частью серии книг “Формула истории” (пока это – четырехтомник). Мы сконцентрировались на *социальной генетике* и проблеме *социального времени*, в том числе на таких его специфических чертах, как темп, ускорение, внутренняя и внешняя заданность. Об этом речь идет в следующей, третьей, книге серии – «Формула истории».

В данном тексте мы обращаемся к ряду ключевых авторов XIX-XX веков, часть из которых упоминается в подобной же последовательности более-менее часто, а другая часть – крайне редко или вовсе никогда. Суть скорее всего в том, что некоторые из анализируемых нами авторов – наши современники и соотечественники, а хорошее отношение к себе у нас можно приобрести только после смерти, это – “старинная русская традиция”. Но мы все же рискнем поставить рядом тех, кто, с нашей точки зрения, связан духовно-тематическим единством в XX веке. Да не покажется это читателю нескромным: всё исследование мы проделали с единственной целью – найти черты сходства и отличия, содержащиеся в изложенных концепциях *по отношению к нашей собственной*, представляемой в следующих двух работах данной серии. Вынесение в отдельное издание такого сравнительного анализа без учета первой, методологической, части (“Числовые инварианты в менталитете”) и двух последующих, может быть, и создает некоторые сложности, но они не

так существенны, как нам казалось вначале. Данная книга вполне самостоятельна и без подобных уточнений.

Не все авторы, которые стоят упоминания и детального анализа, вошли в неё. Здесь нет пока Г. Спенсера и, может быть, неорационалистах грани XIX–XX веков (Дж Сантаяна и т.д.), К.Н. Леонтьева и В.И. Вернадского, Н.Н. Моисеева и В.П. Казначеева.

С кем-то из современных авторов нам не удалось познакомиться ввиду редкости их изданий, и в этом смысле наш обзор в чем-то и субъективен, и неполон. К ряду концепций мы обращаемся в самой краткой форме: почти тезисно мы говорим о временных особенностях этнотеории Л.Н. Гумилева (данный недостаток восполняют не только доступность его книг в сегодняшнем времени, но и масса литературы, растущая вокруг его работ); зато мы отдельно будем анализировать его топические взгляды. Очень кратко излагаем мы взгляды А. Бергсона и М. Хайдеггера, набор их *генетических идей* невелик, а нас здесь интересуют пока именно они. Надеемся, в последующем эти пробелы, о которых мы не упомянули по ряду причин, удастся восполнить.

Вообще же, если говорить в целом, интересен сам переход в науке от точек, очагов, потоков, течений, школ, национальных и интернациональных объединений ученых, целой индустрии науки – к персональности. Он совпадает с общей тенденцией XIX–XX века к постепенной, а теперь уже предельной, *персонализации культуры*. В данном случае персонализация ведет к смешиванию чистой рационалистической науки общественного толка (в ее парадигмальном оформлении и ориентации) и элементов авторской субъектности (наррадигмального познания и способа выражения).

Если персонализация культуры выглядит ощущаемой закономерностью, то обратный процесс выражается как *закон* деперсонализации научных (да и всех прочих) идей. Отсюда парадокс, который хорошо известен студентам и аспирантам – хорошо знаю этого ученого по портретам, но о чем он написал, точно не припомню.



3.1. Личность и творчество Н.Я. Данилевского

Как хорошо выразился царь, ссылая оправданного следствием по делу петрашевцев Н.Я. Данилевского в Вологду: “Чем умнее и образованнее человек, тем он может быть опаснее”! В определенном смысле царь ошибся: Данилевский прожил дальнейшую жизнь, не доставив монархии никаких политических неприятностей. Осмысляя его судьбу, Н. Страхов (в письме Л.Н. Толстому) написал: “Жизнь эта была очень трудная, очень полезная, очень счастливая и очень скромная”. Но все созданное Данилевским с момента возникновения жило и живет самой бурной жизнью. И здесь царь оказался таки прав: культурная закваска в этом человеке имела весьма взрывоопасный характер, не сравнимый ни с какими бомбами и деяниями политических партий. Причину следует назвать сразу: Данилевский сумел подняться в своей теории над историей и проследить ее логику применительно к его любимой России. Он искал и нашел уникальное и единственно возможное место России в истории.

Данилевский ярко талантлив во всем, что он делает, но, кроме того, он элитарно образован, и это – заслуга его родителей. Первичный исток элитности у Данилевского тот же, что и у Пушкина, – дворянское происхождение плюс Царскосельский лицей. Затем последовал Петербургский университет, а остальные университеты жизни он проходил уже в самых суровых условиях экспедиций.

Хотя чаще всего о нем пишут как об аналитике социума, имея в виду его прославленную книгу и яркую публицистику, Данилевский преимущественно естественник и по образованию, и по роду занятий, и, как говорится, по жизни. Его магистерская диссертация посвящена ботанике, и она конкретно-описательна (изучение флоры его родной Орловщины). Во-вторых, он настоящий практик, исследователь и управленец: все водные ресурсы и рыб-

ные запасы европейской части России исследовал он, а это – 9 длительных многолетних экспедиций, он и умирает в одной из своих поездок для изучения рыболовства.

Обратим внимание, что именно экспедиции от Каспия и Астрахани, от Черного и Азовского морей до звериных промыслов на Белом море и на Ледовитом океане заложили в него ощущение естественного масштаба России, Данилевский исколесил ее и исходил собственными ногами, побывал, кроме того, и в Персии, и в Норвегии. Он был награжден золотой медалью Русского географического общества, но его достижения в области географии еще никем достойно не освещены.

Как подчеркивает один из исследователей его деятельности, “не меньших успехов он достиг и на административном поприще. Войдя в конце своей карьеры в состав Совета Министерства государственных имуществ, Данилевский принял самое активное участие в выработке законов, которые регулировали состояние рыбных богатств страны вплоть до начала XX в.”. Таким образом, перед нами еще и государственный политик, знающий силу законодательных норм и отстаивающий естественные интересы России в данной сфере.

Очень важным представляется нам тот факт, что Данилевский попытался осмыслить и опровергнуть самую мощную эволюционную теорию своего века – дарвинизм. Его неоконченный двухтомный труд “Дарвинизм. Критическое исследование” посвящен критике дарвиновской теории эволюции организмов и его учения о естественном отборе. Причину развития живого в разнообразии видов он обнаруживает *в деятельности высшего разума*. И это – главное: Данилевский сменил масштаб эволюции, выйдя на уровень выше самодвижущейся материи (в которой естественный отбор является единственно возможным объяснением эволюции). Сменив масштаб и акценты, он тем самым задал сам для себя общеметодологический научный контекст всего, что писал позднее, в том числе своей главной социологической работы. Но при этом он не стал идеалистом: жизнь природы рассматривалась им на

основе принципов *единства материи и духа*. В его “естественном богословии” явно наметилась объединительная линия экзистенции, к которой впоследствии придет Бергсон, но пока – лишь наметилась.

Из этих фактов проистекает многое. Трезвый практик, изучающий флору и фауну, организующий борьбу с вредителями и болезнями растений, политик и нормотворец, он и на общественно-политическую жизнь смотрит прежде всего практично. Его выводы поразительно трезвы, он как-то совершенно не поддается потоку обольстительных западных теорий, характерных для его века. А ведь они оказывали на русскую интеллигенцию почти магическое действие (чего стоит хотя бы восклицание чеховского дяди Вани: ”Я мог бы стать Шопенгауэром!”). Характерно, что в поле его интересов попадают весьма специфические западные авторы.

Его раннее увлечение теорией Ш. Фурье понадобилось ему для отработки своих понятий: он дает трактовку этой теории в гораздо более широком плане и находит в ней гармонизирующий закон целостности. Зарождение циклического мировоззрения Данилевского также можно проследить через “сериарность”, содержащуюся в теории Фурье (гармония ритма).

Его разбор идей Александра фон Гумбольдта отчетливо показывает ориентацию очень молодого еще человека на идеи вселенские, космические, всеобщие, но отнюдь не абстрактно-философские (три его критические статьи о “Космосе” Гумбольдта были опубликованы в небезызвестных “Отечественных записках”). “Всеоживленность космоса” и “сферность” прекрасно ложатся на биологическую подготовку ученого: именно биологу понятна идея всеоживленности, именно биолог способен воспринять сферу живого как взаимосвязанное единство, наделенное целостностью и множественностью! Александр фон Гумбольдт, с его яркостью изложения, послужил для молодого Н.Я. Данилевского тем же, чем Анри Бергсон – для всей экзистенциальной линии в европейской философии, в частности для Освальда Шпенглера. Но перед нами вовсе не робкий ученик: Данилевский смело вводит, говоря современным языком, *принцип разграничения уровней иерархии*

истории и говорит о двух уровнях: существует стихийная политическая история (нижний уровень циклов, где властвует случайность), но существует и история высшего уровня, история детерминированная, пронизанная необходимостью и изучаемая научно-логически. Здесь же он приходит к выводу о постепенном и все большем соединении этих уровней в один (общеисторическое развитие приобретает все более однообразное направление). Как признает А.И. Субетто, это раннее теоретическое положение Н.Я. Данилевского *в определенном смысле* предвосхищает модель детерминации истории на основе общественного интеллекта. Для Данилевского вопрос о необходимости вмешательства человеческого разума в спонтанный ход истории решался положительно.

Важно отметить также, что глобальная теория Н.Я. Данилевского формировалась параллельно не только с теорией А. фон Гумбольта, но и со столь же глобальной теорией К. Маркса (научно-литературную деятельность Н.Я. Данилевский начал в стенах Петербургского университета в 1848 г., когда К. Маркс создавал свои известные “рукописи”). Руководила ими единая *ментальная необходимость*.

В свете элитарной образованности, всеобщих интересов и природной жизненной основательности вполне понятна откровенная ненависть к текстам Данилевского со стороны “чистых философов” и критиков всех мастей. Данилевский поступает в своей методологии как холодный аналитик, умело отделяющий зерна от плевел и ничего не принимающий на веру (и тем не менее его неподражаемый стиль полон настоящей страсти как в ненависти, так и в любви). Его перу принадлежат капитальные труды по вопросам рыболовства и статистики, и статьи о русской географической терминологии, и “Опыт областного великорусского словаря”. И многое другое! Вот почему, уходя в самые сложные теоретические построения в своей интегративной социологии, он никогда не отрывался от земли – и этим своим свойством он и поныне страшен многим нашим современникам. Говорят, книга Данилевского была зачитана до дыр другим прагматиком – Сталиным.

Н.Я. Данилевский – русский человек, поэтому он проводит линию на последовательную самоидентификацию своего народа в масштабах мировой истории. Здесь, опять-таки, он никому не позволяет навязывать никаких априорных догм, а методично анализирует то, что видит перед собой. Выводы, к которым он приходит, шокируют. И в начале, и даже в середине XX века его главная книга вызывала реакцию в виде оголтелого лая. Большевики пытались превратить его в монархиста, националиста, шовиниста и т.д., а некоторые американцы пишут о нем как о крупнейшем тоталитарном философе, который хочет сравнить их западную цивилизацию с землей (и при этом тщательно изучают его теорию, находя ее практичной и точной в прогнозах). На самом деле вся эта критика – однолинейная: большевиков и американцев объединяет гораздо большее, чем разъединяет: они имеют один идеологический исток в виде рационализма Просвещения.

Его работу буквально травил Вл. Соловьев, ослепленный своей собственной теоретической конструкцией: Данилевский ему представлялся чудовищным антиподом. Кто из них прав, рассудила история. Историческое соревнование выиграл Данилевский: он оказался пророком, выводы которого незыблемы, а предсказания точны. Соловьев мог бы “порадоваться”, ведь его вселенские идеи во многом были-таки реализованы большевиками. Идеи Данилевского пока не реализованы никем, и тем они интересны.

Нередко Данилевского и его “Россию и Европу” приписывают к славянофильской линии в науке и политике. Действительно, он дружил с признанным лидером поздних славянофилов Н.Н. Страховым, который очень много сделал для популяризации главного труда Данилевского и подолгу гостил у него. Н.Н. Страхов – автор единственной биографии Н.Я. Данилевского. Их обоим навещал патриарх славянофильства И.С. Аксаков, с ним Данилевский дружил и переписывался. Современники называли их “кучкой гонимых”, потому что взгляды этой группы откровенно и активно противостояли как прозападным настроениям русской интеллигенции, так и крайним изоляцио-

нистским течениям в политике. По выражению В.В. Розанова, они одни оставались “верными заветам, смыслу и духу земли русской”.

Все это обрисовывает не только круг человеческих пристрастий Данилевского, но и истоки неприятия атомизирующе-разъединительной концепции Запада: индивидуализма, буржуазного эгоизма (“все разграничивающий эгоизм”) и декоративной западной демократии, оборотную сторону которой Данилевский мастерски вскрывает. Эта тенденция для него (как биолога!) неприемлема: она разрушает ту общность жизни, которая так привлекала его у Гумбольта, те объединительные начала общности и коллективизма, которые он обнаружил у Фурье и впоследствии развил.

Попробуем теперь разобраться, в чем состоит вклад Н.Я. Данилевского в историю науки об обществе. Если говорить узко, то это – вклад прежде всего в философию культуры. В 1964 г. Н.Я. Данилевский был признан Международным обществом сравнительного изучения цивилизаций как основатель культурно-исторического и цивилизационного подходов к истории, давший миру первый научный подход к пространственно-временной локализации явлений культуры, как автор теории “культурно-исторических типов”, теории множественности и разнокачественности человеческих культур: “в современной западной философии и социологии культуры имя Данилевского упоминается первым в ряду таких мыслителей, как О. Шпенглер, А. Тойнби, Ф. Нортроп, А. Шубарт, П. А. Сорокин, объединяемых общим критическим отношением к европоцентристской, однолинейной схеме общественного прогресса. Автору “России и Европы”, переведенной на несколько европейских языков, посвящено множество статей в самых престижных научных изданиях Западной Европы и Америки”. Таким образом, перед нами – несомненный классик науки мирового уровня. Но автор приведенной цитаты выражается не до конца. Дело в том, что западная наука после увлечения О. Шпенглером, А. Тойнби, П.А. Сорокиным снова вернулась к труду Н.Я. Данилевского, особенно после того, как его выводы столетней давности получили подтверждение на практике.

Все было бы покрыто академическим глянцем, если бы Данилевский не выступил еще и как предтеча евразийства, и в этом течении – как предшественник Л.Н. Гумилева и В.П. Казначеева.

Запад и сегодня с опаской смотрит на книгу Данилевского, ибо она имеет четкую идеологическую ориентированность: она направлена против поглощения всего многообразия культурно-исторических типов одним, западным, романо-германским. Книга декларирует равноправную самостоятельность русского типа культуры и потому является оружием обоюдоострым: ее применяли в своих целях как враги, так и сторонники славянизма.

Основной вопрос для Данилевского: *имеет ли Россия свое неповторимое культурное качество и историческую судьбу*, или же она входит в Европу – и тогда ей уготована совсем другая историческая роль? Ответ его однозначен: мы не Европа. Через век этот вывод повторит на огромном фактическом материале этногенеза Л.Н. Гумилев. Он крайне актуален сегодня, когда за нас принято решение о “вхождении в мировое сообщество”, интеграции нас в “мировую экономическую систему” и т.п.

Чтобы ответить на этот вопрос, Данилевскому понадобилось дать определение Европы как романо-германского типа культуры. А чтобы получить качественное описание этого особого типа, он предпринял анализ истории и всех существовавших в ней типов культуры. Так появился его прообраз теории локальных цивилизаций, названных культурно-историческими типами. В ряду их, под номером 11, появился и был качественно описан русский (славянский) тип культуры. Стоит заметить, что в понятии “культурно-исторический тип” у Данилевского скрестились те две линии (детерминистическая и стохастическая), которые он вывел в статьях о “Космосе” Гумбольта. Вывод, последовавший из полученного исторического разнообразия типов культуры, состоял в том, что *все они являются равноправными* и в этом смысле являют собой, как сейчас говорят, “резерв выживания”. К этому выводу мы еще вернемся.

Данилевский утверждает, что для Европы (или более широко понимаемого сегодня “западного мира”) характерна политика двойного стандарта: правильно все, что хорошо для него, а всем прочим рассчитывать на такое же равноправное отношение никак нельзя – и тому есть миллион причин и оправданий. Это показано им на материале западной истории. Нынешняя ситуация монопольного и бесконтрольного властвования США на мировой арене и сопровождающий ее пиар являются прямой иллюстрацией этого положения.

Если проследить корни романо-германского типа культуры, то, по Веберу, индивидуализм и эгоизм как идейная основа этого типа выросли из протестантизма и кальвинизма. Анализ Данилевского значительно глубже, и он касается всей последовательности разделения христианства на две ветви, что привело к противостоянию индивидуалистического католицизма и коллективистского православия (конкуренция и кооперация).

Кроме того, “организменный подход” выдает в нем биолога, понимающего социальные организмы не только как целое, но как целое, включенное в гумбольдтовское *сферное единство*. Перед нами, говоря опять-таки сегодняшними терминами, ясное различие “надсистемного” и “системного” качеств, альтитудное представление истории как в типах культуры, так и в целом. Кстати, формационная теория Маркса имеет точно такой же, двухъярусный, тип построения.

* * *

Для нас очень важно, что Данилевский первым провел аналогию между разнообразием в живой и неживой природе и *разнообразием в истории*. Он недаром так последовательно анализирует с этой позиции дарвинизм. В конечном итоге обобщение “закона разнообразия системы” произошло лишь недавно в рамках системогенетики, Данилевский же был первым, кто применил его на уровне социума и исторически, и типологически связано.

Цивилизация, по Данилевскому, становится носителем жизненного цикла культурно-исторического типа. Здесь совершается переход уже на

уровень “подсистемный”, потому что Данилевский вводит понятие об *основных фазах развития* культурно-исторического типа. Такой способ различения и связанности культурно-исторических типов и цивилизаций начинает применяться только сегодня. В целом многомерное разнообразие сегодня понимается как главный резерв самосохранения человечества.

Если мы возьмем за основу предложенную современником Н.Я. Данилевского русским ученым Л.И. Мечниковым четверку наиболее крупных ментальных типов, то ее несложно соотнести с типологическим набором Данилевского, базирующегося на *четырёх типах деятельности*. Тогда у нас получится трехуровневое иерархическое разнообразие, основанное на вложенности систем. Мы этот ход постоянно делаем в наших работах.

Тем же, уровневым, образом Данилевский гениально решает мучительную для всех нас *проблему “общечеловеческих ценностей”*. Такие ценности Запад приписывает себе, только себе, поэтому покорение и унижение всех прочих есть донесение до “неверных” и недоразвитых порядком поднадоевшего факела прогресса (рационализм и техника). Это приводит к оправданию идейного монизма и поглощения всех цивилизаций на Земле одним, западным, типом. Данилевский переходит в иерархии систем на уровень выше и вводит категорию *“всечеловеческого”* (включающего в себя все разнообразие и состоящее в итоге из него), противопоставляя ее “общечеловеческому”. Тем самым он выступает как один из первых русских космистов.

Данная категория замечательна прежде всего тем, что речь в ней идет о синтезе: общечеловеческий гений должен суметь подняться над Национальностями и воспользоваться всем лучшим, что есть у разных культурных типов. Такой подход прямо противостоит тенденции *поглощения всего*, которая очевидна в действиях и идеологии Запада (романо-германского типа), тенденции, приводящей к унификации и однообразию, а не к разнообразию и увеличению сложности. К чему приводит унификация, легко увидеть на примерах из животного мира: она приводит к катастрофе и вымиранию. И никакие теории “золотого миллиарда человечества” тут уже не помогут. Унифи-

кация такого рода есть прежде всего разрушение и поглощение чужого. “Всемирная ли монархия, всемирная ли республика, всемирное ли господство одной системы государств, одного культурно-исторического типа – одинаково вредны и опасны для прогрессивного хода истории,” – писал он.

* * *

Цикличность, отмеченная в развитии культурных типов Данилевским, изменила парадигму истории как единого целого. Линейная парадигма прогресса так или иначе доминирует даже в глобальном построении Маркса, ведь его формации нанизаны на “стрелу прогресса”, введенную в обиход еще в Просвещении.

Но цикличность у Данилевского, кроме всего прочего, связана с законом разнообразия. Он говорит о движении по всему полю цивилизационного разнообразия. Вот его убедительная цитата, разрешающая многие сегодняшние споры: “Прогресс состоит не в том, чтобы все шли в одном направлении, а в том, чтобы все поле, составляющее поприще исторической деятельности человечества, исходило в разных направлениях”. Приведем нашу графическую интерпретацию сказанного в качестве закона связанности несущего цикла системы с ее разнообразием:



Рис. 1.

По сути, анализ культурно-исторических типов Данилевский проводит, как написали бы сейчас, на базе исследования этнической психологии этих

типов (в том значении этноса, которое мы описали в статье на АТ). Он обнаруживает в интересующей его теме (Россия и Европа) характерные черты психического строя романо-германского типа как в целом, так и по отношению к русскому типу культуры в частности. Характерной чертой психического строя романо-германского типа он считает *насилие*, сочетаемое на практике с красивым по форме демагогическим прикрытием этого насилия. По отношению к славянскому типу это выражается в явной и скрытой *враждебности*. Европа не признает и не может признать нас своими – вот его главный вывод.

Данный вывод переводится в область анализа политики, где показывается, к каким невероятным ухищрениям и дымовым завесам прибегал Запад на протяжении истории, чтобы реализовать свою насильственную природу и свою враждебность по отношению к нам. Ту же мысль иллюстрирует на массе исторических примеров Л.Н. Гумилев.

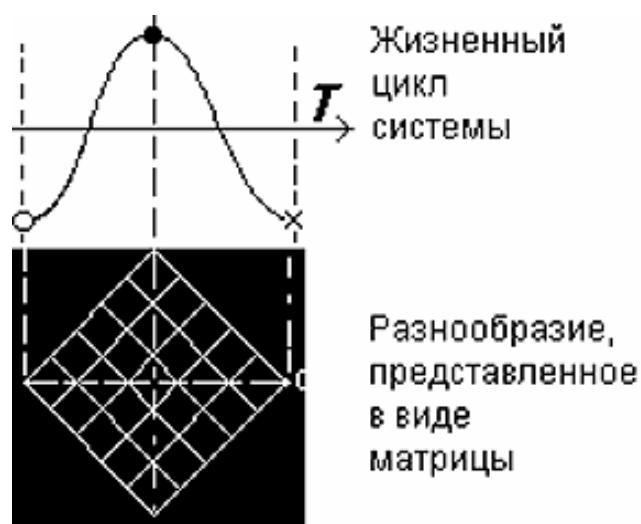
Описанное различие, если говорить о нем на уровне философском, базируется на противоположных доминантах: Запад есть *доминанта материального над духовным* (и потому здесь органичны все формы утилитаризма и прагматизма, аналитическая основа, мальтузианская мораль и т.п.), Россия есть *доминанта духовного над материальным* (и потому мы “непрактичны” в личностном плане, коллективисты по природе, мы судим по совести, у нас – синтетическая основа и т.д.):



Рис. 2.

Можно на эту проблему посмотреть и иначе, с позиции четверки ценностей. В данном случае возникают две оси, где Запад представляет собой *единство Истины и Пользы*, а противостоящий ему Восток – калокагатическое *единство Добра и Красоты*. Но это – особая тема, она переводит парность в двойную дополнительность.

* * *

Можно рассмотреть и такой ракурс, как двухэтажное устройство послепетровской России. Оно было вызвано геополитическими обстоятельствами, но речь – не об этом, речь – о последствиях данного нововведения (кстати, далеко не первого в нашей истории). Бюрократическая верхушка и интеллигенция России в результате этого нововведения понемногу ассимилировали культуру Запада и даже в ряде случаев внесли в нее свой вклад. Во времена Данилевского “прогрессивно настроенные” ряды интеллигенции были чуть ли не сплошь “западниками”, озабоченными более-менее успешным подражанием Западу во всем (вспомним хотя бы образ Базарова). Прогресс и Запад ассоциировались. Данилевский наперекор этому потоку показывает, что Россия имеет свою, вполне самостоятельную, культурную основу, и основа эта многовековая и весьма крепкая. И все, к чему он призывает, – это **принцип равенства**: мы готовы и можем сотрудничать с Западом на равных. Но западническая часть интеллигенции очень быстро “заряжается” западной же русофобией – и, хотя высказанный Данилевским тезис вполне академический, оголтелой травли такой длительности еще не было в истории.

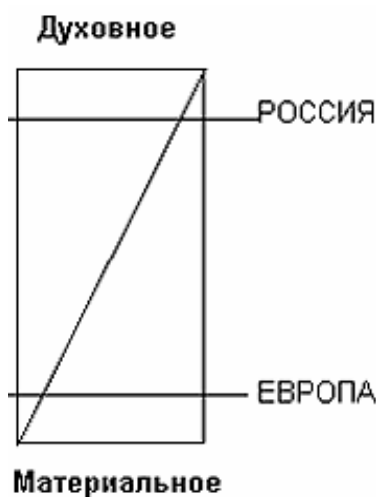
Западничество в условиях России – это “европейничанье”, термин, во всем подобный “обезьянничанью”. Данилевский и это явление типологически анализирует с позиции пары “содержание – форма”. Даже формальное подражание, утверждает он, приводит к искажению и постепенной подмене содержания. Столь же бессмысленными ему, как органицисту и биологу, представляются “пересадки” чужих институтов, как чужих органов – в совершенно другой в основе организм. Наконец, более всего его возмущает добровольная утрата собственной содержательности, вследствие чего интел-

лигенция принимает за основу “западный взгляд” на собственную родину и ее судьбу (это превосходно описано у Л.Н. Толстого в сценах разговоров в салоне Анны Шерер). Этот тип искажения действительности превращает нас в рабов Европы безо всякого сражения.

И вот уже 120 лет правота Данилевского только нарастает. Западники не просто превратились в “пятую колону” внутри России – они даже реализовали свои чудовищные эксперименты, взяв власть в 1917 году, и снова продолжают реализовывать очередной западнический эксперимент сегодня. Машина американской идеологической экспансии почти поглотила остатки нашей культуры: средства массовой информации, насквозь прозападные, штампуют верных западников из нашей молодежи. Америка принадлежит американцам, заявил Монро, чем и прославился. “Подобное учение должно быть и славянским лозунгом”, – резюмирует Данилевский. Но пока его никто не слышит.

Стоит заметить, что поставленная Данилевским проблема оказалась актуальной не только для нас. Всякая историческая и культурная самоидентификация приводит ученых к аналогичным выводам и в ряде других стран.

Как отмечает С.А. Вайгачев, Данилевский не исключал, что в будущем враждебность Европы к независимому самобытному славянству прекратится, но это произойдет не раньше, чем она убедится в неодолимости появившейся на Востоке новой миродержавной силы – Всеславянского союза. По мысли Данилевского, Всеславянский союз необходим как гарант сохранения всемирного равновесия. Этот союз нисколько не угрожал бы окружающему миру, а был бы “мерюю чисто оборонительной”. К этим его словам очень стоит прислушаться современным политикам: чуть только речь заходит о наших попытках воссоединиться, на Западе поднимается невероятный шум, который тут же подхватывают все наши прозападные телеговорунуны. Но у истории – свои законы, и их нельзя отменить никакими самыми хитрыми интригами.

* * *

За полвека до Шпенглера Николай Яковлевич Данилевский, не подписывая никакого приговора Западу, считал, что в будущем неизбежно произойдет оплодотворение стареющей культуры Запада молодой русской (славянской) культурой. Удел России – “удел счастливый”: “не покорять и угнетать, а освободить и восстанавливать”. Именно Россия вдохнет в историю новую жизнь и тем вернет ходу мировой истории утраченную душу. “Русское и славянское, святое, истинно всемирно-историческое и всечеловеческое дело – не пропадет”, – сказал Данилевский. Подавляющее большинство его прогнозов сбылось, а значит, сбудется и этот.

Книга Н.Я. Данилевского “Россия и Европа: взгляд на культурные и политические отношения славянского мира к германо-романскому” написана тогда же, когда создавалась эпопея “Война и мир” Толстого, – в середине 60-х годов славного для России XIX века. Оба этих классических произведения живы и вызывают полемику по сей день. То общее, что в них есть, – это многомерная сложность целого, органичная для искусства, она так редко встречается в науке! По-видимому, именно это свойство и обеспечило работе Н.Я. Данилевского столь долгую и бурную жизнь, совершенно не похожую на тихую и подвижническую жизнь этого могучего человека, “типично собравшего в себе светлые народные черты: ясный ум и твердый, открытый характер”.





3.2. Синтетическая концепция истории Л.И. Мечникова

Лев Ильич Мечников (1838 -1888) – автор, известный сегодня только специалистам. Его представляют в справочниках как швейцарского географа, социолога, революционера-анархиста и публициста русского происхождения. Имя его брата Ильи, нобелевского лауреата, как бы затмило достижения старшего брата. Тем не менее, работа Льва Мечникова «Цивилизации и великие исторические реки» (М.: Просвещение, 1998. – 434 с.) принадлежит к разряду ключевых и даже классических книг философии циклизма, социальной философии и геополитики.

Если суммировать воззрения Л.И. Мечникова, мы получим достаточно непростую по основаниям конструкцию. В ее основании лежит *идеология анархизма*, а ядром является многоуровневый синтез показателей цивилизационного развития, в котором обычно в качестве доминанты его теории рассматривают *географический фактор*. В действительности перед нами целостное и исторически перспективное воззрение, способное при внимательном прочтении дать гораздо больше, чем мы обнаруживаем в самих текстах автора. Как говорят сегодня, теория Мечникова обладает значительным и еще не использованным в науке эвристическим потенциалом.

Начнем с идеологических оснований. Чуть ли не впервые в истории анархическая идеология выступает здесь как методология научного исследования. Если анархизм в целом – достаточно сложная система воззрений, к тому же сильно трансформировавшихся после смерти автора еще в прошлом веке, то весь пафос Мечникова может быть сведен к формуле: история движется от насилия к свободе и потому – от тирании к анархии. Доказательства этого широкого общеисторического обобщения содержатся в статье Меч-

никова «Школа борьбы в социологии», и книга Мечникова в конечном итоге работает на доказательства этого же положения.

Исходный тезис его рассуждений следующий: жизнь в обществе управляется либо «общественным договором», либо законом. Запуск машины общества – это одновременно и запуск нравственного регулятора, содержащего идею сотрудничества (кооперации). Нравственность выступает как *продукт инстинкта самосохранения* каждого члена общества, поэтому имеет свойства *внешнего рока*. Сегодня бы мы назвали это ментосферой.

Но весь вопрос в том, как возникнет «сознательное соединение» людей в общество? Достаточно общие стороны кооперации в досоциальном мире: механизм (машина, организация) и организм. В обществе Мечников отмечает наличие движения от подневольного союза – через подчиненность – к будущим свободным союзам (т.е. дает исторический прогноз). Полностью описать это историческое движение, как было задумано, Мечникову не удалось, он рано умер. Но и сделанного им достаточно, чтобы увидеть весь его грандиозный замысел.

Подневольные союзы и великие реки – тема его главной книги. Она отвечает на три принципиальных вопроса:

1. Как появились цивилизации?
2. Каковы пути развития цивилизаций?
3. Какими были цивилизации подневольных союзов?

Для появления цивилизаций необходимо наличие специальных географических условий. Синтез всех условий содержит река, поскольку река учит совместной работе (кооперации), т.е. солидарности. Таким образом, основанием цивилизованности является кооперация, а ее стимулом стала река.

Первоначальное устройство общества – деспотии. С их помощью вырастают подчиненные союзы. Они постепенно осваивают «средиземные моря». Для перехода к освоению океанических морских просторов нужны были уже добровольные свободные союзы, обладающие иной степенью кооперированности.

Итоговая суть его идеи: если *деспотия* есть один полюс цивилизованности, то *анархия* – второй полюс, т.е. тот идеал, к которому идет движение истории (прогноз). Потому-то свободные союзы он рассматривает как шаг от деспотии к анархии, свободному соединению свободных людей. Отметим, что подобную пару по отношению к сухопутным и морским цивилизациям рассмотрел в 1904 году Макиндер, т.е. значительно позднее. Она есть и у адмирала Мэхена.

Приведем обобщение, содержащее совокупность пар, характеризующих его ключевую идею кооперированности. Эти пары почерпнуты из разных его работ, но методологически едины. Они не субординированы, но скоординированы:

«Социальное» (общественное) – «индивидуальное» (биологическое).

Интегрированное – дифференцированное (именно это содержится в определении *общественного организма* у Спенсера).

Конкуренция – кооперация.

Теория договора – теория организма.

Альтруизм – эгоизм.

Управляемая эволюция – стихийная эволюция.

Разум – инстинкт.

Канализированность эволюции – стихия.

Индукция – дедукция.

* * *

Приведем несколько мыслей из статьи *«Школа борьбы в социологии»*, дополняя их собственными замечаниями, представляющимися нам актуальными. Названия тем мы будем давать в современных и более привычных нам терминах.

Прежде всего следует сказать о его общей методологической установке, которая нам очень импонирует. Это монистическое, или объединительное, мирозерцание (*monistische Weltanschauung, нем.*), которое «рассматривает все явления природы как различные ступени развития одного всеобъемлю-

щего мирового процесса, допускающие неисчислимы́е градации и степени осложнения, но существенно тождественного на всех своих ступенях». Этот подход получает особую актуальность именно в сегодняшней ситуации, когда философское обоснование плюрализма становится едва ли не основным занятием философов, но на практике вырождается в самую обычную методологическую эклектику. Л.И. Мечников демонстрирует пример обратного порядка: он изыскан и разнообразен в прикладных аспектах, но предельно последователен в избранном направлении исследования. Наличие несомненного литературного таланта делает его тексты захватывающими.

Эволюция и ступени развития материи. Существуют четыре царства, о которых говорил Аристотель: минеральное, растительное, животное, социальное. Их можно трактовать и неразвернуто, как три ступени (три мира): абиотическая, биотическая, социальная (формы движения материи).



Рис. 3.

То, что перед нами – качественно отличающиеся друг от друга ступени, связанные закономерностью усложнения, в особых доказательствах не нуждается. Такое положение можно выразить рисунком:

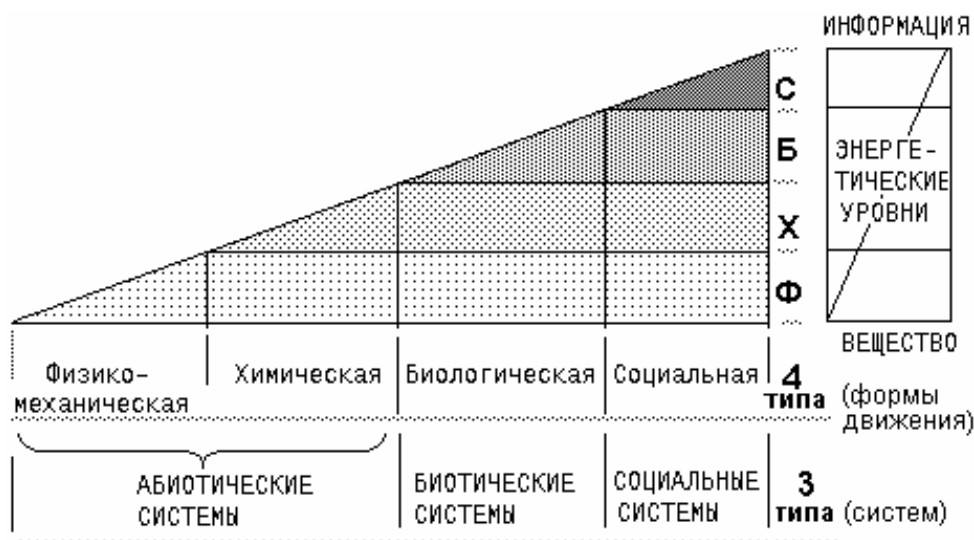

Рис. 4.

Во времена Мечникова данный вопрос был все еще актуальным и потому значительную часть статьи он посвящает доказательству этого тезиса, например, убеждая, что органический мир сложнее неорганического. Отличие социума от живого он видит в наличии психической деятельности людей.

В результате он приходит к выводу, что в неорганическом мире основным является закон тяготения Ньютона, в живом – закон борьбы (эволюция как борьба за существование) Дарвина, а в социуме – закон кооперации.

«Блаженной памяти классицизм в естествознании приучил нас делить всю познаваемую природу на три царства: минералогическое, растительное и животное. Ближайшим результатом переворота, связанного в науке с именем Дарвина, является убеждение в единстве и тождестве мирового процесса на всех его ступенях».

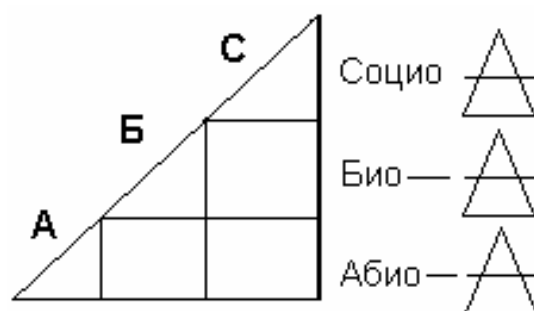
Нас особо интересует «3-я область – социологическая – мир коллективностей, мир интересов, выходящих за пределы единичного биологического существования; мир кооперации, т.е. сочетание не противодействующих, а содействующих достижению одной общей цели сил, представляемых отдельными биологическими особями, способными под влиянием желудочных и половых интересов вступить между собою в состязание или открытую биологическую борьбу».

Законы эволюции. Дарвинизм актуализировал вопрос об эволюции. Эволюция есть преемственность развития. Но, что интересно, сам принцип преемственности позаимствован естествознанием у истории. «Представление о преемственности развития (т.е. об эволюции) на историческом по-

прище носилось довольно определенно и довольно живо в умах многих французских гуманистов XVIII столетия (например, у Дидро)».

После работ Ч. Дарвина эволюция в живом мире стала очевидной и возник вопрос: есть ли эволюция в неорганическом мире? На него по-разному отвечали Кант, Лаплас и Спенсер. Существовали и поныне существуют также попытки «перевода проблемы в обратную сторону» – неживое считать живым; например, в панпсихизме это – живая Земля или живое Солнце.

Мечников сводит особенность регуляции неживого мира к закону всемирного тяготения. Что касается живого, то дух дарвинизма, с его точки зрения, не исчерпывается законом борьбы (не только желудочное и половое руководит развитием жизни). А уж социум – такая группировка особей, которые являются решительно необъяснимыми, с точки зрения желудочной или половой борьбы. ***Всеобщий закон разумной природы – закон кооперации.*** Он вводит замечательное уточнение: «кооперация, взаимопомощное товарищество». Чтобы обосновать введение этого закона, Мечников развернуто анализирует теоретические воззрения Прудона, Смита, Мальтуса и Спенсера.

У Прудона он выделяет «теорию договора». «Гениальный самоучка Прудон... строит «систему экономических противоречий» на эволюционном начале... проводя с большою последовательностью и обычною у него яркостью и силою диалектики бесспорно верную идею возникновения краеугольного социологического факта – договора, права – из первобытного биологического хаоса, руководимого только силою, т.е. борьбою». Для Мечникова характерна следующая аналогия: договор = кооперация (и закрепляющее их право).

Из работ А. Смита он анализирует трактат «О богатстве народов» и приходит к выводу, что здесь раскрыт важный эволюционный механизм развития общества: это – «чудовищной сложности механизм (или, если хотите, организм), тщательно отделанный и гениально скомбинированный в самостоятельнейших своих частях, механизм, спокон века перемалывающий

самые насущнейшие их житейские интересы, истиравший в порошок в значительном количестве даже их самих, но о существовании только очень немногие из заинтересованных имели хотя бы самые представления, благодаря предварительным трудам французских экономистов и физиократов. Кто же создал этот гигантский механизм, носивший во всех своих подробностях столь очевидные, казалось, следы глубокой целесообразности и придуманности? Никто, как корысть, имеющая исходную точку чисто животную необходимость приспособления к среде под страхом смерти и голода».

Мечникова явно не устраивает голый эмпиризм А. Смита, хотя в тот момент истории политэкономия затмила все прочие учения об обществе. Творец политической экономии сводит приспособление и коллективную жизнь к законам экономики, а жизнь отнюдь не ограничена экономической стороной. Существенно важная сторона трактата «О богатстве народов» – представление общества как самоорганизующегося организма. Представленная Смитом экономическая эволюция (борьба, рост богатства и т.д.) чревата внутренним разладом: гонка за лидерами бесконечна, и в ней вымываются очень важные человеческие качества. Речь идет о проблеме морали.

«Но так как общество решительно не может обходиться продолжительное время без каких бы то ни было нравственных начал, то вскоре, несмотря на броню неподражаемого и неподдельного самодовольства, одевавшую умы и сердца пророков политико-экономического учения... внутренний разлад, беспредельное недовольство людьми и миром стали все нестерпимее томить...».

Нравственность ко временам Смита явно обветшала. И тут появился Мальтус. Мечников отчетливо понимает, что в области морали «Мальтус только подводил итоги тому, что достаточно обнаружил уже А. Смит». Поэтому он нападает на квазинравственность Мальтуса, с его лозунгом «борьба всех против всех»: «пожирая ближнего в необузданном экономическом состязании великий провиденциальный закон, закон благодетельный по преимуществу, так как им обеспечивается прогресс цивилизации и совер-

шенствование человеческого рода». Мальтузианство вводит «обязанность эгоизма», исключая «оказание помощи слабым и беспомощным, затертым беспощадною конкуренциею», ибо извращается «благой закон борьбы», обеспечивающий прогресс цивилизации. Напротив, безнравственно сдерживать свое корыстолюбие, обуздывать эгоизм. Это напоминает логику Спарты, но с лозунгами Нового времени: человеколюбие мешает прогрессу, чистоте естественного отбора в обществе. Отсюда – призыв к воздержанию от филантропии (филантропия – вот язва цивилизации): не поддерживай слабого и беспомощного, ибо этим извращаешь благой закон борьбы. В противном случае миру грозит перенаселенность. Отсюда и рекомендация Мальтуса: воздержание от деторождения всем, не обеспеченным наследственным имуществом. Так называемый закон двух прогрессий Мальтуса (население растет в геометрической прогрессии, а общественное богатство – в арифметической) никогда не был ни доказан, ни опровергнут. Но влияние, которое он оказал на общество, было, несомненно, очень сильным.

Для Мечникова, видимо, суть проблемы состоит в противопоставлении работы этого *борьбового* механизма и нравственности как проявления закона *кооперации*. Вот почему от Мальтуса он переходит к Спенсеру и Конту: «Обобщая статистические данные, Герберт Спенсер приходит к тому заключению, что с упрочивающимся материальным благосостоянием и прогрессом культуры цифры народонаселения обнаруживают приметную склонность держаться на одной и той же высоте, причем цифры рождаемости и смертности более и более понижаются, и что эта численная неподвижность населения вовсе не замедляет дальнейшего совершенствования рас и быстрого культурного преуспевания...». Эта закономерность известна как «старение нации» в слишком уж благополучных странах.

* * *

«Огюст Конт, к которому невольно приходится обращаться в подобных случаях, так как самое слово «социология» ведет от него свой род, учил нас, что область социологии начинается там, где биологический *эгоизм* сменяет-

ся *альтруизмом*, стало быть, где отношения борьбы сменяются диаметрально противоположными взаимоотношениями взаимопомощи, дружбы, любви, товарищества». Но, где он «начинается и откуда берется», Конт не пояснил.

Социологическая теория О. Конта и его последователей неоднократно критикуется Мечниковым, и логика этой критики следующая:

А. Эспинас выделил две линии:

– позитивисты от Аристотеля до наших дней, т.е. до Спенсера «видят в обществе живой организм», люди – его органы;

– идеалисты, от софистов до Жан Жака Руссо, «смотрят на общество как на договор, произвольно заключенный между людьми в видах достижения собственных своих выгод»; «люди могут в каждую минуту изменить по своему усмотрению весь этот договор» или его часть.

Мечников говорит, что нерв лежит совсем не там, где ищет его Эспинас.

Конт искусственно создал пропасть между биологией и социологией. «В его классификации социология венчает научное здание, но венец этот, висящий на воздухе, представляется как бы сделанным из совершенно иного, крайне субтильного вещества, к которому О. Конт не позволяет подходить с обычными приемами научных исследований. Анализ безжалостно изгнан из социологической области навсегда, социологический метод, по его предписаниям, должен быть исключительно синтетическим, до шаманизма». «По мнению французских позитивистов, ведение общественных дел должно быть поручено синоду специалистов, изучающих научным путем многочисленные условия общественного развития и образующих из себя нечто подобное китайскому трибуналу церемоний». «Состояние современной социологии таково, что от нее еще долго нельзя ждать непогрешимых рецептов для исцелений, в частности того или другого из разъедающих нас общественных зол». Но видит он и положительную роль позитивизма: «контизм был противодействием экономической теории борьбы и необузданности личных корыстных стремлений».

Гораздо больше симпатий вызывает у него Г. Спенсер. «Значительно высшую степень научного развития выражает собою английский эволюционный позитивизм, до сих пор сосредотачивающийся почти исключительно в высокодаровитой, блестящей личности Герберта Спенсера». Он отмечает у Г. Спенсера способность к предельно широкому охвату эволюционирующего мира, в котором все же выделяются этапы усложнения мирового движения. Спенсер «охватывает всю бесконечную цепь космических явлений и улавливает то их органическое единство, которое О. Конт видел как бы сквозь сон. Для Спенсера не существует различных категорий существ, и все природные явления представляются ему только различными степенями усложнения одного мирового движения». Спенсер не акцентирует качественных переходов, зато подчеркивает непрерывность развития при наличии ступеней (и в этом смысле он «волновик», а не «квантовик»). Но в данном делении на статическое и динамическое невозможно быть абсолютным, поскольку эти начала всегда взаимосвязаны. Речь идет только о доминировании. У Спенсера акцентируется непрерывность.

Социологию как науку Спенсер выводит на основании большей степени усложнения ее объекта. «Социологические явления представляют в среднем термине значительно большую степень усложнения, чем смежные с ними явления биологические». Переход от социологии к биологии составляет, по мнению Спенсера, психология, которую О. Конт не считал за особую научную ветвь», хотя именно «О. Конт тоже давал социологическим явлениям психологическую основу – альтруизм». Предложение Спенсера верно по отношению к наукам о человеке, если соотнести социальность человека с социологией, его биологическую основу с биологией, а его психический мир – с психологией:



Рис. 5.

Далее Мечников доказывает, что как таковой индивидуальности, «при которой один только обладает способностью проходить земное поприще от начала до конца, не прибегая к началам группировки или ассоциации», не существует. Когда он анализирует иерархию, то различает в пределах особи и общество. В биологии есть понятие индивидуальности (неделимого). При движении к социологии следует признать наличие различных «ступеней индивидуальности» – на самом деле это – *иерархические общности* (ассоциированности), рассматриваемые каждая – на своем уровне именно как индивидуальность.

Типы ассоциированности Мечников берет из классификации Каттанео. «Как и некоторые из его предшественников, Каттанео считает возможным обойтись в зоологии только с четырьмя видами индивидуальности: 1) *пластиды*, т.е. абсолютные индивиды, или простейшие органические существа; 2) *мориды*, т.е. колонии, или... пластид; 3) *зоиды*, соответствующие *кормусам* (*cornus*) ботанической классификации, т.е. представляющие собой общество морид, и, наконец, 4) *дэмы*, или общество зоидов, отвечающие более или менее представлению «общества» в самом обычном смысле этого слова». Эта классификация, по сути, иерархическая, и ее нетрудно связать с гегелевской:

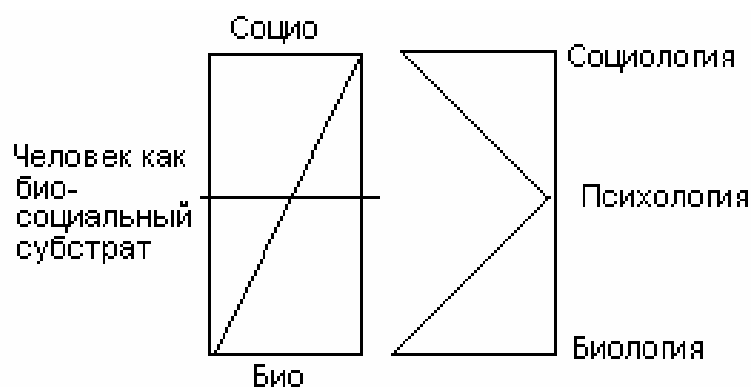

Рис. 6.

Социология исследует взаимоотношения особи и общества (подобных себе). Говоря современным языком, речь идет о социологических группах разной степени общности:

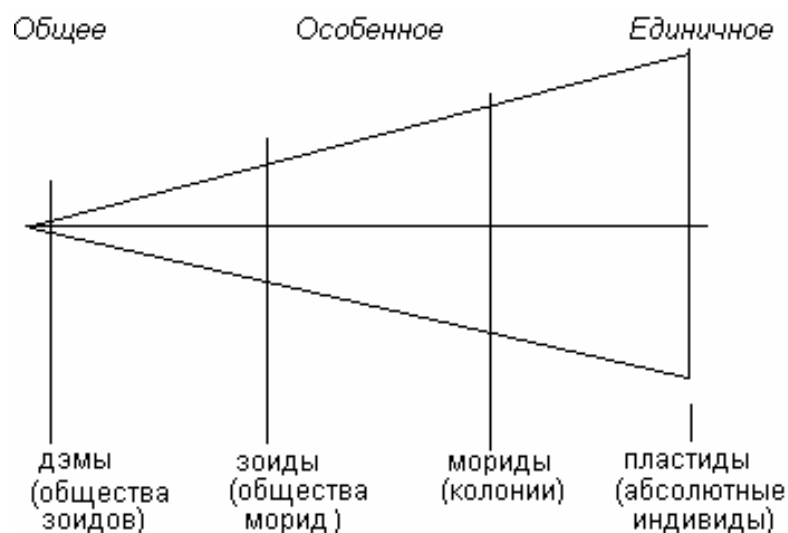

Рис. 7.

О. Конт эти общности не дифференцировал. У Конта идея *перехода от конкуренции к альтруизму* выступает общим признаком общества. Первый шаг к ассоциированности – возникновение семьи. Но это не животный уровень (зоиды, питание), а еще и дэмы.

Таким образом, жизнь в обществе управляется либо незримым «общественным договором», либо писаной системой законов. Оба этих положения основаны на разуме.

Конкуренция и кооперация – законы эволюционные. И в истории они сменяют друг друга. Этот вывод, принадлежащий Мечникову, получил в наше время предельно широкое системогенетическое обобщение, статус закона.

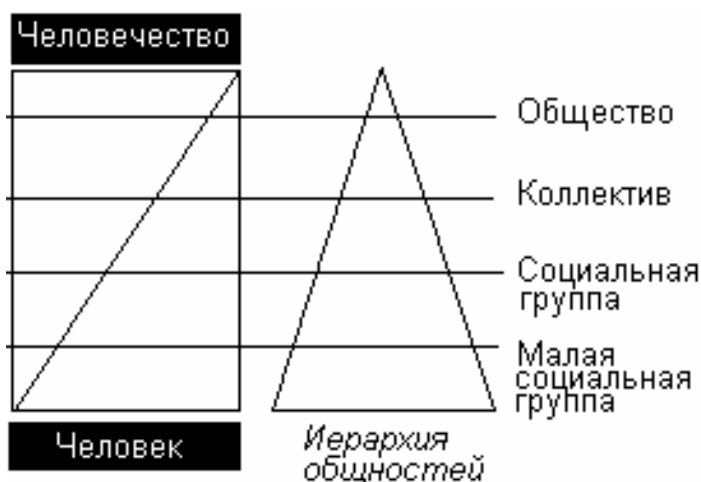
Понятие прогресса у Л.И. Мечникова

Понятие прогресса тесно связано с появлением цивилизованности, и это также понятие, требующее определения.

Взгляд большинства ученых состоит в различении культурных народов и варварства.

По П. Мужолю, цивилизация – это совокупность всех открытий и изобретений, сделанных человеком, сумма идей и техник (приемов), находящихся в обращении, степень совершенства науки, искусства, техники. Данное состояние социального строя, всех социальных учреждений, семьи и т.д. Цивилизация «резюмирует состояние частной и общественной жизни, взятых в их совокупности».

Да, «несомненное доказательство существования прогресса – это *усовершенствование техники*», «колоссальный рост человеческой мощи, гигантский рост власти человека над силами природы, над временем и пространством – этими двумя космическими врагами человека».

Материализм в смысле утилитаризма к критериям прогресса относит все большее покорение времени и пространства, усовершенствование техники и т.п. показатели растущей внешней силы цивилизации. И только иногда заходит речь о нарастании общечеловеческой солидарности. Если прогресс несводим к улучшению материальных условий существования, то тогда это – «сознательное и свободное движение к общему благу».

«Не будем смешивать прогресс с развитием материальных условий существования человека на Земле и сохраним это великое название прогресса только для определения разумного, сознательного и свободного движения к общему благу», говорит Мечников.

«По мнению Герберта Спенсера, часть прогрессивного движения, вызываемая сознательными и разумными причинами, очень незначительна по сравнению с общей массой прогрессивного движения, происходящего, так сказать, фатально...». Таким образом, объективность понятия «прогресс» подчеркивается тем, что он есть и вне общества: «Растения, например, представляют прогрессивно высшую форму организации по сравнению с минералами: в растении мы наблюдаем все явления неорганического мира плюс специальные способности питания, роста и размножения». У животных «прибавляется еще способность движения и ощущения». Человек же приобрел интеллект.

* * *

Здесь стоит остановиться в анализе идей Мечникова и спросить: а дальше? Возможно, в эволюции должны появиться некие новые *сверхчеловеческие способности*? Но они должны быть чем-то обусловлены.

Животным миром движет *закон борьбы* за существование (закон жизненной *конкуренции*, направляемой отбором). Это – дивергентный (конкуренция) и конвергентный (кооперация) признаки. Животному миру присуща преимущественно конкуренция (поскольку есть в нем и кооперация), а человеческому (социальному) миру – преимущественно кооперация. В конечном итоге это так. «Более несомненное доказательство существования общего прогресса в истории дает нам непрерывная эволюция социальной связи между людьми и факт нарастания общечеловеческой солидарности».

Это рассуждение приводит нас к таким *параллелям*:

Таблица 2.

миры	типы процессов	типы взаимоотношений единиц
живой	дивергенция	конкуренция
социальный	конвергенция	кооперация

Биомир дивергентно разворачивается, ибо тем самым «приспосабливает» качественно новое эволюционное явление – живое к так называемой «среде обитания» – неживому миру в пределах Земли.

Социальный мир конвергентно «сворачивает» спираль эволюции при наличии относительно постоянного состава живого мира (экологическое равновесие) и тоже относительно константной человеческой основы. Он при этом движется к новому качеству, достигаемому именно за счет появления всеобщей связанности, новой организмичности человечества.

Можно предположить, что и в абиотическом мире эти два этапа были пройдены. Но тогда компонентны физического мира должны были вначале конкурировать (отталкиваться, уничтожать друг друга ради освоения чего-то, скорее всего времени и пространства) и достигнуть своего «экологического равновесия», а затем наступило *нечто, что заставило их кооперироваться, связываться*. Сворачивание химической эволюции шло по нарастающей, что и привело к сверхсложности, позволившей эволюционно включиться новому качеству – живому.

Но в таком случае сегодня мы стоим на пороге совершенно невероятного для нас явления: мы будем способны выжить в космосе среди аналогичных «живых планетарных единиц», если только проявим некие конкурентные эволюционные свойства по освоению нового «экологического пространства» за пределами Земли – нашей новой среды обитания. Дело в том, что довольно скоро люди обнаружат, что отпущенный эволюцией срок жизни Земли, этого рая, этой колыбели, завершается. Погаснет ли Солнце или что-то еще, неясно, но ясно, что придется осваивать новое пространство. Разрозненность здесь губительна – она уничтожит нас мгновенно.

Отсюда – наш вывод: *все, что способствует кооперированности людей, органично и эволюционно положительно*.

Приведем попутно некоторые свои размышления по этой теме.

Энгельс в «Диалектике природы» разрывает тройку «информация – энергия – вещество», или, точнее, «логос – энергия (движение) – материя»,

и говорит, что движение есть атрибут материи. Спрашивается: почему не предположить обратную картину мира, где *движение есть «атрибут» духа*, Логоса, а не материи, Сомы? Энгельса это не устраивает, потому что это уже Гегель и его этапы становления абсолютного Духа. Но он не замечает, что в обоих случаях речь идет об уровнях энергии, причем о тех же самых этапах эволюции, приведших к появлению миров: абио-, био-, социо.

Итак, энгельсовы «формы движения материи» есть не более чем *уровни энергетики*, отнесенные к их материальному воплощению. Равно как и ступени восхождения духа. Первичность материи – какая странная идея! Странная хотя бы потому, что любому историку ясно виден план эволюции, *восхождение энергетик* по этапам к высшим формам.

Вот и ответ на интересующий нас вопрос: **человек есть некоторый переходный этап, в котором на живом веществе отпечатался Дух (Логос).**

Возможно, следующий на иерархической лестнице существ – люден, человек как «живая клетка человечества». Он должен обладать энергетикой более высокого порядка, чем нынешние люди. И это все, что пока можно о нем сказать.

* * *

Вернемся к замечательной книге Мечникова. Следует особо сказать о синтетичности его теории, о наборе параметров, по которым он восстанавливает специфику цивилизации. Нужно быть очень ограниченным педантом, чтобы свести многообразие и цветовую яркость, присущую тексту Л. Мечникова, к одному лишь географическому фактору. На самом деле перед нами – предельно широкий синтез всех факторов цивилизационного развития, а географическая доминанта возникает здесь только ввиду специфики материала: анализируемые им древнейшие цивилизации, действительно, были детерминированы географическим и климатическим факторами, но направление мыслей Мечникова не сводится к этому.

Мы позволим себе привести собственную интерпретацию замысла Мечникова, который просматривается в книге «Цивилизация и великие истори-

ческие реки» как первой книге запланированной им серии. Нам представляется, что в его работе присутствует неявная модель совокупности факторов, образующих иерархию. Мы сопоставим ее с нашей моделью геополитических факторов:



Рис. 8.

На заре истории развитие цивилизации больше зависит от нижней, *вещественной*, части многоуровневого набора факторов, а при возникновении множества цивилизаций, со временем, – от верхней. Верхние факторы есть прежде всего *информационные* (коммуникативные): это – торговля и культурные (технологические в том числе) обмены, роль которых в истории крайне высока. Сегодня речь вообще идет о возникновении особой информационной цивилизации, т.е. о перемещении доминанты вверх. В определенном смысле это и есть «конец истории».

Культурные обмены в истории зависели от географии, удобства или неудобства расположения, что позволяет назвать особую совокупность факторов *геокультурным ядром*. Таким образом, *пространство и время* цивилизационных контактов замыкаются в едином геокультурном показателе. На этот вывод и была нацелена незаурядная книга Л.И. Мечникова.

* * *

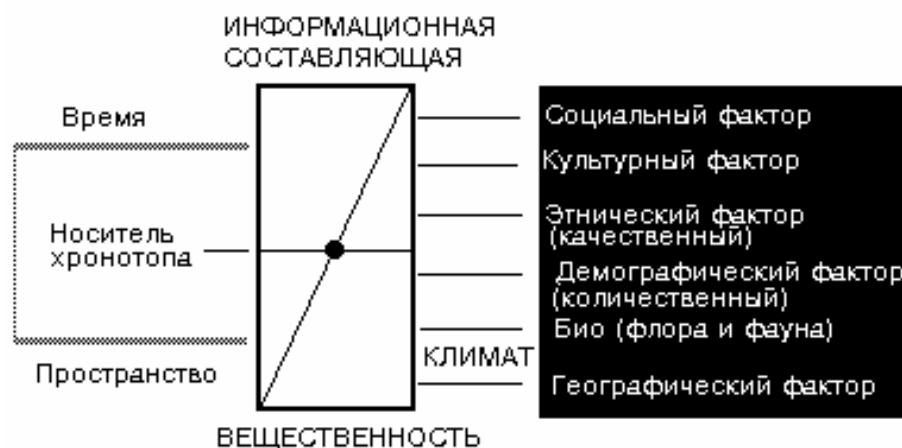
И последнее. С позиции интересующей нас темы в книге потенциально содержится модель, нигде не выраженная явно. Она скрыта в самой структуре работы. Это – *модель четырех самостоятельных эволюционных ли-*

ний в истории человечества. Сама формулировка модели и ее интерпретация принадлежит нам, но толчком к ее созданию для нас стала книга Мечникова.

Мы предложили конический вид модели: она выглядит как четверка конических спиралей, обладающих удвоенной дополнительностью. Эти четыре спирали – на конусе истории.



Рис. 9.

С этой важнейшей исторической моделью мы можем связать ряд широко известных исследований в интересующей нас области, например теорию «четырех типов деятельности» Н.Я. Данилевского. Сюда же можно отнести и возможные обратные группировки – к четверке такого типа можно свести более развернутые в типах историко-деятельностные теории О. Шпенглера, А. Тойнби и многих других.

Четыре типа деятельности использованы в теории М.С. Кагана в общем виде. Мы привязываем их к истории в целом и описываем это в наших публикациях достаточно подробно. Можно сказать, что четверка является в данном случае развитием первоначального противостояния вертикали «Дух – Материя» (Культура и цивилизация), к которой добавляется вторая, горизонтальная (социологическая), пара «общество – личность», которая связывается «общением» («коммуникацией»). На вертикальной оси остаются «духовное производство» и «материальное производство», а на горизонтальной оси появляются два деятельностных модуля: по М.С. Кагану, это – ценностно-ориентационная и коммуникационная деятельности. Нам представляется, что речь здесь идет о нормативно-этической и эстетической деятель-

ностях. Это позволяет нам определить **четыре деятельностных типа и их формации**. К ним можно применить не только деятельностный, но и не менее широкий «аксиологический» и т.п. ракурсы. Наличие уникального множества способов трактовки четверки делает эту модель нашей базовой формационной моделью, которую мы уже не раз представляли в форме четырех самостоятельных эволюционных линий на конусе истории.

Четыре самостоятельные *эволюционные линии в истории* не описаны в книге Л.И. Мечникова, но зато она содержит теорию «четырех великих исторических рек». Если развить его теорию дальше в истории, то после деспотической четверки мы получим в нашем земном сообществе все те же четыре столпа, менталитет которых качественно различен и сегодня. Реки стали колыбелями этих разных типов, но истинное различие типов содержится где-то за пределами географии: в том общем и интегрированном, которое дифференцируется, – *в менталитете человечества*. Но это – тема следующей книги нашей серии и докторской диссертации.

И еще одна важная мысль, возникающая при анализе текстов Мечникова – в истории совершается полный переход от «человека природы» к «человеку культуры», нарастает «искусственность» нашей жизни.





3.3. Антропный релятивизм А. Бергсона

Прежде чем начать разговор о взглядах столь незаурядного философа, каковым традиционно считается лауреат Нобелевской премии по литературе (!) француз А. Бергсон, следует отметить, что его позиции, его терминологический аппарат и общие выводы предваряют взгляды О. Шпенглера и во многом – немецкой “философии жизни”. Совпадение множества понятий в названных школах не кажется нам случайным: в предвоенном европейском мире явно шла подготовка к смене ментальной парадигмы, и в ней были свои этапы. Определить истоки и первенство достаточно легко: книга А. Бергсона вышла в 1907 году, первый том диптиха О. Шпенглера – 11 лет спустя, а еще 11 лет спустя появились работы А. Тойнби, где развивался уже английский вариант той же “философии жизни”. Таким образом, перед нами – вполне очевидная циклическая закономерность, связанная с 11-летним солнечным циклом.

Конечно, как всякий синтетический труд, серия работ А. Бергсона не замыкается рамками “философии жизни”, а стягивает в себя множество линий научного поиска своего времени. Хоть и принято говорить в основном о “Творческой эволюции” (1907), на самом деле все работы Бергсона образуют непрерывную серию взаимосвязанных исследований: и “Опыт о непосредственных данных сознания” (1889), и “Материя и память” (1896), и “Введение в метафизику” (1903), и его завершающая работа “Два источника морали и религии” (1932). Недаром Бергсона называли “философом одной мысли”: все эти работы есть части целого. Кстати, мы не разделяем мнения о делении творчества А. Бергсона на два этапа: до и после “Творческой эволюции” – напротив, этические и теологические проблемы, поднятые Бергсоном в позд-

ний период, есть естественное продолжение все того же, исходного, комплекса идей.

Нас, по сути, интересует во взглядах А. Бергсона только квинт-эссенция, которая не так уж и сложна, конечно, с учетом почти столетнего интервала, за который произошла адаптация и растворение его взглядов во множестве иных теорий. Если бы не блестящий стиль изложения, сами идеи автора можно бы счесть исторически исчерпанными, ныне почти уже банальными – и они таковыми кажутся в руках эпигонов и “пересказчиков” Бергсона. Но именно стилистическая ясность и отчетливость оживляют текст и заставляют читателя переживать набор идей А. Бергсона как художественное целое. При чтении его книг все время сквозит то самое “чуть-чуть”, которое создаёт искусство; вырванные из изящного контекста, его положения быстро мертвеют и лишаются “чего-то”, что делает их столь живыми, красочными и переливающимися. Тем не менее неблагодарную работу по “гербаризации” живых идей А. Бергсона нам придется проделать – такова аналитическая миссия данной книги.

Начнем мы с достаточно всеобщего вывода, который появился у нас после анализа книги Б. Рассела. Пытаясь понять Бергсона, Рассел неявно использует трехуровневое иерархическое построение, схожее по инварианту с тройкой “вещество – энергия – информация”. Речь идет о выделении трех типов философии: теоретическая философия, утилитарная (практическая) философия, а также некая третья, находящаяся между ними “философия чувства”:



Рис. 10.

Философию Бергсона Рассел классифицирует как “философию чувства” и характеризует это течение как обладающее признаками оптимизма – пессимизма, строящих утопии и дистопии и т.д.

Когда Бергсон пишет, что жизнь есть поток, хлынувший сквозь материю, он достаточно образно передает впечатление от действия пары “энергия – информация”. Но не очевидно ли, что эта пара есть не то чтобы вторичная, а всего лишь одна из двух пар (вторая “энергия – информация”, отображающая нынешнюю всеобщую болезнь “энерго-информационных” теорий) или, точнее, пара, вырванная из тройки “вещество – энергия – информация”? С введением понятия *информация* (я только через отсутствие его у Бергсона и понял истинную ценность данного понятия) всё становится на свои места: и точка зрения “программируемой эволюции”, и точка зрения “энерговещественного порыва” получают свое соединение в единую позицию. Ничто не мешает нам сказать, что поток, порыв и прочее есть *абсолютизация взгляда со стороны энергии*, но при взгляде на то же со стороны информации равновозможны и программно-телеологические, и телеологические воззрения.

Войдя *внутрь энергетики* и описывая эволюцию с точки зрения живой единицы (что, вообще-то, одно и то же), невозможно понять качественно логику эволюции – можно передавать только ее *порывы*.

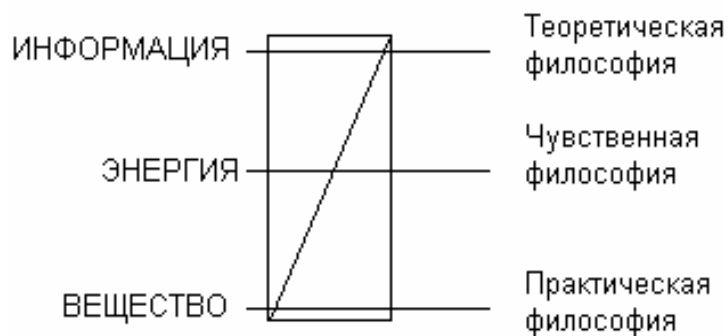
Мне также кажется, что именно такая точка зрения (от энергетики) заставляет А. Бергсона выбрать модель расходящейся взрывной шаровой эволюции (больше похожей на шаровую “звезду” с множеством ортогональных игл – кстати, я наконец понял, почему эта фигура была так популярна в 60-х: она символизирует *взрыв энергии*), и, хотя он многократно говорит о “канализированности” эволюции, на самом деле он может ее *видеть* не иначе как шар. Или, в крайнем случае, как плоскость, на которой просматривается проекция конической спирали. А это – Китай по менталитету.

В работах Н.И. Крюковского данной тройке соответствуют три типа отношений: *теоретическое – эстетическое – утилитарное*. Во всей серии наших книг мы показываем, что под “эстетическим” на самом деле у него

скрывается двойное калокагатическое отношение “эстетическое – этическое”.

Это дает возможность трактовать тройку расширенно:



Рис. 11.

Наконец, выведенный нами закон связи иерархии и цикла дает возможность превратить логическое в историческое. На схеме исторического цикла это будет выглядеть так:

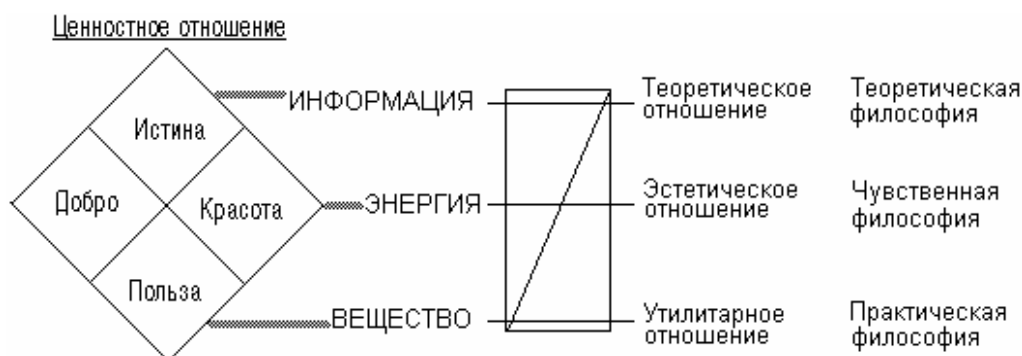

Рис. 12.

Парадоксально, но факт: и история в целом также укладывается в этот каркас. Теоретические (и потому часто трактуемые как спекулятивные) построения древних греков сменяются этико-этической догматикой средневековья, после чего превращаются в узкий позитивизм, утилитаризм, меркантилизм, прагматизм и эмпиризм во всем множестве его разновидностей. От

поисков всеобщей Истины Запад переходит к личной Пользе, и эта эволюция не оставляет никаких шансов для “возврата” к каким-либо прошлым ценностям.

Что касается *структуры теории* Бергсона, то она представляет собой довольно простую ветвящуюся бинарную конструкцию. Представим ее на рисунке.

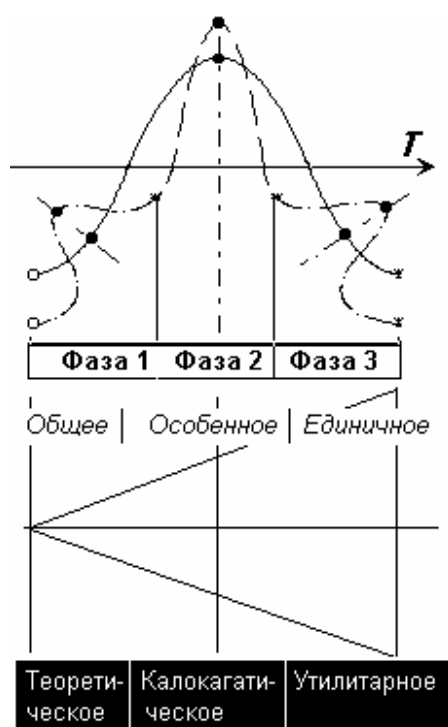

Рис. 13.

Первый шаг – разделение великой силы Жизни (восходящего Духа) и костной Материи (нисходящей). В этом столкновении рождаются такие *формы организации* живого, как флора и фауна, осваивающие пространство и время, – это второй шаг его рассуждений. Важно, что трактовки его – энергетические: растения аккумулируют энергию (потенциальная энергия), животные используют ее для движения (кинетическая энергия). Наконец, на третьем шаге он отделяет *интеллект и инстинкт*, по сути, не мотивируя основания самого разделения. С этого момента к его излюбленным темам относится *синтетическая интуиция*, которая противостоит аналитическому интеллекту. Вывод, к которому он приходит, состоит в фактическом тождестве инстинкта, интуиции и здравого смысла.

Это мало что объясняет, пока мы не используем категорию “граница системы”. Интеллект обернут вовне (“это жизнь, смотрящая вовне”). Надо понимать, что инстинкт, соответственно, обернут вовнутрь.

Бергсон в своих построениях не мог пройти мимо хронотопа, и его трактовка как раз противостоит исходному единству хронотопа: он рассматривает скорее различие времени и пространства, чем их связанность. Он считает, что интеллект разделяет (рассекает), а потому ведет к геометрии. Абст-

рактные понятия и вся логика вытекают из геометрии, и даже “идея числа подразумевает зрительный образ в пространстве”. Таким образом, интеллект в основе – пространственный, хотя особых доказательств этого тезиса у Бергсона нет. Как пишет Рассел, “учение о пространстве требуется ему, чтобы осудить интеллект”. По Бергсону, интеллект и время пытается сделать пространственным (“математическое время”). Время же есть существенная характеристика жизни, а самой важной сущностью жизни он называет *длительность*. Это “очень трудное понятие” для Б. Рассела, для теоретической и прагматической философии; что касается Бергсона, то в его теории это понятие вполне органично – оно, по сути, единственное. Длительность выступает в его трактовке как материал действительности, находящийся в постоянном становлении.

Феномен длительности обнаруживает себя в памяти. Основы теории памяти были построены им в работе “Материя и память”. Вывод, к которому приходит Бергсон, состоит в том, что истинная память не является функцией мозга (находится вне человека). Именно память и создает истинную длительность и истинное время. От “отдельных пространственных снимков” память (при помощи интуиции) позволяет перейти к длительности, увидеть материальный мир как “единый поток”. Этот переход от “фото-” к “киновосприятию” также принадлежит к аксиомам Бергсона, хотя ведет свою родословную еще от Гераклита и Зенона.

Время и жизнь связаны с волей. Чистое восприятие, в котором мы “находимся по ту сторону самих себя”, позволяет соприкоснуться с действительностью объекта непосредственно интуицией. Восприятие, представляющее собой *разум без памяти*, в дальнейшем превратится в истории науки в безмозглое “сознание”, а онтологическая противопоставленность ему – в “мышление”, но об этом речь будет позже.

Ключевой в данном разделении становится проблема выбора, обусловленная деятельностью. Тело выступает как *инструмент выбора*. Мозгу же

приписывается отбор практически полезного. Таким образом, восприятие приобретает выборочность.

По Бергсону, исторически сложилось так, что интуиция оказалась менее полезной для действия, чем инстинкт. Он всеми силами пытается вернуть синтетическую интуицию на подобающее ей место.

Интересно, что А. Бергсон дает довольно афористичную трактовку структурности, возникающей во времени: “Повсюду, где что-нибудь живет, всегда найдется раскрытый реестр, в котором время ведет свою запись”. Это совпадает с наблюдением Г. Шеллинга: “Время застывает в структуре”.

Еще одной особенностью стоит назвать “квантово-волновой” переход, содержащийся в философии Бергсона. Интеллект квантует мир, инстинкт превращает его в непрерывный поток длительности, т.е., по сути, в волну. Бергсон задает эту модель раньше всех физиков XX века. Квантирование для него пространственное, а непрерывная длительность – временная. Не найдя ничего лучшего, Рассел приписывает Бергсону осуждение интеллекта за счет его “личной идиосинкразии, ошибочно принятой за необходимость, вытекающую из мышления”. Он приходит к убеждению, что поэтическая картина мира у Бергсона не может быть ни доказана, ни опровергнута, ибо она не зависит ни от каких аргументов.

И действительно, работы Бергсона преодолевают науку искусством, а роль искусства обратна науке: это – приоритетность интуиции, а не логики, что в целом соответствует его постановке вопроса.

Все рассуждения Бергсона “перевернутся”, если мы предположим наличие иных миров, иначе устроенных, более высоких по уровню (интересно, какому? – это главный вопрос, ведь не по технике же мерить!). Таким образом, его релятивизм имеет “узкий” антропный характер.

* * *

С нашей точки зрения, Анри Бергсон обнаружил нечто вроде *системогенетического подхода, но в крайне субъективном варианте*. В его концепции четко различаются и полностью противопоставляются статика и ди-

намика, квантованность (дискретность) и непрерывность, количество и качество, гетерогенность и гомогенность, пространство и время (длительность), интеллект и инстинкт. Есть только одно существенное различие: нынешняя системогенетика не столько объектна, сколько внесубъектна, а исходная позиция А. Бергсона – интроспекционизм, взор изнутри живущего. Без этого “нюанса” сама его опорная категория “длительности” лишается всех прелестей “философии жизни”: если длительность некому переживать, ее как бы и нет. Будучи рожденным в конце вполне определенного цикла Нового времени, А. Бергсон атакует его историческое начало – рассудочный рационализм, который он приравнивает к пространству, а его действие, в свою очередь, к символу (символизации). Отскоблить символы и вернуться путем “усилия” к истине длительности – в этом весь пафос Бергсона.

Будем конкретны: Бергсона не интересует всеобщий интеллект – его интересует личность, и интересует скорее телесно. Таким образом, в паре “мы – я” его занимают “я” и та часть “я”, которая якобы находится *вне влияния социума* (“якобы”, ибо это сомнительно). Отсюда, из данной установки интроспекционизма, – все преимущества и вся ограниченность его концепции. Преимущества в нашем веке поняты и восприняты: это – обозначившаяся специфика биологического, психофизиологического, психологического, художественного и в некотором смысле группового времен, которые не могли интересовать рассудочных философов-естественников, говоривших от имени “мы”. Отсюда же неизбежный интерес автора к *воле* и актам воления.

По сути, мы говорим следующее: чтобы понять А. Бергсона, надо создать “антимир” по отношению к идеям науки, главенствовавшим в начале Нового времени. Если у И. Канта и И. Ньютона время субстанциально (и в этом смысле – объективно), у Бергсона оно только субъективно (и в этом смысле – релятивно). Это не релятивизм в смысле множественности, это – *единственность переживания*, проживания длительности, фиксируемая лишь интуицией. Но все изложенное мыслителем не имело бы особой ценности новизны, не перейди он от психологических идей проживания длительности

человеком к попытке *эволюционного обоснования* самой этой идеи. Парадокс в том, что эволюционизм, скажем, Г. Спенсера, а уж тем более дарвиновский, преимущественно объектный: он никак не предполагал возможности воззрения на Эволюцию *изнутри самой эволюционирующей субстанции*. Бергсон такую операцию проделал, и не без художественного эффекта. Эволюция ожила, задышала, заговорила – и в этом обнаружилась определенная “жуткость” (как выразился Н. Бердяев о Н. Гоголе). Несколько жутковато, когда лава, вытекающая из вулкана, делится своими впечатлениями и рефлексивно рефлектирует по поводу процесса своего вытекания и дальнейшего протекания.

Бергсон в некотором роде подхватил идеи виталистов, но его витализм стал иным. Витализм к концу XIX века говорил о мире в терминах все больше эстетических, что точно соответствовало эстетике *декаданса низменного*: мир предстал как прекраснейшее создание мощного Творца, но сам Творец сильно напоминал героя-одиночку Ницше. От этого сверхмощного эпицентра Воли явно ведет свое происхождение и бергсоновский “жизненный порыв”.

* * *

Одна из мыслей А. Бергсона, прекрасно развитая в небольшом объеме из нескольких абзацев, – о *множественности эволюционных воплощений*, независимых от среды. В одном он, возможно, ошибался: углеродная жизнь на Земле вряд ли могла иметь иную химическую основу. Абстрактно, в постановочном плане, это – возможно, но в конкретных условиях случившееся – единственно возможное. Это не отрицает идеи существования рядом множества *иных миров, с иными условиями*, в том числе параллельных миров, как угодно плотно живущих рядом с нами. Но своего рода “выдавливание” форм жизни под мощью “жизненного порыва” из того, что есть в *этой* конкретике, – сильный образ: в нем впечатляет *неостановимость жизни*. И пугает мысль: не мы, так другие, и в иных формах, но жизнь найдет себе воплощение и пройдет этапы становления своей субстанции, а значит, возможно и иное *сознание*, и иное сверхсознание, и... Столь успокоительная мысль о том, что наша теория и методы познания устроены аналогично (изоморфно) устройст-

ву познаваемого мира, разворачивается своей оборотной стороной: наше познание таково, поскольку таков *этот* мир. А в другом по устройству мире оно было бы иным по принципу – тогда невозможно не только найти в эволюционной безбрежности себе подобных, но и понять их невозможно в принципе. Бергсон намеренно обостряет этот вопрос: даже в подобных условиях (с той же таблицей элементов) жизнь могла возникнуть на иной химической основе. Мы вряд ли могли бы даже распознать друг друга, потому что всё, в том числе и *диапазоны энергий* наших органов восприятия, даже приборов, было бы иным. А может, они вообще всегда были рядом, а мы друг для друга невидимки? А если они для нас невидимы, а мы для них видимы? Тут такая история начинается, что только строй гипотезы.

* * *

Почему взгляд Бергсона столь притягателен для нас? Ответ прост: мы имеем дело с непрерывностью эстетического сознания общества, выраженного в пассионарных сообществах. Это – во-первых. Во-вторых, непрерывно эволюционирующее непрерывное сознание оставляет свои следы в виде произведений искусства (если полно, то во всей эстетической деятельности). Искусство канализировано в морфологии видов и жанров, эстетическое сознание разделяется на фракции (по уровням) – и далее через эти ячейки “выдавливается” энергия менталитета. Сильно суженные потоки жанров проявляются уже в конкретике произведений.

Таким образом, мы имеем в нашей теории все те же два измерения: морфологическое и временное, но они в нашем случае невероятно упорядочены (и, может быть, скучны). Но такова уж природа, она скупа на выдумки, зато если уж удерживает некий принцип, то удерживает его всюду.

* * *

Науку в XX-м веке *по тенденциям* можно разделить на “науку до А. Бергсона” и “науку после А. Бергсона”. Эта межа – квантово-волновая грань. Уже потом она была осознана, понята, воспринята и многократно предъявлена в разных науках, в том числе – в физике.

По поводу стиля книг Бергсона можно сказать, что он во время своего повествования находится в состоянии действия, поиска, а не констатации. В его текстах нет догм и завершенности, как в прочей науке. И при всей сложности содержания он раскрывает свою тему истинно художественно.

Критика теории Бергсона, с позиции более-менее традиционной философии, лишена смысла. Вот почему, с позиции логического позитивизма, в теории Бергсона вообще нет признаков философии, а большинство высказанных положений безнадежно неконструктивно. Но такую критику не назовешь особо осмысленной: невозможно поменять ментальную парадигму и при этом не выйти за рамки предшествующих догм. А ведь Бергсон проделал именно это: он ушел от позиции естественников, он ушел от исходного их объективизма.

Чаще всего критики указывают на продолжение Бергсоном линии Юма – Беркли (английский эмпиризм), но кроме эмпириокритицизма упоминают и “имманентную философию”, и неореализм, и уж непременно – линию Лейбница и линию виталистов, близких к воззрениям Ренана, Курно, Гюйо. Эти отсылки имеют смысл только в одном ракурсе: А. Бергсон *завершает* исторический цикл науки Нового времени и вполне естественно должен *противопоставлять* себя раннему рационализму, а следовательно, он исторически обязан был наследовать линию эмпиризма. Но вместе с тем А. Бергсон – философ “пограничный”, отчетливо фиксирующий грань перехода менталитетов Нового и Новейшего времени. С одной стороны, его метод возрождает вполне средневековый интроспекционизм, а с другой – его пафос уже в целом совпадает с феноменологией Э. Гуссерля и его желанием иметь дело с “чистым опытом”, не обремененным культурными напластованиями.





3.4. Экзистенциальность и историзм М. Хайдеггера

Мы не будем подробно обращаться к контексту экзистенциального направления в философии, потому что сама философская основа работ М. Хайдеггера давно стала предметом интереса ряда исследователей. В данном тексте нас интересуют преимущественно его историко-генетические воззрения. При этом понятно, что избежать обращения к контексту всей его системы нам не удастся. Но прежде – несколько слов о предельно широком историческом контексте, в котором доминирует “экзистенция”.

Если рассматривать историю как конвергентный (сходящийся) конус, то можно поместить под ним едва ли не главную пару: от доминирования *объекта* к доминированию *субъекта*, от полного подчинения человека внешнему миру в первобытности до беспредельного (как ему кажется) овладения этим миром сегодня. Примитивность схемы дает нам одно преимущество во взгляде на философию М. Хайдеггера (как, впрочем, и А. Бергсона, и многих других их современников): она *априори субъектна*, ибо таков историко-циклический фон всего экзистенциализма: приближается окончание истории.

Переходя на более низкий уровень циклики, мы обнаружим, что Хайдеггер творит *в начале* нового и очень важного в ментальном отношении цикла Новейшей истории. Это накладывает на его творчество отпечаток онтологичности. Так возникает *фундаментальная онтология* М. Хайдеггера, которая опирается на трансцендентальную феноменологию Э. Гуссерля. Это нечто вроде бы логически невозможное, объективированный субъективизм, но Хайдеггер здесь не одинок. В поиске *доопытного и априорного* в этот исторический период буквально "голова к голове" идут по беговой дорожке науки К. Юнг, Э. Дюркгейм и порожденная его идеями школа "Анналов", а у

нас – психолог Л.С. Выготский и его школа. Обстоятельства и истоки едины, различны разве что предложенные пути и научные методы.

* * *

Начнем с того, что М. Хайдеггер решает вопросы философии как науки (ее предмет, метод, комплекс понятий и т.д.) через выяснение *формальной структуры* понятия бытия, вопроса о бытии. Ответ на вопрос: “Что есть бытие сущего?” – многозначен. Смысл бытия ухватывается при помощи того *особого сущего, которое само способно вопрошать о бытии*, а более всего – о своем собственном бытии. Это первое сущее – Dasein, мы сами.

Такая постановка вопроса (кстати, так же, как и у Бергсона) возвращает философии ее извечные права на онтологическую приоритетность, на время перешедшие к естествознанию. Смысл бытия обретается через “экспликацию Я в отношениях к собственному бытию”. Напротив, все науки с этой позиции выглядят как “предпосылочные” (опираются на донаучный опыт) и должны доказывать, что имеют основания. Отделив истинно онтологическое от “онтического”, Хайдеггер тем самым отделяет разум от опыта.

Опорой метода М. Хайдеггера является анализ структур человеческого “бытия – сознания”. Сознание – невещественное бытие, оно устроено пакетно (слоисто), и путем его препарирования есть возможность постижения бытия – таковы исходные посылки в проекте создания фундаментальной онтологии. Мир “бытия – сознания” спаян с тотальностью бытия, а тотальность может быть постигнута лишь через сеть “экзистенциалов” – особых структур человеческого существования, имеющих онтологический статус. Идея особой *квантированной сети онтологических структур* будет затем не раз использоваться множеством исследователей, и большинство из них так никогда и не сошлется на автора идеи, настолько она растворится в ментальности нашего века.

Можно сказать, что воззрение на время у Хайдеггера во многих отношениях бергсоновское: быть человеком – значит находиться в потоке времени, и этот могучий стихийный пульс творения играет немаловажную роль в

его позиции. Что же касается истории, то человеку в ней отведена особая роль: по мысли теоретика, человек *онтологически предрасположен* к историческому творчеству и созиданию культуры. Исходя из этого историчность он понимает как *бытийное становление* "бытия – сознания". Эта очень важная *категория становления* объединяет его с другим великим автором того же времени – А.Ф. Лосевым.

Для нас важна тема *экзистенциальной аналитики Dasein*. Экзистенцией в фундаментальной онтологии называется бытие, к которому Dasein как-либо относится. Сущность Dasein – в его существовании. Это подразумевает наполненность бытия конкретикой, жизнь человека как “Я” в том, что ему свойственно (для-него-сущее). Человек понимает себя, исходя из собственной экзистенции, и здесь способен реализовать свою свободу (как в положительном, так и в отрицательном вариантах). Он может выбрать сам себя в своем бытии (обрести *своеобразие*) или потерять себя (и даже никогда себя не выбрать); форма *безликого существования* даже имеет в этой теории свой термин – Man. Dasein есть то, что есть, только по той причине, что свободен сам определять собственное экзистенциальное бытие. В силу этого Dasein понимает себя преимущественно из бытия *сущего*, повседневно явленного мира. Именно в повседневности структура бытия Dasein выступает как наиболее непосредственная (максимально приближается к этому).

Время и временность возникают именно в таком развороте: *временность* свойственна данностям повседневного бытия всего сущего. Прошлое, настоящее и будущее (фундаментальные модусы временности) выступают как модусы бытия Dasein. И отсюда возникает определение: “Время есть то, исходя из чего любое “нечто” (все, что угодно) принимается человеком и понимается им в качестве бытия”. Время выступает как главная характеристика Dasein, постигающего собственное бытие. Здесь же разводятся и противопоставляются время и вечность (временное и сверхвременное). В экзистенциальном смысле *временное* не тождественно “бытию во времени”: и временное, и вечное в ракурсе их бытия точно так же временны.

Такая онтологическая характеристика, как временность (темпоральность), раскрывается в *событийности*. Все, что случается (бывает) с Dasein, событийно. Переживание событий Dasein переводит бывшее с человеком в план его же бытия, поэтому все случившееся с нами *есть* в нашем бытии (в качестве нашего прошлого). По сути, здесь Хайдеггер раскрывает то, что мы впоследствии будем рассматривать в более специфическом ракурсе, – *психологическое время* человека, главным квантом которого является событие.

Но при этом ему нужно было как-то решить и проблему социальности человека, включая проблематику особого *общественного времени*. Хайдеггер разрешает ее, как нам кажется, двухуровнево. Говоря социологически, группе он приписывает появление *традиции*, а более широким общностям – наличие *истории* (которая не тождественна природной эволюции). При этом асоциальные люди вполне могут позволить себе внеисторичность, но не могут выйти из событийности.

Такое разделение подтверждается фактами. Например, Аристотель относил историю к литературе, поскольку тогдашние историки описывали ее событийно, т.е. литературно. Диоген Лаэртский все еще перемешивает событийные исторические анекдоты с анализом философских систем и весьма далек от попыток выстроить собственно историю философии. Вазари с его “Жизнеописаниями” все еще удерживает ту же традицию событийного изложения истории искусства. Философия истории в этом смысле начинается не с Гердера, а все-таки с Гегеля.

Понятно, что и Время, и Судьба у Хайдеггера трактуются в свете бытия в мире Dasein. Прежде всего только *самосознательный* человек обретает смысл исторического бытия. И это обретение происходит у него через “заботу”: если не о чем заботиться, не к чему стремиться, нечего опасаться и не о чем сожалеть, времени для человека нет. Человек ограничен в цикле своего бытия началом и концом (рожденность и конечность), а его бытие расположено между ними. Чтобы перевести события бытия Dasein в план истории, их нужно как бы обезличить, освободив от “заботы”.

Находясь в позиции онтологичности бытия, нелегко оперировать с модусами времени. Прошлое при этом обретает двойной статус: оно и было, оно присутствует и в бытии теперь. Историческое же предполагает становление, оно означает не только бывшее, но и возникающее. Из настоящего мы выстраиваем будущее. И вся связанность трех модусов времени (*“сквозьвременная” связь*) существует, потому что есть субъект событий. Модусы времени – принадлежность Dasein. *“Мир-бытие”* запечатлевает модус прошлого; *“бытие-при-внутримировом-сущем”* соотносится с модусом настоящего, а будущее предстает как *“забегание вперед”*.

Эта, упрощенно говоря, антропоцентрическая точка зрения заставляет считать первичной историчность Dasein (его история), а вторичной – историчность “в-мире-сущего”. Первичное временное – самая существенная характеристика бытия Dasein. Сама *ткань исторических событий*, вся всемирная история возникает из этой способности человека – существовать во времени. Поиски какой-то сущности “бытия – сознания” вне экзистенции бессмысленны, ведь сущность и заключена в экзистенции. Тем самым Хайдеггер загоняет проблему в бергсоновское русло: ни сверху, из надсистемы, ни снизу, из подсистем, экзистенция непознаваема. Зато выворачивание наизнанку и послойное прочтение смыслов изнутри экзистенции вполне позволительно. Но это не прямое возвращение на историческую сцену методов интроспекционизма, как может показаться, а довольно сложное наследование и развитие самой этой линии, имеющей глубинные исторические корни (мы рассматриваем такую линию в нашей следующей книге).

Реализуя свою свободу и выбирая свой вариант бытия, Dasein ужеотягощен *виной*.

Историчность бытия Dasein содержит как границы цикла бытия (рожденность и конечность), так и свободу выбора быть, вину, совесть. Скрытым основанием историчности Dasein является смертность человека.

Бытие содержит все эти предпосылки, что и приводит к Судьбе. Человек свободен, но ему постоянно приходится выбирать свой вариант бытия,

принимать решения и тем самым выбирать будущее. Вот почему именно будущее и является главным временным модусом для понимания историчности. Для человека наиболее характерно оперирование будущим, оно неотъемлемо от человеческого бытия. М. Хайдеггер даже считает его первичным феноменом подлинной временности. В специфике оперирования будущим содержится ключ к *пониманию* мира и истории. Интересно, что *интерпретацию* Хайдеггер представляет как разработку возможностей, заложенных в понимании, и главный механизм, позволяющий это проделать, – механизм "*предпонимания*", уже содержащий модус будущего (так называемый “герменевтический круг Хайдеггера”).

И судьба, и история осуществляются (и познаются) в конкретном материале “случившегося”, поэтому Хайдеггер и говорит, что мир одновременно и почва, и сцена. Историчность самого человеческого бытия (с детерминирующей это бытие “заботой”) выражается в трех наиболее важных аспектах: монументалистском, антикваристском и критическом. Что касается истории как науки, то в ее власти лишь тематизация эмпирического материала, отчего она может представлять как конкретная история (науки, искусства, экономики, техники и т.д.).

Хрупкую свободу, свободу самоопределения субъекта, содержащуюся в хайдеггерской фиксации, очень уж легко предать, поддавшись “самоовеществлению”, *усреднившись*, превратившись, по Ионеску, в “носорога” (оносорожившись). Вот этот аспект очень важно удерживать, когда речь заходит об историзме Хайдеггера и его тупиковости. Человек становится квантом истории, его личное проживание жизни, его “забота”, его личная история вроде бы важнее всемирной истории. Человек самопроектируется – и мир вне его становится материалом для его деятельности. Отсюда, только из этой установки, мир и приобретает совокупность значений, обретает значимость. Но вся сумма значений при этом является достоянием человеческой общности, и именно это цементирует такие общности, как “народ”.

Хайдеггер помещает между человеком и человечеством не иерархию общностей, как того требует социологическая очевидность, а некую абстракцию, кажущуюся ему спасительной. Тезис о коллективном "роке" свелся к псевдоромантической идеализации традиционного католического, особенно немецкого сообщества. И, увы, очень последовательно столь замечательное и сентиментальное "почвенничество" непосредственно переросло в его симпатию к идеологии нацизма и в пангерманский национализм. Хайдеггера, впрочем, так же, как и Ницше, и Шпенглера, и немецких геополитиков того времени, объединяет с нацизмом закономерность, а не случайность, логика исторического возникновения их теорий, а не личные предпочтения. Коллективная судьба народа, групповой рок занимает в это время и О. Шпенглера, который приходит к своей формуле исторического пессимизма. Но ничуть не уступает ему в данном отношении крупнейший геополитик Карл Хаусхофер, которого считают одним из действительных авторов некоторых тезисов "Майн Кампф" (хотя это никем не доказано).

Предельно рационализированный М. Хайдеггер вроде бы старательно уходит от всяких влияний аксиологизма, но в действительности сам он приходит к состоянию, когда псевдогрупповые ценности встали выше ценности конкретного человека. Отказ от аксиологизма обернулся отказом от гуманизма, а положения фундаментальной онтологии – идеологией нацизма. Поэтому совсем не зря Ю. Хабермас находит семантическую связь между очень глубокими текстами философа и очень плоскими – нацистской пропаганды, констатируя, что человек для Хайдеггера "сосед бытия", но не "сосед человека", что означает: поскольку между онтологией и человеком помещен народ (а его интерес приравнивается к политическим интересам нацизма), то ценность единичного человека сводится к нулю. Такое замыкание, стыковка столь разных уровней, *рок народа*, призывы "растворения в народе" исторически повторяются, в том числе – сегодня.

Между тем "*рок народа*" оказался исторически слабее, если так можно выразиться, *интернационального рока*, присутствующего в идеологии стали-

низма. Победил в этой войне сталинский режим, причём во многом – за счет более высокого идеологического потенциала "всемирности". Нужно подчеркнуть, и мы не раз возвращаемся к данной теме, что советская Россия и нацистская Германия были историческими (эволюционными) конкурентами, реализовавшими в двух вариантах один и тот же исторический эксперимент. Марксизм-ленинизм точно так же использовался для достижения мировой гегемонии, как идеология нацизма, замешанная на сложной смеси науки с теософией, эзотерикой, астрологией, магией и т.п. Обе системы готовили и реализовали мировую экспансию, обе опирались на государственную техническую политику и централизованные идеологические технологии манипуляции массами, обе были превосходно геополитически подкованы и т.д. В этом смысле не стоит преувеличивать влияния М. Хайдеггера на нацизм, скорее всего этот альянс носил декоративный характер.

Максимум объединительного, что может быть у сообщества, – язык. Весь априорный фон понимания, по Хайдеггеру, содержится как раз в языке. Но власть языка он понимает не так жестко детерминистично, как Э. Кассирер и ряд близких к нему теоретиков *символических форм*, стремившихся найти всеобщие правила его построения (что сводится обычно к конструированию особого *метаязыка*).

По Хайдеггеру, человек уникален и свободен, уникальна его личная история, и как творец своей свободы человек выбирает, подстегнутый временностью своего личного существования. Но он уже от рождения включен в сообщество людей, тем самым детерминирован (не столько марксовой "совокупностью общественных отношений", сколько, надо понимать, языком как фоном понимания). Приравнивая себя ко всем, усредняясь, человек теряет свою уникальность, свой шанс на неповторимость, отрекается от своей свободы – в этом состоит трагедия его отчуждения. И если Маркс дает "объектную" характеристику отчуждения и раскрывает его социальные механизмы, то Хайдеггер открывает *отчуждение изнутри самого человека*, отчуждение "субъектное", более страшное, ведь человек сам выбирает его.

Особых оснований для проявления своей исторической свободы при такой постановке вопроса вроде бы не остается. Тем не менее М. Хайдеггер постоянно подчеркивает *первичность индивидуального* и вторичность исторического и природного. Эта смена акцентов привела к подмене истории человечества на *историю человека*. Растворение во всеобщем – путь к неподлинности человека. Странно, что обратное – слияние индивидуальной судьбы с коллективным роком – не кажется ему нелогичным.

Обратим внимание на оформленность отчуждения человека: это – *научно-техническое отчуждение*. Проект возврата к утраченной целостности у Хайдеггера – архаизация, возврат к досократическим способам растворения в тотальности бытия (поскольку подлинное существование есть погружение в тотальность бытия). Но это – возврат к науке, точнее, к способам познания и понимания, существовавшим до возникновения классической греческой философии, философии до Сократа и Платона. Перед нами – утопия, где главенствует архаизация, с использованием едва ли не максимально возможного масштаба ментального хронотопа, сопровождаемая к тому же тоской по утраченной сакральности. Секуляризация (обезбоживание) Нового времени, которая происходит в течение трех веков, также воспринимается им мучительно и вместе с тем последовательно: сумерки богов (смерть Бога) Ницше только фиксируют это, а у Хайдеггера человек уже сам пробует себя в роли Бога.





3.5. Прусская утопия Освальда Шпенглера

Имя Освальда Шпенглера (1880–1936) связано с концепцией локальных цивилизаций, прозвучавшей в его двухтомнике "Закат Европы", вышедшем в 1918–1923 годы, в точке перелома эпох, – в этом и была огромная историческая удача автора. Книга О. Шпенглера, с "многочисленными проблесками гениальности", и сегодня остается единственной в своем роде, если не считать уже во многом адаптированной в науке работы Д. Вико, которой повезло куда меньше, – и история у нее противоположна шпенглеровской.

Судя по воспитанию, Шпенглер сложился в эпоху расцвета символизма, поэтому он *скорее иррационально ощущал* закат Европы, чем вычислил его. Недаром он говорит: "У Гете я позаимствовал метод, у Ницше – постановку вопроса", – и именно эстетство ницшеанского толка не позволяет отнести его замечательную книгу к области строгой науки. Ее и числят по ряду "странной философии".

Если говорить о главном её вопросе, вынесенном в название, – об историческом прогнозе Шпенглера, – то стоит заметить, что, по мнению большинства современных циклистов, Шпенглер принял малый цикл "заката Европы" за очень большой. Он недостаточно различал альтитуду уровней, ведь его цикличность *в основном одномерная*, весь анализ *по большей части – одного уровня*, хоть он и декларирует в своей схеме истории тысячелетний, трехсотлетний, пятидесятилетний и иные циклы. *Почувствовать* же таким прямым образом можно лишь малый цикл, а для описания большого и очень большого циклов нужен другой аппарат, не чувственный, а приближающийся к фрактальной математике. "Предчувствие гражданской войны" хорошо смотрится на картинах, но не в науке, а фон сочинения Шпенглера, особенно его первого тома, – предчувствие, почти физическое, надвигающейся мировой войны: у него есть особая, ни с чем не сравнимая острота интуиции.

Книга насыщена блестящими афоризмами (“Судьба – логика времени”) и читается как декадентский роман, каковым и является по стилю, что очень раздражало немецких ученых и давало повод издеваться над Шпенглером французам. Тем не менее, обруганное в свое время произведение живет и переиздается по сей день так же, как и любимое детище Д. Вико: да послужит это историческим уроком всем "самым правильным" ученым, изгоняющим из книг поэзию и эзотерику.

Стоит заметить, что с приговором Западу, прозвучавшим у О. Шпенглера, солидарен Лев Гумилев, но совершенно по другим причинам.

Приведем несколько цитат, характеризующих ситуацию с этой замечательной работой, потому что она для нас, конечно же, очень важна. Начнем с проблемы заимствований: вопрос о явном влиянии О. Шпенглера на современную науку, по сути, был в критике подменен вопросом о неявном влиянии науки на О. Шпенглера. Характерно, что попытки обвинить его в плагиате или заимствованиях продолжаются, хотя сегодня это даже не смешно.

Кроме Д. Вико и И.-В. Гёте к явным предшественникам Шпенглера можно отнести Ф. Ницше, А. де Токвиля и Я. Буркхардта. Берлинский философ истории К. Брейзинг никак не мог простить О. Шпенглеру свалившейся на него популярности и настаивал, что идею культурно-исторических фаз он разработал еще в 1905 году. Называли в связи с этим и Фр. Мюллер-Лейера (органические концепты детства, юности, зрелости и старости), но мы-то с вами знаем, что эти концепты живут в культуре уже не одну тысячу лет. В шпенглеровской дихотомии "культура – цивилизация" усматривал плагиат крупный немецкий социолог Ф. Тённис, издавший свой труд "Община и общество" (с такой же парой понятий в основе) в 1887 году.

Но то, что начитанные профессора Брейзинг и Тённис обнаружили в "Закате Европы", они никак не захотели обнаружить у Шеллинга или, например, в "романтической истории" Ф. Шлегеля. Полемизируя с Кантом (выдвинувшим тезис о разумности и преемственности истории как целого), Шлегель построил модель истории как ряд независимых локальных процес-

сов. Опираясь на опыт Индии, он доказывал, что все великие культуры равноценны, каждая проходит путь от мистического откровения, в котором впервые рождаются ее основные ценности, к рациональным конструкциям, ведущим к поверхностной образованности и утрате творческого порыва. Так что по одной лишь немецкой линии ближайших предшественников у Шпенглера было множество. Были они и по другим линиям. Так, Б. Кроче обвинял Шпенглера в том, что он всего лишь эпигон Д. Вико. Но это не так – на самом деле Шпенглер был Вико начала XX-го века. Что касается позиции самого Шпенглера, то он ссылаясь на И.В. Гёте и Ф. Ницше *с явными видами* на Лейбница и Гераклита.

Была в хоре обидчивых обвинений и русская линия. Общеизвестно, что Н.Я. Данилевский издал свою книгу "Россия и Европа" с *теорией культурных типов* в 1869 г. Это давало повод обвинять в плагиате О. Шпенглера. Но еще Вл. Соловьев (Немецкий подлинник и русский список. Соч.: В 2 т. т. 1 – М.: 1989, с. 561-591) обратил внимание, что Н.Я. Данилевский в свою очередь опирался на немецкого историка органической ориентации Г. Рюккерта и его "Учебник мировой истории *в органическом изложении*" (1857). Правда, по воспоминаниям Питирима Сорокина, Г. Шпет в 1921-м году видел у Шпенглера дома книгу Данилевского. Кроме того, если говорить о России, то аналогичная модель звучала в литературе и после работ Данилевского – у К. Леонтьева ("Византизм и славянство", 1875 г.). В советские времена Ю.Н. Давыдов походя обвинял О. Шпенглера в эссеизме и снобизме манеры изложения, а также в том, что национал-социализм ассимилировал его идеи "консервативно-националистического направления". Можно не удивляться, почему атака на эту книгу носила и носит столь озлобленный характер столь долго: такова участь всех синтетических книг.

Сам О. Шпенглер выразился о своих мнимых предшественниках весьма остроумно: "Число их тем временем должно было перевалить далеко за сотню. Если бы мне вздумалось прочитать хотя бы половину этого, я и сегодня еще не подошел бы к концу" своей книги.

Основные положения О. Шпенглера в "Закате Европы"

Шпенглер преследовал цель фиксации локальных культур в истории и строил для этого свой аппарат. Оторвавшись от традиций родной немецкой классической философии, он создавал свой категориальный аппарат в русле "философии жизни": "жизнь" есть исходное понятие его построений, "становление жизни" – его главная мифологема. Отторгая научный метод предшественников, Шпенглер утверждает, что такую важнейшую категорию, как "судьба", наука раскрыть не способна (наука объясняет только "причинность", которая пространственна), а понимание судьбы происходит на уровне личностной интуиции и переживания (во времени): "жизнь", несущая свой поток во времени, доступна осмыслению лишь через категорию "судьбы". Образно-символическое освоение Шпенглер противопоставляет научному "анатомированию". Культура, по Шпенглеру, обладает специфической душой, воплощаемой в мире. При этом "душа" есть возможность (завершаемое), а "мир" – действительность (завершенное). Жизнь (завершение) есть *образ*, в котором происходит *осуществление возможного*. История предстает как осуществление возможной культуры, движимой "становлением жизни". Более того: история, по Шпенглеру, имеет над-историческое объяснение, коренящееся в измерениях "жизни". Сама "жизнь", с ее "волей к власти", имеет политическое измерение ("политика в высшем смысле есть жизнь, и жизнь есть политика").

Исходя из понимания "жизни", Шпенглер отделяет жизнь растений (их *измерение* в хронотопическом потоке жизни – *время*), жизнь животных (оно обнаруживает себя также и в *пространстве*) от жизни человека. Привычную нам категорию "сознания", присущую животному и человеку (хотя и по-разному), он заменяет "бодрствованием". Вслед за Монтенем, Гоббсом и Ницше человека Шпенглер называет "хищным животным", обладающим свободой, и это, по его мнению, есть высшая форма жизни. Вершиной человек становится в силу того, что он – "культуросозидающий хищник", умеющий приспособиться к среде иначе, чем его предшественники на эволюцион-

ной лестнице: его добычей становится покоренный мир. Техническое покорение мира, производство культуры вскрывают достаточно универсальную (неспециализированную) суть человека.

* * *

Совокупность фаз в одном цикле есть то, что позволяет нам сразу охарактеризовать намерения исследователя циклов. Из категории "судьбы" исходит, что развитие каждой культуры уже задано – и при рождении всякая культура осуждена на гибель. Шпенглер применил аналог *биологического возрастного ритма*, определяющий фазы внутреннего развития культур. Именно пульсация "жизни" в рамках "культуры" ведет к прохождению через данные стадии. Он выделяет *шесть фаз*, но мы считаем, что здесь, по сути, им использованы *три удвоенные фазы Гегеля*.

1. Рождение и детство (*или фаза становления*).
2. Молодость и зрелость (*или фаза устойчивости*), рост.
3. Старость и "закат" (*или фаза деградации*), старение и гибель.

Шестерка фаз оптимальна, со многих точек зрения, эмпирически к ней приходили многие исследователи и до Шпенглера. Мы подробно рассматриваем ее универсальную эстетическую специфику в курсе лекций по эстетике, который подготовлен к публикации на АТ, а также в работе о числовых инвариантах в металитете.



Рис. 14.

Полярная методология О. Шпенглера

Полярности, во множестве нанизываемые Шпенглером на ветви его логики, весьма однородны. Это – хронотоп: *время и пространство*. Данная пара, облакаемая в типично немецкую тяжелую фразеологию и пробитая во многих местах утомительными боевыми выпадами против классической (немецкой же) философии истории, ничуть не меняется на протяжении всего труда Шпенглера. Он просто добавляет к ней определения, многократно переодевает ее, оставляя неизменной ее хронотопическую суть.

В космической стихии жизни Шпенглер выделяет *мужское и женское* начала (читай *"пространство и время"*). Мужчина переживает судьбу и постигает ставшее, женщина тождественна жизни во времени и судьбе. Коротко говоря, мужское начало – животное (микрокосмос, автономный), женское начало – растительное (макркосмос). Таковы же и его движущие силы истории (первосословия): *духовенство* содержит в себе мужской (и небесный) набор признаков, *дворянство* – женский (и земной). Из этого небогатого арсенала Шпенглер вытягивает настолько много вольных трактовок, что история превращается в его изложении в довольно однообразную картину "маятниковой истории". А логика исходных посылок, приводя к идеям элитаризма и антидемократизма, не дает ему возможности хоть как-то отнестись к процессам после средневековья ("золотого века", по Шпенглеру). "Третье сословие" его раздражает, он списывает его в "отрицательное" сословие, лишенное духовного единства; именно в нем, с его победой, он находит причину, по которой кончается расцвет всякой культуры. Еще более отрицательным становится его пафос, когда он говорит о "четвертом сословии", "массе", – самой разрушительной силе на арене истории (продукт мирового города!), совсем уж лишенной духовных корней. Машинизация цивилизации и увеличивающаяся роль массы особенно пугали его в феномене социализма (с идеями мировой революции и "намерением слить в единое целое человеческий муравейник"). Каков же его рецепт? Возрождение истории большого стиля, сильной власти достойных, пруссачества (недаром его творение В.Ф. Асмус на-

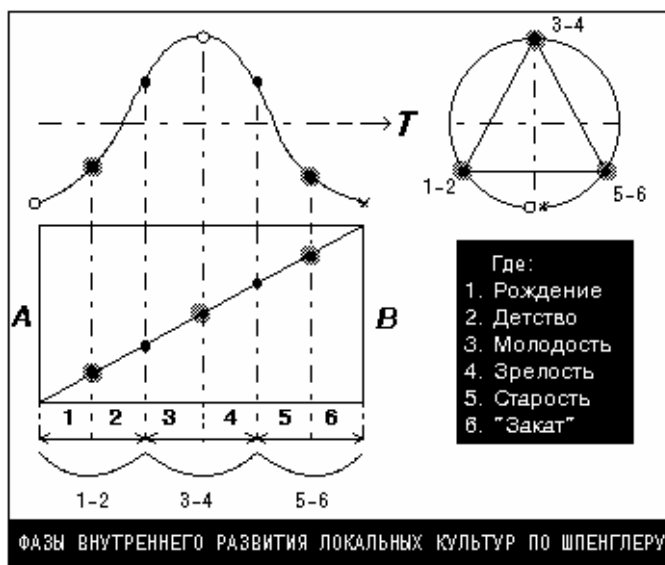
зывает романтической исповедью публициста из класса прусского юнкерства). Он еще при жизни увидел все прелести своей воплощенной мечты – в "третьем рейхе", вывернувшем все его элитарные построения наизнанку.

Шпенглеру так импонирует средневековье, что черты дворянства он готов приписать даже буржуазии. Он не анализирует Новую историю, а вгоняет ее в свою антико-средневековую схему. Отсюда – такой страх перед *мировым городом*, в противовес идиллии *мировой деревни*, даже попытки сделать "третье сословие" продуктом города, пока еще равного с деревней. По сути, Шпенглер оказался в шорах своего времени, которое он описал замечательно, но выдал это описание за универсальную внеисторическую схему.

Вот структура его парной "маятниковой истории" – в виде скоординированных (но отнюдь не субординированных на данной схеме) пар:

Время	– Пространство
Макрокосм	– микрокосм (автономный)
Женское	– мужское
Земное	– небесное
Дворянство	– духовенство
Мир (вне нас)	– душа
Деревня	– город
Культура	– цивилизация
Органическое	– механическое
Единичное	– массовое
Мир	– война
Жизнь (Судьба)	– причинность
Образ	– осуществление (возможного)
Растение	– животное
Открытость (жизни)	– герметичность (культуры)
Качество	– количество
Восток	– Запад

Можно проиллюстрировать исходную парность подробнее, чем мы сейчас и займемся. Многочисленные последователи Шпенглера развили эту парность в достаточно широком диапазоне.

Локальные культуры

Когда Шпенглера вырывают из исторического контекста, он производит впечатление чудака, ударившегося в крайность: культура рассматривается в его учении не как единая общечеловеческая, а как совокупность *локальных культур*, вырастающих на основе своего собственного "способа переживания жизни" (морфологические типы культуры). На этом основании Шпенглера считают "*философом жизни*" и "*философом истории и культуры*", а также "*социальным философом*".

Он выделяет ***восемь локальных культур*** (достигших зрелости, ибо *недозрелых* культур в истории было значительно больше), каждая из которых вырастает на основе своего собственного уникального "прафеномена": вавилонская, египетская, греко-римская (античная), индийская, китайская, византийско-арабская, русско-сибирская, майя. Только четыре культуры из данного набора можно встретить в типологии Н.Я. Данилевского. Заметим: общая линия развития локальных культур у Шпенглера все же одна. В нашей книге мы показываем, что в истории присутствуют на самом деле как минимум две линии (две дополнительные спирали) – и шпенглеровские культуры замечательно хорошо на них размещаются.

Обнаружить "душу" культуры, по Шпенглеру, возможно, найдя ее базисный символ, "*прафеномен*" (это термин Шпенглер почерпнул у Гёте, переложив его из области естествознания на культуру). Это и есть источник построения морфологии культуры. Декларируя восемь, Шпенглер на деле обращается преимущественно к трем культурам: *аполонновской* культуре (чувственно-наличное тело), *фаустовской* (символика беспредельного пространства и времени – ее душа) и *магической* (противопоставление души и тела).

Если мы вернемся к историческому контексту, то станет ясно, что заостренность Шпенглера на локальных культурах есть не более чем война против другой крайности его времени – сведения мировой истории к истории Европы. Это неприятие так называемого "классического исторического подхода" идет не от Шпенглера, а от Ницше и его тезисов о вреде и пользе истории. Критика европоцентризма, несомненно, обогатила если не аппарат исторической науки, то философию истории (специфика развития цивилизаций в связи с регионами и т.д.).

Если говорить о расхождениях, то Шпенглер *отрицает прогресс*, а значит, и преемственность, не находя для этого оснований. Мы прогресс подразумеваем и говорим о преемственности и накоплении общечеловеческого менталитета (хотя бы в виде роста количества и качества общественного интеллекта).

Шпенглер абсолютизирует герметичность (непроницаемость, непознаваемость извне, отсутствие взаимосвязи) локальных культур в противовес открытости "жизни". Это опять-таки можно бы отнести за счет заостренной полемики, если бы сам тезис не захватил Шпенглера полностью. Мы относимся к культурам как к организмам, обладающим и герметичностью (функция сохранения широко понимаемых "границ" культуры), и проницаемостью. Более того: культуры, которые пытаются искусственно выстроить "железный занавес", быстро задыхаются от собственной "герметичности" – мы это испытали на себе.

Культура и цивилизация как две фазы в развитии

В цикле локальной культуры Шпенглер выделяет два главных этапа: восхождение (культура) и нисхождение (цивилизация). Двухфазовая противопоставленность выглядит слишком уж упрощенно, к тому же не ясно, где кончается культура и начинается цивилизация, что посередине, в точке перехода от культуры к цивилизации.



Рис. 15.

Теория О. Шпенглера чисто качественная и недифференцированная в данной части потому, что в ней применена двухфазовость. По общему смыслу она совпадает с нашей трактовкой пары "содержание и форма", только у нас это мыслится не отдельно (как две фазы цикла), а взаимосвязанно (как *начала*, как стороны противоречия). С нашей позиции, то, что О. Шпенглер называет *культурой* (первая полуфаза), есть *преобладание содержания над формой* до момента их адекватности, когда содержание находит соответствующую ему форму, а то, что он называет *цивилизацией*, вторая полуфаза, есть *движение от момента равновесия содержания и формы к стагнации* – когда формы становится больше, чем содержания (формализация, застой, деградация).

"Душа" устремленная к расцвету, подобно растению, порождает культуру. Поскольку "душа" рано или поздно неизбежно утратит свою силу, автор выражается недвусмысленно: "Цивилизация есть совокупность крайне внешних и крайне искусственных состояний, к которым способны люди, достигшие последних стадий развития. Цивилизация есть завершение". Многократно повторенная схема завершения пути локальных культур цивилизационной стадией нужна Шпенглеру только для одного – для доказательства цивилизационного состояния фаустовской культуры (заката Европы). Продукт цивилизации – империализм, воплощающийся в "мировых городах".

Органическая и механическая половины цикла

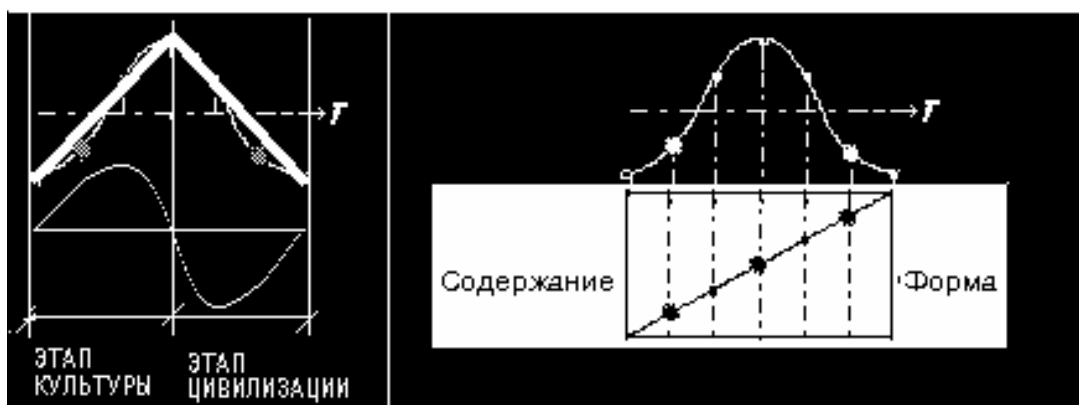
Части цикла у него рассмотрены в таких ракурсах, как ***органическая*** и ***механическая*** половины цикла. Им приданы некоторые индикационные характеристики, хотя и общие, но исходящие лишь из одного ракурса: это – взаимодействие количества и качества. Рассмотрим его на одном тезисе.

Окостенение сопровождается **омассовлением**. Бывшее единичным качество (культура) при этом становится количественным (цивилизацией). **Такой** процесс носит название **дивергенции**. Есть у него и обратный процесс – **конвергенция**. Вот два характерных примера реализации названных процессов в его книге: *огромные* города приходят на место *многих маленьких* деревень и *небольших* городков (многое малое превращается в единое и большое); напротив, ныне наблюдается процесс *глобализации* форм и способов человеческого существования (хозяйства, политики, техники, науки и т.д.).

Стоит отметить, что именно Шпенглер одним из первых рассмотрел угрозу научно-технического отчуждения. Он увидел ее негативную сторону в истории, а Тойнби – позитивную, объединительную.

О. Шпенглер говорит, что культура – "принцип времени", а цивилизация – господство "принципа пространства". Таким образом, ***хронотон*** (время и пространство) у него предстает как связанность качества и количества. Это можно интерпретировать так, что его *культура* (качество) есть "принцип времени", а цивилизация (количество) – "принцип пространства". Такова и наша дивергентная логика применительно к определенным этапам истории. Например, эллинизм мы трактуем как проявление *омассовления*, сутью его является распространение греческого менталитета по тогдашнему миру.

Цивилизация, по Шпенглеру, тождественна понятию *война*: всякая война есть прежде всего борьба за новое жизненное *пространство*, в чем чувствуется влияние немецкой органической школы (мы подробнее обратимся к этой важной теме при анализе геополитики и пространственного отношения в хронотопе).

Исходя из этого тезиса, можно как-то понять и его книгу "Годы решений. Германия и всемирно-историческое развитие" (1933), когда его же идея повела его на поводке своей логики: пусть лучше все погибнут в этой неизбежной *войне цивилизации*, ибо никакого иного "высокого смысла" у них больше нет. "Героический пессимизм" требует от человека энтузиазма в ситуации фатальной механики истории ("Пессимизм?", 1921). Нацизму оставалось только подхватить уже готовую логику красноречивого автора и отбросить самого автора; в конце его жизни необразованные люди в коричневых рубашках охотно издевались над "старшим преподавателем" – таков был максимум, которого смог достичь в новой империи этот оригинальный мыслитель.

Цивилизация, по Шпенглеру, есть еще и олицетворяющий ее Цезарь (единица, индивидуализм): массовость (*много*), но при этом – индивидуализм единицы (*в одном*) – имперская по своей основе ментальная конструкция, порождающая Цезарей и Наполеонов.

Эти два процесса мы изображаем при помощи схемы из двух "встречных" треугольников.



Рис. 16.

Книга О. Шпенглера и наша концепция

Жить в России и *действительно* заниматься наукой в провинции в последние полвека было, пожалуй, трудновато. С упорством, достойным лучшего применения, я конструировал свою систему, начала которой были изложены в моих ранних работах, и периодически читал в словарях смутные ругательства по поводу некогда существовавших циклистов и их теорий. И вот, когда моя научная система была в принципе готова, сразу в двух издательствах вышла книга О. Шпенглера, причем сначала лишь первый том (так что Россия почти не утратила с прошлого века титул "страны первого тома" – так ее ехидно называли за многочисленные нереализованные попытки издать некие собрания сочинений и серии, обычно завершавшиеся первым томом); второй вышел только в 1998 году.

Публикация книги О. Шпенглера после полувекового перерыва впервые познакомила наше поколение с половиной первоисточника. И этот первоисточник оказался давно знакомой книгой, настолько она уже была за это время явно ассимилирована мировой культурой и неявно – нашей. Но вот что странно: никто не захотел с этой книгой до конца разобраться. Если не считать статьи С.С. Аверинцева 1968 года, вполне самостоятельного предисловия К.А. Свасьяна, доказывающего, что и у нас О. Шпенглера читали и знали, буквально недавно опубликованного разбора положений Шпенглера в книге Б.Л. Губмана (при многих достоинствах он имеет совсем другой ракурс, чем тот, который интересует здесь нас), книга не вызвала научного резонанса. И теперь я понимаю, почему: соответствующего *научного аппарата* нет ни у кого (исключая разве что "отца" системогенетики А.И. Субетто, которому, видимо, просто не до Шпенглера). Не отозвались на нее и специалисты по прогнозам и циклам, читавшие ее значительно раньше, – прогнозами у нас художественно занимались в закрытых заведениях, но читать О. Шпенглера "кому попало" не давали спецхраны.

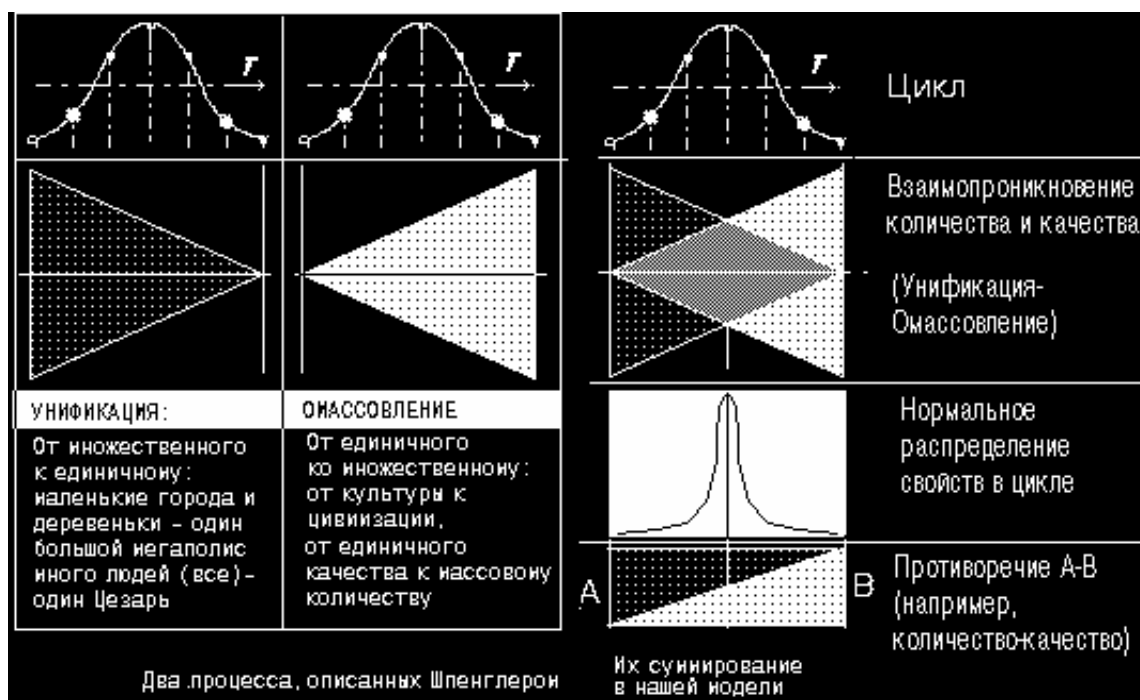
Когда я собирал по крупницам разные интересные гипотезы и мысли, я "домысливал" отсутствующее, отталкиваясь иногда от одной фразы в журна-

ле. Тот, кто писал в этом журнале, может быть, и знал, что берет мысль у О. Шпенглера, но мне тогда это было неизвестно. Из мозаики фактов и обобщений возникало нечто целое, я радовался возникающему сцеплению, которое рождало новые и новые ветви мыслей. *Разобранный по цитатам Шпенглер* у меня реконструировался, хотя, может быть, мне это лишь кажется по простоте лет (как пишет А.А. Брудный, можно прочесть и совсем иные смыслы, чем те, что были заложены в тексте). Будем считать, что О. Шпенглер написал книгу для меня, за что я ему благодарен: всегда хорошо, когда есть с чем сравнить то, что ты сам сотворил.

Ну а если всерьёз, то о чем же говорит О. Шпенглер, почему его не слишком отчетливо понимают? Он собирался стать драматургом или поэтом, но время требовало научной и мировоззренческой драмы, какой и стал его "Закат Европы".

1) О чертах сходства

1. О. Шпенглер смотрел на мир так же, как и мы – в этой книге, – через философию, близкую по духу к искусству, отсюда – его *непонятый "эссеизм"*, абсолютно идентичный эссеизму Д. Вико. Именно его стиль вызвал немилость ученых, хотя больше всего их обидело, что Шпенглер не снизошел до поисков предшественников и упоминаний о них; за это его много лет подвергали тайному или явному остракизму как на Западе, так и у нас. Но раздражал он еще кое-чем кроме своего пресловутого "эссеизма": научно разрушить его художественный монолит можно было только по частям, а это – работа долгая и кропотливая, а вот ославить можно было враз. И он попал в историю, поддавшись *художественной логике* своего же труда, он поверил в то, что сам же написал: он был по существу своему художником, написавшим ученый трактат по случаю.

2. О. Шпенглер частично самостоятельно в ряде важных положений открыл *системную генетику* и применил ее к обществу. Не понял этого не

только ученый мир, но и он сам, потому что очень торопился *проговорить понятое* – оно его просто переполняло.

3. Никто из критиков и исследователей так и не отметил, зачем понадобилась О. Шпенглеру математика и какую роль в архитектонике его книги она играет. Различные формы математики выступают у него как определенные параметры менталитета в морфологических типах культуры, причем почти как художественные параметры. Я пишу об этом лишь потому, что сам написал книги о циклах общей истории и истории искусств, и *о числовых и геометрических ментальных инвариантах* и их динамике.

Я рассматриваю число как ментальный конструкт, а натуральный ряд чисел – как инвариантный скелет ментального конструкта в пределах одного цикла. О. Шпенглер же рассматривает статику и динамику, число и алгебру, стационарную и релятивистскую линии в математике – и они нужны ему для проведения тонких аналогий и связей, иногда просто блестящих и вызывающих невольное восхищение.

4. Одна из важнейших черт сходства состоит в выделении периодов культурной циклики. Еще до выхода первого тома Шпенглера в нашем времени я подготовил работу по тысячелетнему и трехсотлетнему циклах в русском искусстве и о разбивке столетнего цикла на два пятидесятилетних. Это – момент явного сходства, но только... кажущегося! В целом наши циклические схемы отличаются принципиально. Если быть точным, то Шпенглер вообще никаких циклических схем в своем тексте не применяет, он *упоминает* об их существовании в таблице – и это все. Поэтому обсуждать некие концептуальные различия можно только на уровне контекстуальных трактовок.

5. Мы применяем парные индикаторы, как и Шпенглер, но лишь как частный случай множества всех возможных индикаторов.

2) О различиях

О. Шпенглер идею преемственности истории отодвигает от себя (я подчеркиваю, не отторгает, а *отодвигает на периферию* и решать эту проблему не хочет), то есть рассматривает локальность, как он сам настаивает, морфологию, мировой истории. Не очень понятно, как можно рассматривать морфологию (морфологию чего?), не выделяя целого. Об этом, кстати, писал и Р. Арон, подметивший "парадокс Шпенглера".

Мы же в качестве *первого тезиса* выдвигаем **принцип единства и преемственности мировой истории**, накрывающей всю морфологию О. Шпенглера, и говорим к тому же (в духе эволюционизма Г. Спенсера, П. Тейяра де Шардена или взглядов нашего крупного современного историка Н.И. Конрада), что общественная история человечества сама является частью, кусочком глобальной эволюции. Кстати, *морфологией мировой истории* текст О. Шпенглера назван, с нашей точки зрения, неправоммерно: в нем нет именно морфологической полноты – это скорее вольный набросок для морфологии. Да и "научность" Шпенглера, вообще-то, следует понимать как художественную мистификацию, поэтому его "морфология" есть такая же игра, как и все прочее в его художественном тексте.

В своей книге О. Шпенглер рассматривает преимущественно *только один уровень циклов*, а именно: уровень культурно-цивилизационных групп, причем, более ранний по времени перечень таких групп у Данилевского значительно обширней. Избран данный уровень как системный правомерно, но О. Шпенглер сам лишил свой подход многих достоинств, не прибегнув к *многоуровневому анализу*, уже существовавшему в то время в науке. Надо отдать ему должное: интуитивно он чувствовал наличие альтитуды и даже продекларировал тысячелетний, трехсотлетний и пятидесятилетний циклы (культурные эпохи, эпохи искусств и политические эпохи). В отличие от того, как смотрим на эту проблему мы, *циклы у него не являются вложенными* и не образуют альтитуды вложенностей (это трудно сделать, ведь он жестко удерживает *шестифазовый принцип деления цикла*). В результате разноуров-

новые циклы он рассматривает не связанно, а рядоположенно. Кроме того, если бы он выделил столетний цикл, то получил бы закономерность вложенности, как это делаем мы (1000–300–100 лет). Он его не выделил, используя 50-летний цикл, и понятно, почему (50 лет помножить на 6 фаз цикла = 300 лет). Именно этот *недоработанный системогенетический подход* привел его к неадекватному глобальному прогнозу и общеисторическому пессимизму.

Мы рассматриваем историю как N-мерную (например, семиуровневую, пятиуровневую и, наконец, трехуровневую как минимум).

О. Шпенглер не описывает цикл, не характеризует его специфику, хотя и применяет довольно развернутую шестифазовую модель цикла (за что, собственно, Б. Кроче и обозвал его *эпигоном Д. Вико*). Выдвинув свою модель, он сам же и абсолютизировал ее. Он уже вынужден был делить 300 на 6 и других вариантов не испытал.

В нашей работе применена снова-таки N-фазовая модель цикла, где количество промежуточных ступеней принципиально не имеет предела и зависит лишь от количества вводимых для рассмотрения существенных подуровней. Мы берем любую *нечетную фазовость* (3, 5, 7, 9 и т.д.) как особый способ описания цикла и совмещаем с *четными фазами* (2, 4, 6 и т.д.). Но эти подходы не рядоположенные: они переходят друг в друга при помощи выдвинутой нами специальной трехмерной модели цикла. Шпенглер, видимо, интуитивно чувствовал наличие двух последовательностей, отчего и ввел отношение 1000/300 (нечетное) и 300/50 (четное), но далее *рядоположил* их и операции синтеза не произвел.

* * *

Всякая формула изобретения содержит обязательную фразу "отличается тем, что...". В целом в нашей работе есть пять принципиальных *методологических отличий* от книги О. Шпенглера "Закат Европы".

1. В нашем понимании *история как целое покрывает морфологию цивилизаций и культур*, являясь частью еще более широкой *глобальной эволюции*. О. Шпенглер единство истории отрицает.

2. Мы используем *принцип многоуровневой альтитуды, дополняемый принципом вложенности уровней*. О. Шпенглер системной многомерностью уровней оперирует (говорит о трех уровнях), но принципа альтитуды и закона вложенности циклов не применяет.

3. Мы используем свободный переход от дискретности к непрерывности (от дифференциала к интегралу) как в этой альтитуде, так и фазах цикла, Шпенглер – нет. Его фазы константны, фиксированы, а это лишь часть волновых процессов, причем нижняя, базовая.

4. О. Шпенглер *объясняет и описывает* историю, но при этом он изначально не выделяет индикаторов или маркеров, по которым он это будет строго делать. Поэтому у него просто не могло быть (в силу отсутствия вышеназванного понятия об уровневой альтитуде и понятия об индикаторах) *выделения и многомерного сложения показателей* – того, что у нас названо многоуровневыми индикаторами и маркерами. Например, у него нет многомерного сложения времен по уровням и понятия суммарного времени так же, как и всех прочих подобных понятий.

5. Кроме того, О. Шпенглер не выработал также и гипотезы об обратном ходе, *контрамоции и композиции* ментального времени внутри социальных циклов, это гипотеза моя, и я мыслю ее как N-уровневую (о чем речь пойдет ниже).

6. О. Шпенглер не использовал ни принципа, ни моделей дополнительности циклов, то есть, по нашим понятиям, *он описал лишь "надводную" часть истории*, если говорить о ее циклике. От этого его локальные культуры и стали *локальными*, вырванными из общего контекста истории. Между тем все они могут быть описаны как единый эволюционный процесс в системе дополнительных спиралей, в качестве попеременно выходящих на арену общей истории дополнительных циклов.

На всех уровнях мы применяем *систему из двух дополнительных спиралей* (как цилиндрических, так и конических, как спиралей в импульсах, так и самих импульсов и еще более сложных образований из импульсов – на спиралях и на импульсах). А модели альтитудного сложения дополнительных спиралей, которая выступает у нас в качестве ведущей, О. Шпенглер просто не мог развернуть, в силу отсутствия у него подобных исходных установок.

Существует еще целый ряд более частных отличий, связанных, например, с современными теориями и фактическими данными, которых О. Шпенглер не мог знать в свое время, но они уже не носят принципиального характера.

* * *

Самую нелицеприятную оценку работа О. Шпенглера получила у Люсьена Февра, крупнейшего французского историка, современника О. Шпенглера. "**Закату Западного мира**" (а это – более точный перевод книги) он дал следующую уничтожающую характеристику: "Как быстро в охваченной брожением Германии 1922–1929 годов полиняла историческая этикетка на пузырьке с политической микстурой, состряпанной этим ловким и пленительным краснобаем...". Но нам подобное замечание представляется неверным по сути, при всей его эффектности. О. Шпенглер – прекрасный ученый, мыслящий очень цельно и цепко. Его достижения в синтетическом плане не сравнимы ни с чьими другими. Он *обнаружил* то, чего не смог понять сам, и, несмотря на то, что читать его трудно, хоть и увлекательно, следует разобраться с его истинными достижениями. Они, пожалуй, не имеют отношения к истории и исторической науке, зато имеют прямое отношение к социогенетике.

Метод Шпенглера – импровизационный. Он не знает точно, какой поворот примут его мысли, и сама художественная логика истории увлекает его куда больше, чем история и наука о ней. Накопив множество импровизаций, он начал связывать их неким общим замыслом, втаскивать в этот замы-

сел философию, искать себе предшественников и выражаться научно. Но как только он начал сводить все воедино, новая волна импровизирования накрыла его – и в книге возобладал этот вольный полет стиля. Он нашел в себе силы остановиться, иначе через десяток лет это была бы уже другая книга.

Экстатическая эмпатия О. Шпенглера очень скоро была разрушена (и не только в Германии) – как *теологическим* научным трудом А. Тойнби, так и спокойным и тихим ударом, которой сокрушил архитектонику и Шпенглера, и Тойнби, – ударом, последовавшим из области "как бы продолжения" идеи локальных культур в этногенезе: удар из России носил название *пассионарности*.





3.6. А. Дж. Тойнби и его английский вариант истории

Начало нынешнего века ознаменовалось многочисленными попытками синтеза: А. Берр во Франции основал даже "Журнал синтеза", имевший целью поднять такую трудную тему, как "Эволюция человечества" (работа, которую он писал всю жизнь). По примеру энциклопедистов в течение первых десятилетий были предприняты попытки не столько уйти от исторической специализации, сколько *соединить многое* с позиций актуальных проблем современности. Этому сильно помешала мировая война, после которой лидерство перешло к авторам-единицам и ушло от *энциклопедически настроенных* французов. Так что появление работ, подобных многотомному "A Study of History" А.Дж. Тойнби, было неизбежным после того шумного и, скорее, *литературного* успеха, который сопутствовал в Германии труду О. Шпенглера. Англия и англоязычная публика в мире, принадлежавшая к победителям в первой мировой войне, приняла шпенглеровский труд с прохладцей, но это не значит, что он на нее не повлиял вовсе. Прошел ровно один 11-летний солнечный цикл после появления немецкого бестселлера – и в мире появилось новое откровение, новая *философия истории*, технически безупречный исторический труд, признаваемый таковым специалистами. И если *немецкий гений* был скандальным публицистом, то *британский христианский историк* брал реванш на своей исконной научной территории. Французам оставалось остроумно язвить, что они и делают по поводу этих двух одиночек по сей день.

Арнольд Джозеф Тойнби (1889–1975) выступил не столько философом, сколько чисто профессиональным историком. Он автор двенадцатитомного "Исследования истории", а также множества других работ, к которым в мире всегда внимательно прислушивались. Если оценить его гигантский труд в

целом, то это – энциклопедически-эйкуменическая панорама всемирной истории, в которой выдержано единство идеологии и методологии. В энциклопедическом смысле в один ряд с ним в нашем веке можно поставить разве что Л.Н. Гумилева.

Его творческие взгляды эволюционировали по мере роста объема привлекаемого исторического материала: от локальности (национальное государство как основа истории) к идее локальных цивилизаций, а от нее – к поискам путей достижения всеобщности нового человечества. Иными словами, повторимся, эволюция его взглядов прошла *от единичного через особенное к общему*. Наиболее известны, и это понятно, именно его "срединные" взгляды, ставшие во многом классическими.

Прежде всего – о философских основаниях историзма: это – К. Юнг и А. Бергсон, чьи психологические теории А. Тойнби перекладывает на историю (трансформация "законов психики" в "законы истории"), это – антропологизм "вечного человека", удерживающий единство истории (наличие сознания, самосознания, воля и возможность выбора, предрасположенность к различению Добра и Зла, родовая религиозность человека). Главный вклад А. Тойнби данного периода – теория Обществ и Цивилизаций. *Цивилизации*, а не нации или расы признаны в его работах главным *объектом истории* (у О. Шпенглера была *культура*). Это выглядит сегодня странной школьной банальностью, но лишь по прошествии полувека, ведь скандальность и О. Шпенглера, и А. Тойнби строилась на нападках на узких "специалистов, этих полуслепых кротов", собирателей разрозненных фактов.

Признак выделения *Цивилизаций* у Тойнби, скорее, религиозный, хотя периодически речь идет о *политико-социальных формациях*. Его религиозный взгляд на универсум претерпевает эволюцию от христианства до своеобразного пантеизма. Он ищет смысл всемирной истории и для осмысления подвергает ее морфологическому анализу своим сравнительным методом. Интересно, что наряду с типологией цивилизаций Тойнби ставит задачу выработки *совокупности законов*, проявляющих свое действие в любой ци-

визации. Говоря системогенетически, Тойнби занят поисками *инвариантного пакета цивилизационных законов*. Но этой цели он, вообще-то, не достигает, ибо сам же лишает многие найденные закономерности ("эмпирические регулярности") статуса необходимости.

Тойнби насчитал в однотоном варианте своей истории 36 цивилизаций, разделенных на разного рода группы. Из них есть как удавшиеся (полные), так и не удавшиеся (не получившие полного развития). Особо его интересуют процессы взаимовлияния цивилизаций, прослеживание истоков их культурного формирования. По данному критерию он выделяет цивилизации независимые и зависимые (цивилизации-сателлиты), производные от других и непроизводные (чистые), изолированные и связанные, а также порожденные иными (извне).

Раскрывая суть процесса жизни локальной цивилизации, Тойнби привлекает пример античной истории, но позже добавляет к этой классической евромодели "китайскую" и "диаспорическую" (живущую среди других народов, без потери самобытности). Тойнби выделяет фазы рождения, роста (критерием роста является прогресс по направлению к *самодетерминации*), надлома и заката, завершающегося дезинтеграцией. Характерно, что Тойнби противостоит Шпенглеру в отношении к собственной схеме: *он не считает цикл и его фазы жестким и обязательным каркасом истории* в том смысле, что некая фаза (особенно надлом) должна наступить обязательно, да ещё и в определенные сроки. Таким образом, он говорит не столько о циклах в естественном (а значит, и равномерном, мерном) понимании, сколько об *идеальном типе стадий* безотносительно к длительности и конкретным срокам. Этим он закрывает возможность исторического прогноза, построенного на математической основе.

Стадия "надлома" связывается у Тойнби с утратой силы и самоуспокоенностью у элиты. Как нам представляется, именно данный момент показывает, что Тойнби поменял местами причину и следствие. И напротив, концепция пассионарности Л.Н. Гумилева в этом отношении все расставила по

своим местам: энергия (этноса) иссякает, поэтому и элита, и прочие активные силы общества начинают впадать в спячку. Но тогда и первая посылка Тойнби, касающаяся активности элиты как причины развития цивилизации, так же неверна: элита принимает на себя пассинарную энергию (возникают "пассионарии", заряженные этой энергией). Разногласие – сущностное: причина у Гумилева дислоцируется в надсистеме (биосфера), у Тойнби – в подсистеме общества (элита как общественная группа).

Последняя фаза в трактовке Тойнби интересна нам еще и потому, что мы в ней выделили ряд характерных признаков искусства, очень похожих на те, которые наблюдает Тойнби в своей истории и на совсем ином материале. В момент, когда элита начинает почивать на лаврах, возникает "мимесис", слепое копирование прошлого. Начинается "идолизация эфемерных институтов", "интоксикация от побед", непомерное превознесение техники. Тойнби интересно анализирует символику надлома, сравнивая разные и совершенно несхожие цивилизации.

Последняя стадия, дезинтеграция, проанализирована Тойнби с той же тщательностью, что и прочие, что, кстати, встречается довольно редко. Обычно финал рисуется как хаос или "смутное время", но, по Тойнби, здесь действуют вполне определенные силы: "творческое меньшинство", "внутренний пролетариат" и "внешний пролетариат" – варвары, живущие за рамками цивилизации, но связанные с ней. Эта стадия несет в себе не только уничтожение, но и творческое преобразование, продолжение в виде нового *связующего звена в истории* – универсальной церкви. Абсолютное сходство наблюдается как у А. Тойнби, так и у Н. Конрада в трактовке "обязательных ренессансов" в период дезинтеграции общества. Что интересно, мы в нашей концепции пришли к такой же идее – на основе совершенно независимого анализа истории искусства. Понимание и роль этих "ренессансов" в трех указанных случаях сильно различаются, но наличие их уже можно отнести к разряду достоверных признаков данной фазы, о чем мы будем говорить ниже на материале России нашего времени.

Явно или неявно, но А. Тойнби применяет *идею импульса*, называя ее законом "Призыва и Отклика" (Вызова и Ответа) или, как вольно перевел это Л. Февр, "Раздражения и Приспособления". Напоминает это раздражение некий *пинок*, который получает история на очередном своем витке, или, в технических терминах, впрыскивание некоего *исторического топлива* в камеру сгорания, что и движет историю далее. С точки зрения системогенетики, труд А. Тойнби интересен прежде всего как труд теоретика, *теологически* разработавшего проблему *кризисно-бифуркационной точки* в истории и причин появления энергии в цивилизации.

А. Тойнби делит раздражение на пять категорий, от грубых до слабых – в качестве таковых могут выступать и природные и социальные факторы. Цивилизация возникает как преодолевающая или приспособившаяся к этим внешним раздражающим воздействиям. Если она больше не получает внешних "пинков" или не порождает в ходе развития "внутренних раздражений", то может окостенеть и умереть. Ответ на вызов принимает не все общество, а только его элита.

Общество трактовано им как целостная система отношений между людьми, а *культура* – как совокупность "надбиологических регулярностей", реализуемых в поведении. Большую роль в цементировании этой общности играют *ценности*, имеющие исторически преходящий характер.

Историю, по Тойнби, творит не общество, которое только *осуществляет связи между людьми*, а сами люди, причем решающую роль в истории играют личности, гении. Творческое меньшинство идет впереди инертной массы, увлекая ее за собой, творческая элита общества является двигателем цивилизационного развития. Подобно коллекционеру бабочек, А. Тойнби старательно перечисляет в истории их всех, не без английского юмора включая сюда даже Гамлета. "Творческие толчки и действие" создают ритм, которому подчиняются в том числе и цивилизации. Поскольку последствия ответов на раздражения – разные, цивилизации друг на друга не похожи, имеют *особые характеры* (почти по О. Шпенглеру). Перечень характеров

А. Тойнби называет и учитывает поштучно. Смысл данного ряда цивилизаций откроется в ином мире – это внушает *ОПТИМИЗМ*.

Цивилизации отличаются *духовными устоями*. Обнаружить уникальность и духовное единство цивилизации непросто, ведь Цивилизации, вообще-то, “невидимы”. Судить о специфике цивилизации во времени и в пространстве возможно лишь потому, что они закрепляются в особенностях *символических структур* и, что важно для нас, *в стиле*.

* * *

Французская историческая школа иронично подчеркивает, что если О. Шпенглер своим “фаустовским духом” облагодетельствовал тупых немецких бюргеров, то А. Тойнби польстил в первую очередь “британскому гению”, подарившему современному миру множество необходимых ему достижений. Еще в 1936-м году, когда вышел третий том истории Тойнби, был поставлен вопрос: можно ли отказываться от тезиса об **общности Цивилизации**, от тезиса *единства человечества*, опираясь на идею разнородности цивилизаций, подчеркиваемую при помощи *сравнительно-исторического метода* Тойнби? Эта война против целостности истории выглядит странной, а причины ее проясняются только в случае, если всмотреться в *контекст историзма* того времени. На самом деле Тойнби воюет против того же, что и Шпенглер: против признания современной ему *евроцивилизации* высшей, венцом мировой истории. По Шпенглеру, наступил “Закат Западного Мира”, а по Тойнби, ***все цивилизации равноценны*** – утверждение не столь эсхатологическое, но все-таки весьма раздражавшее его современников – так вот в чем дело!

“Сравнительная история глазами Тойнби... Что это такое, как не воскрешение в XX веке старого литературного жанра, бывшего в свое время популярным, давшего столько шедевров? От Лукаиана до Фонтенеля жанр этот именовался “Диалогами мертвых”, – ехидно пишет все тот же Л.Февр. Но французский автор несколько упростил ситуацию, хотя, может быть, для своего времени он был прав. Позднее Тойнби сам смог шагнуть за идею локальности.

Качественно иным стал его взгляд позднего периода на локальные цивилизации и исходные философские основания О. Шпенглера. Он не примет шпенглеровского "натурализма", исходящего из философии жизни, а особенно – вывода о "непроницаемости", тотальной разобщенности культур. А. Тойнби выбирает подход Г. Юнга (коллективное бессознательное), опирается на вариант "философии жизни" А. Бергсона, ему симпатична новая натурфилософия П. Тейяра де Шардена.

Тойнби как-то написал нашему крупному историку Н.И. Конраду, что смотрит на историю "до ее нынешнего момента (это важная оговорка) не как на единый поток, движущийся сквозь века и охватывающий все человечество, а как на ряд отдельных одновременных потоков". В этой точке зрения есть доля истины, но интересен ответ Николая Конрада: он понимал истории отдельных цивилизаций не как реки, текущие параллельно и независимо, а, скорее, как мощные течения в *едином океане*, постоянно встречающиеся друг с другом. Единство человечества для историка Н.И. Конрада – факт, который *только осознан по-настоящему в наше время*, но реальностью он стал в давно минувшие эпохи. Поэтому прошлое отдельных стран, с точки зрения Конрада [192], вписано в общий всемирно-исторический процесс. Нам этот взгляд ближе.

Стоит отметить, что "поздний Тойнби" перерос "раннего Тойнби" и пришел к более широким выводам, игнорировать которые сегодня не стоит – вернее попытаться понять их.

Во-первых, важен вывод Тойнби относительно финальной "эйкуменической перспективы" человечества, его обязательного единения. Он опирается на идею единства человеческого рода, особенно настойчиво провозглашает его для нашего века. В поисках ответа на планетарный кризис (прежде всего – экологический) у человечества нет иной альтернативы, кроме единения планетарного сообщества. Вся поливариантность предшествующего развития мыслится им как множество проб для этого будущего. Как заметил

Тойнби, исторические силы обладают мощностью более страшной, чем любая ядерная бомба. Осознавая единство судеб человечества, необходимость его выживания в ядерный век, Тойнби ищет *возможности для объединительных тенденций*. Одним из направлений становится у него поиск позитивных сторон "высших религий".

Во-вторых, поздний Тойнби выходит из границ чистого христианства и становится "эксхристианским" мыслителем. Он ищет *пантеистическую религию будущего* и подчеркивает неспособность иудео-христианского монотеизма выступать в качестве таковой (поскольку именно она культивирует дух покорения природы, дух алчности, ведущий к экологической катастрофе). В некоторых чертах его пантеизм напоминает синтоизм. Интересно отметить, что его религиозность построена на антисайентизме: наука, по мысли Тойнби, подменила религию своими псевдоидеологическими продуктами и привела цивилизацию Запада в состояние глубочайшего кризиса.

В третьих, Тойнби видит возможности и *политического объединения человечества* (на основе федерализма), без вмешательства мирового правительства во внутренние дела отдельных государств.

В четвертых, критикуя неконтролируемый синтез науки и техники, Тойнби все же выделяет *интегрирующую роль техники* в современном мире. Техника, по его мнению, может послужить для сближения семи существующих сегодня цивилизаций.

* * *

Точка зрения А. Тойнби "классического периода" недаром вызывала неприятие, и не столько у "чистых историков", сколько у тех, кто непосредственно исследовал *источники и последовательность появления* на арене активных исторических сил. Никто так профессионально не критиковал взгляды А. Тойнби, как Л.Н. Гумилев, у которого были и другие учителя, и другие философские основания.

Историческая судьба учения Тойнби оказалась парадоксальной. Когда в разгар перестройки наши ученые обратились с предложением провести со-

вместные семинары по поводу цивилизационной теории Тойнби, англичане ответили отказом. Причиной поразительного отказа стало мнение об... анахроничности этого учения: гегемония факта и превознесение единичного локального исследования, против которых восставал Тойнби, возобладала в английской исторической науке. Зато, как видите, его читают и активно обсуждают в новой России. Так и должно быть: глобальные интегративные теории необходимы *становящемуся*.





3.7. Глобальный эволюционизм Пьера Тейяра де Шардена

Самой известной книгой о глобальной эволюции в нашем веке стала книга П. Тейяра де Шардена “Феномен человека”. Через век после К. Маркса и Ф. Энгельса (и это симптоматично: перед нами – очевидное проявление столетнего цикла) учёный обратился к феномену человека – и *эволюционная феноменология*, не увидевшая света при его жизни, приобрела необычайный резонанс в середине и во второй половине нашего века. П. Тейяр де Шарден решал к тому же вопрос, “однозначно” решенный когда-то двумя немецкими классиками, – вопрос о взаимоотношении знания, разума и веры. На этом пути он шел к “соединению разума и мистики” и построению некой “религии науки”.

Но книга, завершенная уже в 1946-48-м годах, не публиковалась: взгляды Тейяра, претендовавшие на создание *современной натурфилософии*, не вписывались в догматы европейского католицизма. Эту подчеркиваемую “натурность” его учения несложно проверить: в его учении не фигурирует термин “культура”. Зато универсальность эволюционного метода торжественно и достойно воспета во французском по духу и стилю произведении. Пройдя по всем ступеням эволюции (*преджизнь, жизнь, мысль, сверхжизнь*), он создал своеобразный вариант феноменологического учения о развитии материи, весьма далекий от классической феноменологии и даже в чем-то противостоящий Э. Гуссерлю. Характерно, что *преджизнь* у него представлена живой Землей, и, двигаясь по ступеням эволюции вверх, он приходит к культу человечества и его культуры как “конвергирующей силы” на пути к Духу Земли – высшему единству (за которым явно проглядывает знакомое понятие *ноосферы*, очень близкое по трактовке такому же понятию у его хорошего русского знакомого – естественника В.И. Вернадского). Тейяр де

Шарден, будучи антропологом-натуралистом, подтвердил тезис о том, что при возникновении линии человека на эволюционном дереве все прочие линии потеряли свою самостоятельность (*магистрализация эволюции*). Это – очень важное понятие в современной социогенетике. Следует отметить, что именно П. Тейяр де Шарден одним из первых дал набросок того, что сейчас называется “ноогенетикой”.

Отсюда оставался только шаг к идее ноосферы, которую он понимал действительно как сферу, соподчиненную двум центрам: внутренней “точке Альфа” и во многом до сих пор загадочной внешней “точке Омега”. Когда Тейяр говорит об активной роли точки Омега в фокусировании радиальных энергий, нетрудно догадаться, что речь у него идет, вообще-то, о внешнем управлении эволюцией. Он не распространяется по поводу того, откуда и как осуществляется управление, и это – осмотнительный ход, оставляющий его последователям возможность множества ответов на данный вопрос.

Тейяр де Шарден вводит категории “*внешнего*” и “*внутреннего*” (в чем-то аналогичных понятиям “*протяженность*” и “*мышление*” у Б. Спинозы), трактуя их через наличие двух типов энергии: *радиальной* и *тангенциальной*. Это – очень важное начало в его работе, потому что тангенциальную энергию мы можем отождествить в чем-то с “горизонтальной” – энергией внутри витка жизни системы, а радиальную – с “вертикальной”, с энергией, переводящей систему вверх по эволюционной лестнице. Как все эволюционисты предельного, космического масштаба (макро- и мегаэволюция), он склоняется к *панпсихизму*, всеоживленности материи и наличию даже у нижних эволюционных форм предиспособности к отражению.

Замечательна и по своему уникальна эволюционная этика Тейяра де Шардена. Он смело называет злом то, что приводит к *страданию* отдельного человека и *разобщенности* людей в целом. Парадоксальным образом именно зло (страдание отдельной особи) ложится у него в основание эволюционного добра (“жизнь более реальна, чем жизни”). Объединяющим началом эволюции у него, совсем по Данте, выступает Любовь (“любовь, что движет солнце

и светила”). Если учесть, что “феномен человека” перерастает у него “феномена человечества”, то ясно куда направлен пафос: выведение природы из Бога и ноогенез – звенья одной логики эволюционной цепи.

В эволюционной лестнице он видит “великий закон усложнения”, причем трактует его как *в духе* “автоматического ортогенеза” Берга, так и “закона градации” Ламарка, значительно расширяя их понимание. Вместе с тем он видит как первую (стихийный отбор), так и вторую (номогенез, *канализированная* эволюция) линии в развитии глобальной эволюции и принципиально не отрицает ни ту, ни другую. Тем не менее в целом в его ортогенезе присутствует *финальная цель*, отсюда – *телеономия* его концепции эволюции. Вообще его эволюция в чем-то выступает как запрограммированная (в начальной, монадной, стадии, уже присутствует потенциал для всех последующих витков ее разворачивания): “ничто в мире не может вдруг объявиться в конце, если... оно незаметно не присутствовало в начале”. И, хотя это парадоксальным образом противоречит самой натурфилософской эволюционной схеме Тейяра де Шардена, именно данное положение лежит в основании его ортогенеза.

Понятие “*цефализации*” (усложнение нервной системы в процессе восходящей эволюции), безусловно, стало принадлежностью аппарата современных эволюционных воззрений (хотя при желании можно обнаружить его следы в “*энцефалозе*” Д. Дана, опубликованном столетием раньше, и в ряде других работ).

Характерная направленность Тейяра де Шардена на синтез позволила ему воспринять как просвещенческие воззрения на биоэволюционизм (включая Б. Спинозу), так и на интуитивизм А. Бергсона (послуживший толчком для многих направлений исследований в нашем веке). От последнего идут важные для Тейяра де Шардена категории *жизненного порыва* и *длительности* (субъективной, в отличие от времени). Забегая вперед, скажем, что *жизненный порыв* (А. Бергсон), *пассионарность* (Л. Гумилев) и *бодрствование*

(О. Шпенглер) имеют куда более древние истоки и напрямую связаны с энергетическим креационизмом и импульсно понимаемой категорией времени.

Интересно, что Тейяр де Шарден, сосредоточенный на творящей силе эволюции, практически оказался не восприимчивым к проблеме регресса, но это не значит, что он его отрицает (в его понимании радиальной энергии нет отрицательных значений). Своеобразно, но вполне диалектически точно решает он и проблему пространства – времени, количественно-качественных накоплений и скачков, а также связанную с этим и потому неизбежную для эволюционизма проблему непрерывности и дискретности, онто- и филогенеза.

Существуют как минимум четыре параллели между взглядами Тейяра де Шардена и аналогичными профессиональными взглядами русских ученых его времени. Первая параллель: сходство его выводов по поводу развития “биота” с законом гомологических рядов Н.И. Вавилова. Здесь Тейяр де Шарден не только стоит на эволюционно важной идее *кооперации* как “взаимной поддержки в борьбе за существование”, но и проводит ее повсеместно наряду с процессом *конкурентной* борьбы, то есть остается диалектиком и доводит идею биота до уровня биосферы в целом. О ноосферной концепции В.И. Вернадского и сходстве взглядов мы упомянули (хотя трактовка Тейяром де Шарденом ноосферы, более известная на Западе, представляется нам *в философском плане* беднее ноосферных идей В.И. Вернадского). Третье сходство наблюдается в совпадении, вплоть до терминологического, идей московской *аритмологической* школы конца прошлого века (Н.В. Бугаев и др.) с энергетическими трактовками (радиальная и тангенциальная энергии). И, наконец, при обращении к социуму П. Тейяр де Шарден следует во многом параллельно *социогенетике* П.А. Сорокина и Н.Д. Кондратьева. Он так же предвосхитил многие идеи системно-структурного подхода, как и они, и попытался осмыслить социальную эволюцию в контексте глобальной, выводя ее законы как специфические из этого общего. Но, по сути, социогенетику он не выстроил, потому что “проскочил” историю социума, сведя ее к неяс-

ному промежутку между биоэволюцией (до палеолита включительно) и прогнозом развития “предполагаемого человечества” через миллион лет. Из натурфилософского подхода, хотя и телеологического, иных выводов он сделать и не мог. Тем не менее в его теории мы имеем дело не только с эволюционизмом, но и с вполне завершенной *философией истории*, ведь он принадлежит к редким авторам, дающим глобальные прогнозы как продолжение неких открытых всеобщих эволюционных тенденций.

Вот почему интересны (хотя иногда и *кажутся* противоречивыми) взгляды Тейяра де Шардена на вещество, энергию, информацию. Говоря о мощной Материи, о непреодолимой Эволюции, о порождении из них Реальности, он вводит такой термин, как “*ткань универсума*”, где материя предстает скорее как вещество. В других частях работы в качестве наиболее примитивной формы “ткани универсума” он рассматривает энергию (основу, из которой производна вещественная материя). Проблема разрешается, если вспомнить о его понимании энергии вообще: “всякая энергия имеет психическую природу”, то есть его энергия есть душа, всеодушевленность, жизненный порыв.





3.8. Волны и индикаторы истории, по Э. Тоффлеру

Америка не породила крупных авторов в области циклической философии истории в классическом понимании. Но большинству читающих так или иначе знаком американский социолог и футуролог, один из авторов концепции постиндустриального общества Элвин (он же Алвин, Олвин, Ольвин) Тоффлер. Книги «Футурошок», «Третья волна» и «Метаморфозы власти» вышедшие в США в 60-80-х годах, возвратились к тематике 50-летней давности и заново подняли глобальную *проблему ускорения развития современного общества*, осветив ее с разных сторон.

Уже первая книга Э. Тоффлера была посвящена развитию технологий и их влиянию на общество. Эту тему он устойчиво держит на протяжении всей своей творческой биографии.

Индикатор ускорения

В работе «Футурошоки» (Шок от будущего), ключевой для него, Тоффлер раскрыл структуру современного ему тогда американского общества (отождествляя его *по признаку темпа* с постиндустриальным обществом вообще) и многообразные столкновения (внутри и вовне человека), вызванные новым темпом жизни этого общества. Суть его идеи достаточно проста, и на всем протяжении хорошо написанного текста (он еще и журналист) она последовательно аргументируется в разнообразных вариантах. Именно *варианты аргументации* и обнаруживают структуру общества в его понимании. Мы бы назвали идею этой книги неявно обозначенной идеей *резкого увеличения темпа на конвергентной конической спирали истории*.

О темпе как измерителе жизни души культуры писал О. Шпенглер, но у него фигурировали и другие не менее значимые индикаторы. Тоффлер дан-

ное понятие в своей системе делает если не единственным, то ключевым, все остальные иерархически подчинены ему, что выражено в цитате: «...у каждой культуры есть характерный для нее темп». Э. Тоффлера в этой книге можно назвать диагностом ускорения.

Мы придали этой идее графическую форму и распространили ее на всю историю человечества. Вот так, с нашей точки зрения, зримо выглядит рост ускорения процессов в истории:



Рис. 17.

Интерес американского исследователя сосредоточен в области *общественного самочувствия* постиндустриальной цивилизации в XX веке. Видимо, здесь ускорение достигло некой критической величины, а потому стало фиксироваться как нечто очень существенное для человека данного общества.

При столкновении с новой реальностью, причиной которой является именно «внезапное» изменение темпа истории, человеческое общество испытывает *футурошок* – шок от будущего, которое наступает все быстрее и быстрее, чем раньше. Подобного рода *культурный шок* может испытывать человек, заброшенный волею судеб в совершенно незнакомую для него культурную среду – это достаточно традиционный и осмысленный ранее шок, но этот «шок будущего» – явно новый в истории. Здесь речь идет об обществе и

пределах адаптационных возможностей человека по отношению к нарастающей скорости изменений в обществе. Чтобы адаптироваться к нему, культура человечества должна видоизмениться, все ее механизмы и методы работы машины общества должны с возрастающей скоростью приспосабливаться к нарастающим изменениям.

Уже на первых страницах Тоффлер привлекает массу компетентных мнений, доказывающих, что современное общество проходит через игольное ушко исторической революции, равной по значимости и масштабам только революции неолита, «переходу от варварства к цивилизации». Суть этой *революции темпа* хорошо отражена в высказывании К. Болдинга: «...после моего рождения произошло столько же, сколько и до него.» Вот еще несколько характерных фраз: «половина всей энергии, истраченной человечеством, приходится на последние 100 лет»; «увеличение городского населения вдвое через 11 лет»; «90% ученых, существовавших в истории, живут в настоящее время». Этот подход, неоднократно выраженный к тому же численно (например, 800 сроков в истории, из которых 650 человек прожил в пещере и т.д.), сразу приводит к мысли об экспоненциальном графике. И, хотя Тоффлер его нигде не изобразил, это и есть основная его модель. Он отчетливо осознает, что «время между ступенями цикла сократилось».

Многочисленные аргументы Э. Тоффлера весьма напоминают юмористический фантастический рассказ Б. Зубкова и Е. Муслина «Этот непрочный, непрочный, непрочный, непрочный мир», с той лишь разницей, что футуролог пишет о наблюдаемых тенденциях реальности. Аналогичные идеи об ускорении примерно в то же время были выражены у К. Кантора, который в середине 60-х писал о феномене роста *скорости сменяемости* вещей в цивилизации (Красота и польза: Социологические проблемы материально-художественной культуры. – М.: Искусство, 1967).

«Внешнее ускорение, – пишет Тоффлер, – превратилось во внутреннее». Не очень ясно, что за субъект является носителем *внешнего ускорения*. Вероятно, это – человечество в целом, и чтобы раскрыть исследуемый объ-

ект, Тоффлер рассматривает вещи, места, люди, организации, идеи. Далее он следует этому своему пониманию состава, отображая его в структуре книги. *Внутреннее ускорение* распространяется на отдельного человека. Этот человек нового исторического типа приобретает ряд характерных темпоральных и социально-психологических черт. При увеличении социального темпа такой человек соприкасается с проявлениями «одноразовой культуры» (вещи); с увеличением мобильности в пространстве (места); с арендной революцией (сроки); с законом «чем быстрее меняется общество, тем более кратковременные потребители»; с быстро меняющимся набором людей в организациях и быстро изменяющимися структурами самих организаций. Это требует особых способов адаптации, в частности постоянного дообразования (выше уровень образования – выше мобильность), и непрерывного образования. Общий вывод, к которому приходит Тоффлер относительно человека: «временность служит отличительной чертой отношений на пути к постиндустриальному обществу». Рассмотренные Тоффлером «краткосрочные отношения» порождают феномен «модульного человека». И он делает многоаспектный срез данного явления.

Здесь мы сталкиваемся с крайне интересным структурным совпадением. Если вся темпоральная история человечества подчиняется закону распределения (график 1) и мы сейчас находимся в стадии ускорения, то и темпоральная структура современного человека, рассмотренная через длительность контактов (график 2), является прямым слепком темпоральной характеристики жизни общества. Тоффлер этого не заметил: он озабочен своим срезом в одной точке истории – мы же делаем следующий вывод: ***внутреннее время человека изоморфно внешнему времени истории человечества в любой его точке.***



Рис. 18.

Многочисленные исследования, на которые ссылается Тоффлер в своем тексте, свидетельствуют о нарастании тенденции всеобщего отчуждения, ведь «новые дети» явно хотят «уменьшить поток людей в своей судьбе», и сдвиг их мотивации в сторону краткосрочных контактов становится необратимым. Таким образом, ускорение темпа истории матрицируется на материале истории, внешнее ускорение порождает адаптацию в виде такого же внутреннего, психического ускорения. Причем, по отношению не только к людям, но и *ко всему*. Видимо, речь идет и об адаптационных изменениях в пространстве между обществом и человеком, потому, что тот же феномен увеличения темпа присущ и организациям, и культуре.

Например, как адаптируются *организации*: проектный менеджмент в структуре организаций становится важнее веберовской бюрократии, он превращается в спецнократию.

Если говорить о культуре, то аналогичный феномен наблюдается в СМИ, где «потoki образов» идут с явным нарастанием. Эта тенденция через четверть века после книги Тоффлера все еще сохраняется: сегодня стали нормой телевизоры с полиэкраном, на котором можно видеть одновременно все телепрограммы; сегодня преобладает клиповая культура, где за секунды

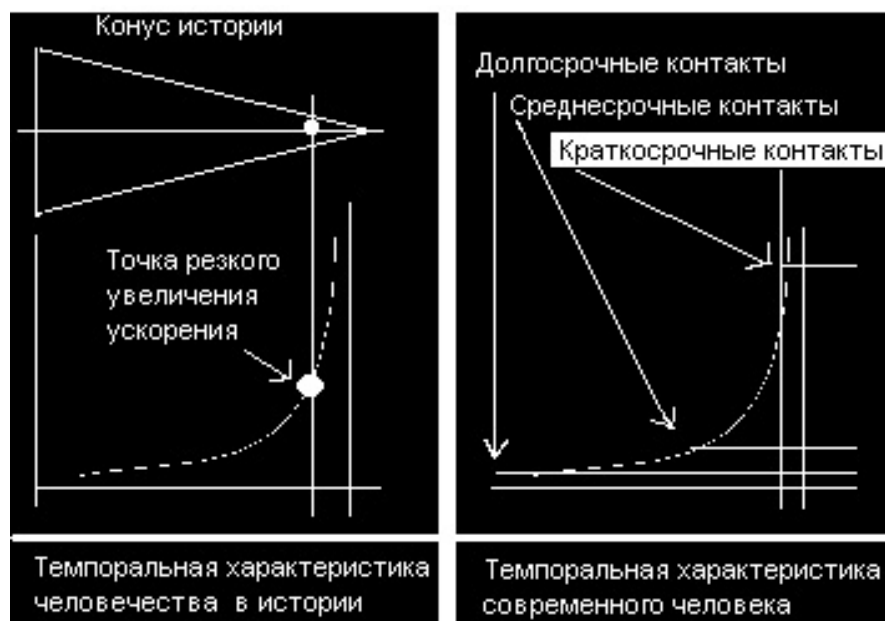
проносится столько же образов, сколько раньше содержалось в десятке фильмов и т.д. Мы бы дополнили это и тенденциями в образовании, где с большинством литературных произведений новые школьники знакомятся в очень кратком пересказе, а количество информации в доступных компьютерных сетях явно превышает возможности их родителей, но не беспокоит детей. «Ко времени, когда родившийся сегодня ребенок окончит колледж, количество знаний увеличится в четыре раза», а к его 50 годам – в 32 раза; обновление произойдет на 97 %. Сейчас эти цифры, несомненно, выросли.

Чтобы не повторять все тот же графический инвариант, можно привести понятный образный аналог: когда киноплёнки много, она медленно смаывается с катушки, когда ее остается мало, она летит стремительно.

Мы бы особо обратили внимание на феномен, наблюдаемый при увеличении плотности и скорости потока информации. Между человеком и миром природы возникает вторая природа – культура и техника, без которых он больше не может обходиться. ***Вся информация становится вторичной; а вторичные образы становятся для людей важнее первичных.*** Все ценности цивилизованного человека теперь опосредованы этими культурными очками, и наблюдать это со стороны страшновато. Человек (или любой иной человекоподобный герой, что еще лучше) не просто превращается в киборга (смесь человека и робота), но приобретает все *черты робота*. Это хорошо прослеживается на потоке американской образной продукции, где у героев полностью потеряна связь с кем-либо и чем-либо, разрушены механизмы культурной и человеческой преемственности и наследования, их жизнь подчинена сюеминой программе, эту программу в следующей серии перезаписывают – и человек ничего не будет помнить. Об этом, кстати, один из фантастических рассказов о любви в будущем, кажется Р. Шекли: девушке записывают любовь к вам на один сеанс, а на завтра у нее другой клиент и она ничего не помнит о вчерашнем. Современное различие «любовь это одно, а секс – другое» – продукт ускорения и сокращения времени на контакты всех типов. Но тогда эволюция классического человека при дальнейшем нараста-

нии ускорения в истории приведет к его замене на робота. Тоффлер не сделал такого прямого вывода, но экстраполяция его материала, безусловно, к этому ведет.

Есть только один обнадеживающий момент. Рассматривая распределение темпоральной плотности в пространстве, Тоффлер снова-таки (в своей логике) говорит, что очень малая часть человечества живет в резонансе с таким историческим ускорением (примерно 5 %) так же, как очень малая часть продолжает жить в каменном веке (те же 5 %). Посредине слоями располагаются общества, живущие каждое в своем темпе и зафиксированные в нем. То есть, делаем вывод: **пространственное распределение темпоральности на Земле повторяет график распределения темпоральности по конусной истории.** Это, кстати, и есть основа хноно-политики, заменившей геополитику.



Рис. 19. Формации истории и их собственный темп.

Мы попробовали здесь изобразить рассуждения Тоффлера в виде визуальной метафоры и это привело нас к мысли, что вообще конический процесс имеет прямую связь с нормальным распределением свойств – и в пространстве, и во времени. В работе «Экзистенциальная системогенетика» («Академия Тринитаризма», М., Эл № 77-6567, публ.16416, 06.03.2011) мы зафиксировали *исторический закон перехода от пространственного доминирования к доминированию времени.* И рассматриваемое здесь понятие темпа – исторически актуализировавшееся в середине XX века – точно этому переходу со-

ответствует. От войн за завоевание пространства человечество перешло к войне за скорость изменений самого себя.

Отметим, что ближе к нашему времени буквально те же идеи, что и у Тоффлера, анализируют для экономики авторы популярной книги «Бизнес в стиле фанк» К. Нордстрем, Й. Риддерстрале. У них получилось своеобразное продолжение его главной книги в более узкой сфере экономики и менеджмента. Оно тем более интересно, что анализирует все то же западное общество полвека спустя.

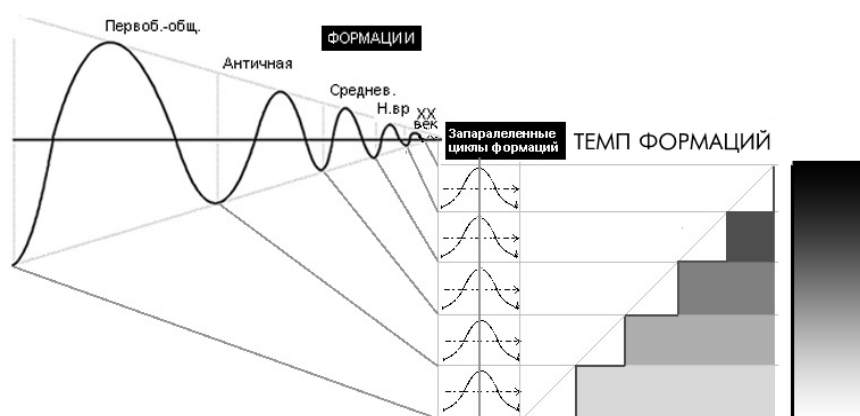
Технократический ракурс цикличности истории

Поскольку «Футурошок» лишь открывал тему, она нашла продолжение в книге «Третья волна». Это книга технократа, написанная для технократов, и дающая технократическую трактовку истории. Идея о том, что эволюция техники воздействует на процесс эволюции общества, в современной философии и социологии отражена в работах Д. Белла, Дж. Гранта, ну и Э. Тоффлера. Последний утверждает, что сегодня человечество переживает новую технологическую революцию.

Э. Тоффлер поделил историю на три глобальных цикла, вернувшись в этом смысле к троичным дошпенглеровским схемам истории. Он выделил три крупнейших переворота в истории человечества, связанных с большими кризисами. Чтобы далеко не ходить, приведем сразу поясняющую схему – как мы понимаем смысл сказанного Тоффлером в этой работе.



Рис. 20. Основные этапы эволюции общества а техно-ракурсе.

«Третья волна» оказала в свое время и продолжает оказывать определенное влияние не столько на науку – новых идей в ней немного, – сколько на политику и идеологию. Цель работы – скрытая или явная, на вкус, – если внимательно присмотреться к ее структуре, была в том числе и идеолого-политическая, противопоставлявшая современный Западный мир и СССР. Глобальным претензиям США на господство необходимо было нейтральное *историческое обоснование*, и оно не замедлило появиться в виде рассматриваемой работы Э.Тоффлера. Что, кстати, вовсе не умаляет ее научных достоинств. Чуть ли не впервые после Карла Маркса в основу деления истории на циклы был положен то ли "способ производства", то ли "технологический уклад" – мнения по этому поводу разные, но явно трактовка здесь технократическая.

Исходные положения данной работы предельно просты. В истории наблюдаются три типа «цивилизаций», рассмотренных в аспекте техники – крупных исторических периодов, отличающихся способом, который положен в основу жизни производственно-экономического «базиса». Конечно, «цивилизации» Тоффлера – это иная материя, чем «формации и уклады» марксистов, но черт сходства можно найти достаточно много.

Человечество переживает новую технологическую революцию, где на смену первой волне (аграрное общество) и второй (индустриальное общество) приходит новая, ведущая к созданию (сверхиндустриальной) информационного, или постиндустриального общества. "Система трех волн" есть предельное упрощение, до которого можно свести историю, но именно эта психологическая упрощенность и обеспечила книге столь массовую популярность. Особенно среди политиков, которым «думать некогда, трясти надо».

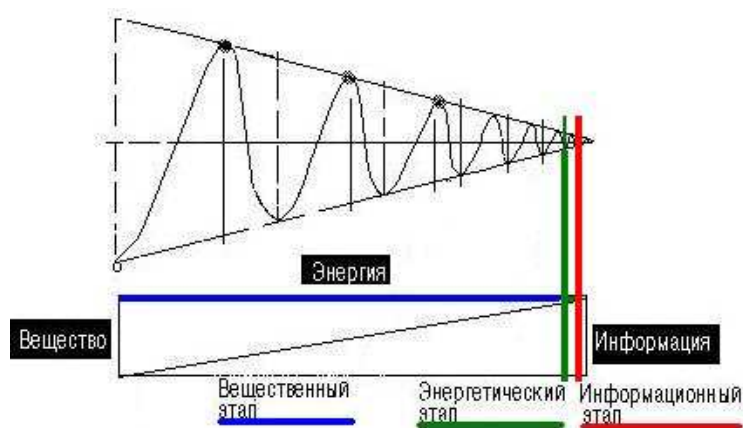
Первая волна, по мнению Тоффлера, началась с неолитической революции: отсюда пошла аграрная цивилизация, длившаяся едва ли не 99 процентов цивилизационной истории. Этот вывод о точке начала цивилизационного развития хорошо прослеживался еще у А. Тойнби. Первая вол-

на – это результат *аграрной революции*, которая сменила культуру охотников и собирателей.

Вторая волна, волна индустриальной цивилизации начинается с промышленной (индустриальной) революции. Ею открывается Новое время. Она характеризуется нуклеарным типом семьи, конвейерной системой образования и новым корпоративизмом.

Для нас очевидно, что в рассматриваемой схеме смешаны фазы очень разных процессов, но объединяет их, почти по Шпенглеру («город-деревня»), преимущественно *промышленный способ жизнеобеспечения* новой цивилизации, в отличие от бывшего до того (доминировавшего) сельскохозяйственного.

Третья волна формируется в последней четверти XX века. Это постиндустриальная «цивилизация», характерные черты которой сегодня уже прорисовываются. Здесь перед нами результат *интеллектуальной революции*.

В постиндустриальном обществе наблюдается невиданное ранее разнообразие субкультур и стилей жизни. Информация становится основным двигателем, топливом, ценностью новой цивилизации: это возможность приобрести дешёвую, нацеленную на конкретного покупателя продукцию, распределяемую по малым нишам. Исчезают границы между продавцом и покупателем – «prosumer» способен сам удовлетворить все свои потребности.

В своей книге «Революционное богатство. Как оно будет создано и как оно изменит нашу жизнь» (2006) Тоффлер пишет: «Подобно другим ключевым элементам капитализма, деньги переживают самую стремительную и глубокую революцию за многие века, революцию, которая создаст совершенно новые формы, новые способы выплат и платежей, и деловые возможности обходиться вообще без денег».

Э. Тоффлер намечает основные черты постиндустриального общества. Его книга – попытка ответа на актуальные для Запада вопросы середины 80-х: почему ровное течение жизни середины века (40–70-е) сменилось кризисом; долго ли продлится этот кризис, каковы его характер и последствия; каковы

контуры будущего. Ответ, полученный из недр западной цивилизации, конечно же, прозападный: "постиндустриальная цивилизация" есть довольно оптимистический экстраполяционный прогноз, основанный на уже наблюдаемых тенденциях. В ряде отмеченных тенденций прогноз сбылся, но некоторые таки оказались «надуманными».

Свой жанр Тоффлер именует «практопией», отличая его от утопий, антиутопий и дистопий. В практопии нет безмерной идеализации. Тем не менее, это тоже в определенном смысле утопия, поскольку она задает образ будущего, проектирует его. Хотя автор хочет, чтобы это было описание *более практичного и более благоприятного для человека мира*, чем тот, в котором мы живем. Но в этом мире поровну Добра и Зла – в стремлениях самого автора.

Предупреждений о неприятных сторонах наступающей эпохи хватает и у него. Впрочем, все это не помешало Тоффлеру попасть в современные классики и стать любимым экспертом многих людей у власти. Ну и один из самых известных американцев в мире, благодаря китайцам.

* * *

В нашей системогенетической литературе из книги Тоффлера были сделаны два разных вывода. Вывод А.И. Субетто основан на его собственной вещественно – энерго – информационной концепции, он отличен от выводов Э. Тоффлера, хотя *общая инвариантная схема*, о которой мы говорили и привели на схеме, сохранена. Возможно даже, они говорят о разных вещах при внешнем сходстве терминов.

Выводы Ю.В. Яковца идут в русле выкладок Э. Тоффлера, хотя в ряде прогностических линий они вполне самостоятельны.

Наша точка зрения состоит в том, что подобного рода тройное членение цивилизационной истории представляет собой *структурный инвариант, связанный с законом распределения*, примененный ко всей истории в целом. Мы стремимся показать, что *этот инвариант матрицирован и в ментальном хронотопе (временное и пространственное темпоральное распреде-*

ление), и в экономике, и в культуре, и в структуре организаций, и в самом человеке. К этому инварианту и к подобному выводу сам Э. Тоффлер не подошел, хотя в его последней крупной работе «Метаморфозы власти» такие наметки уже есть.

Его книги помогают нам сделать это предельно широкое обобщение. Если у истории есть глобальные закономерности, то это – первая. Отообразим ее на итоговой схеме.

Точкой перелома свойств «цивилизаций по Тоффлеру» мы считаем переход к доминированию энергетической техники. И в этом отношении мы скорее солидарны с А.И. Субетто, чем с Э. Тоффлером. Дело ведь не в сельскохозяйственном характере производства, а в том, что оно вещественное, и оно остается таковым и при индустриальном способе производства. А вот появление энергетической техники и начало ее доминирования (скачкообразный рост энергопотребления и главная прибыль от нее) ситуацию полностью меняет. И, наконец, переход к доминированию информационной техники (как главному источнику прибыли) меняет ее еще раз.

Впрочем, можно посмотреть на все это не только с позиции пары «вещество – информация», но и более широкой позиций пары «Дух – Материя». В цикле статей о менеджменте на нашем блоге мы рассматривали и этот вариант.

Если задаться вопросом: а что у нас на втором графике «экспоненты» в этой сборке? – мы вряд ли ответим сейчас связно. Но интуитивно понятно, что речь идет о законе распределения, который описывается парой «Вещество – Информация» или тройкой В-Э-И.



Рис. 21. Точка перелома на графике эволюции техносферы.



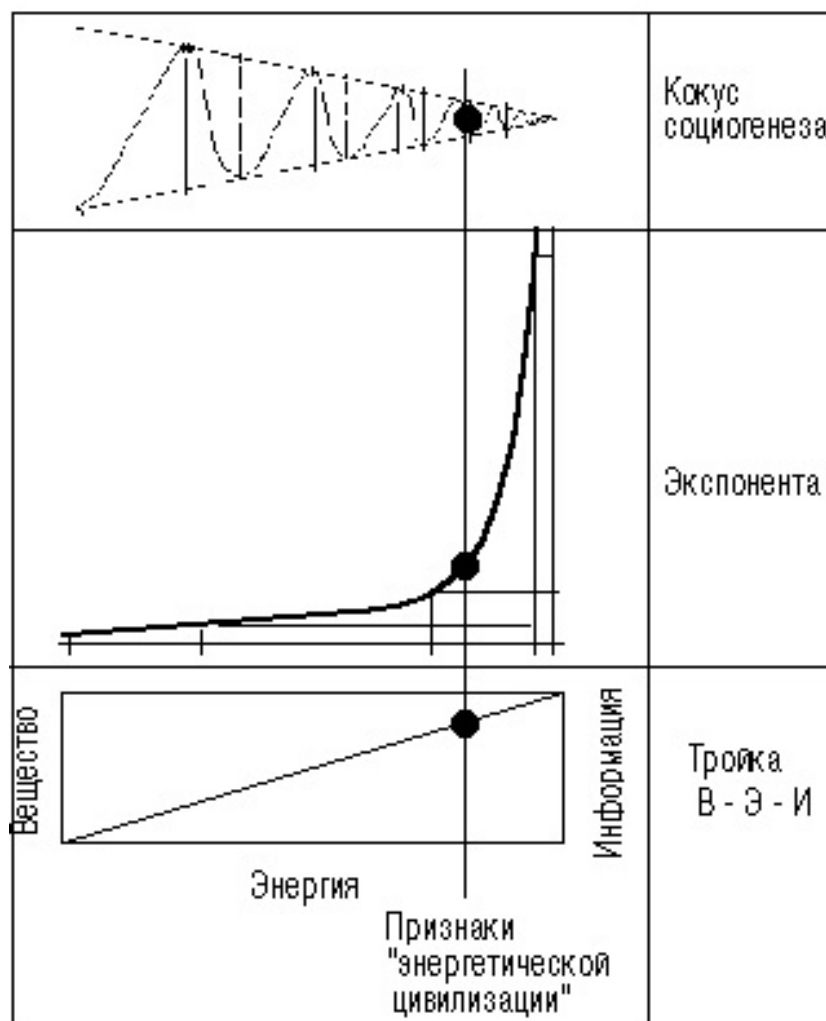

3.9. Интегративная социология Питирима Сорокина

В соответствии с выдвинутой нами гипотезой, начале нашего XX века, около 20-го года, имел место многоуровневый циклический резонанс – сразу несколько больших, средних и малых исторических циклов завершилось и началось в этой конкретной точке истории. Вследствие этого, сверхсильного, резонанса в менталитете человечества произошел качественный прорыв: практически во всех областях знания появились теории, опередившие свое время на век и более. Они стали заделом для будущего, и наша сегодняшняя задача состоит в осмыслении и введении в научный обиход похороненных в запасниках или вымаранных из нашей научной истории работ великих русских ученых данного периода. Этим, в частности, занята системогенетика как новый интегративный научный комплекс, лидирующий в направлении всеобщего научного синтеза. Мы говорили выше, что системогенетика имеет как общую форму, так и прикладные разновидности, в частности интересующую нас здесь социогенетику.

В “Общедоступном учебнике социологии” П. Сорокина, вышедшем в 1918 году – за четыре года до появления “Теории исторического материализма” Н. Бухарина, были блистательно изложены итоги развития мировой социологической мысли в форме интегративной научной системы. Эта работа в некотором отношении подобна знаменитой менделеевской таблице, настолько естественно и последовательно в ней классифицированы самые разные направления социологии. Большевиков в его труде могло не устраивать только одно – отсутствие монизма, против которого П. Сорокин последовательно борется на протяжении всей книги. Этот аспект представляется нам наиболее важным и остро актуальным, таковым он был и остается на всем протяжении

нашего века. В 20-х годах историческое соревнование выиграл “любимец партии” Н. Бухарин.

Всякий монизм, не обязательно большевистский, а всякий вообще, нарушает основной принцип научного классификационного построения: он якобы дает ответ на все вопросы через единственно верную позицию и этим фиксирует саму эту частную позицию как вневременную. Монизм консервирует системный тезаурус науки, обедняя ее возможности и производя доминантную переконцентрацию всего научного поля. Даже если предположить, что в определенный исторический момент времени марксизм лидировал в науке, она развивалась и после него, менталитет не может быть остановлен на определенной точке с фиксацией единственно верного учения. Зато этим свойством обладает идеология и религия, выступающие именно в таком качестве, – они удерживали единство менталитета на длинных циклах. Только в Новом времени науку попробовали употреблять в подобном качестве, но при этом забыли, что она перестает быть наукой, а становится идеологией с признаками религиозного учения. Вот почему изначально плюралистическая социология П. Сорокина не выдержала в России исторической конкуренции с гораздо более слабой в научном отношении, но “идеологически верной и нужной” книгой тов. Н. Бухарина. Вполне возможно, что Питириму Сорокину повезло, займи он место Николая Бухарина, ему пришлось бы принять на себя и его страшную судьбу.

Обратимся к науке. Мы исходим из той точки зрения, что каждый гений строит свою теорию как архитектурное целое и что это целое можно реконструировать с несомненной пользой. Наша задача – выделить каркас социологии в понимании Сорокина. Мы не можем в столь краткой форме охватить все, но наиболее существенное – можем. Это имеет прямое отношение к построению системы современного гуманитарного и социального знания, а Сорокин в своей системе дал и то, и другое.

Система социологии П. Сорокина начинается с отчетливых постулатов и отточенных определений: терминологической культурой русская дорево-

люционная наука очень дорожила – у немцев учились. Он последовательными развертками определяет предмет социологии: жизнь, поведение, судьба, деятельность социальных групп. Ведущей категорией, двигателем выступает у него взаимодействие, которое он подробно рассматривает в последовательности от элементарной социальной клеточки до большого коллективного единства.

В его теории так же последовательно разворачивается вполне современная системогенетическая дуальность статики и динамики, что отражено в самой конструкции книги (Часть I – Учение о строении общества; часть II – Учение о деятельности людей, факторах поведения и механике общественных процессов). Современное определение системы – единство компонентов и структуры – уже присутствует у него: системное описание общества он дает через пару “строение и состав”. Динамическое – через понятие процесса, включающее историю и жизнь, происхождение и развитие. При этом деятельность является у него как бы ядром всех процессов; в это же ядро входят все силы, которые определяют поведение и процессы в обществе. Таким образом, исходная архитектоника у него пятиуровневая: два модуля статики, два модуля динамики и синкретическое ядро.

Интересно отметить, что уже в ранней работе концепция Сорокина органическая и человекоцентричная, – это видно по терминологии. При классификации взаимодействия он во множестве применяет психофизиологические термины типа “раздражение”, “сознательное и бессознательное”, “интеллектуальное и чувственное”, “воля”. Он использует и раскрывает самой первой *модель человека*, а далее всю свою понятийную конструкцию “развешивает” относительно этой модели. Отталкиваясь от человека, Сорокин рассматривает взаимодействие двух и более людей, получая усложняющийся ряд групп. Строение общества, расслоение его на группы, дает возможность многопараметрического описания: возникает упорядоченное поле факторов, определяющих самое важное для Сорокина, – *поведение* человека и человеческих сообществ. От них он движется к пониманию сложных соци-

альных групп, таких, как национальность и класс. Заметим, он не постулирует их, а *выводит* из подробно дифференцированного набора, путем связывания факторов. Этот метод делает понятийное поле социологии прозрачным и полифоническим, вот почему он никак не мог в этом случае угодить марксистам.

Во второй части Сорокин рассматривает обусловленность поведения человека и не оставляет от монизма камня на камне. Он последовательно излагает монистические точки зрения, укладывает их в пакет и очень ясно показывает связанность всего понятийного пакета как *нового целого*. В этом целом, говорит он, всякий монизм есть перекося, немислимый для настоящей науки.

Система факторов, примененная Сорокиным, имеет три уровня: на нашем современном языке они звучат как абиотические, биотические и социальные, мы рассмотрим данные уровни ниже. При этом все три уровня внутренне иерархичны, например социальные факторы выстроены в иерархию на основе антропоморфной модели, очень близкой к той, которую использовали здесь мы. Намечена у него и мысль о перемещении доминирования в развитии общества от абиотических факторов к социальным и внутри социальных – к высшим ярусам социальности. Этим он задает идею прогресса как процесса эволюционного увеличения уровня системной сложности.

В результате последовательного развертывания модель социологии у Питириима Сорокина становится не только качественно описанной, но уже почти математической моделью. Это позволяет посмотреть на нее совсем иначе – как на структурный инвариант, как на специально организованный тезаурус социогуманитарного знания. В его модели четко выделяются три важнейшие группы критериев и один ведущий принцип: критерий системогенетической полноты (и системное и генетическое; системное сквозь генетическое, проверка системы генезисом); критерий многофакторного (полипараметрического) описания статической модели; критерий иерархического

(полииерархического) описания динамических моделей; построение знания на основе антропоморфного принципа.

Такой способ построения тезауруса изначально стягивает на себя все знание своего времени и способен к саморазвитию. Сколько бы ни было получено новых точек зрения на устройство общества, все они способны только увеличить полипараметрический набор. Сколько бы ни было введено новых факторов, влияющих на поведение общества, они будут входить как в общую тройку уровней, так и в одну из иерархий.

Мы намеренно обратились к первому и самому классическому изданию из работ П. Сорокина: в первых работах всегда есть все будущее. Покинув Россию, он выдвинул целый ряд новых моделей в социологии и социальной философии, но все они так или иначе базируются на положениях первой работы, и все зачатки его *интегральной социологии* уже присутствуют здесь.

После эмиграции в США П. Соркин ничуть не изменился: если в советской России он критиковал монизм и тотальные претензии Н.Бухарина, то на новой родине он встретил обратное положение дел. Первое, с чем он начал бороться уже там, был ползучий эмпиризм и позитивизм. За выступления против позитивизма его долгое время относили к школе “*понимающей социологии*”. П. Сорокин повел борьбу широким фронтом и своим испробованным способом – создал “интегральную социологию”, охватившую все аспекты широко понимаемой им культуры.

Он рассматривает социальную действительность в духе нового социального реализма, одним из постулатов которого явилась сверхиндивидуальная сфера *социокультурной реальности*. Она не сводится к материальной реальности и наделена своей системой значений. П. Сорокин включил в нее все проявления отражательной способности человека: **истины чувств** (чувственная истина), **истину иррациональной** стороны интеллекта (духовная или интуитивная истина) и **истину его рациональной** стороны. Эта особая реальность бесконечно многообразна, и постичь ее полностью невозможно, ибо всякие проявления ее частичны. Как социолог П.Сорокин

применяет все эти способы познания для нужд интегральной социологии. Высшим проявлением, наилучшим методом познания он считал *интуицию высокоодаренного человека*. Все важнейшие открытия, и здесь он несомненно прав, были совершены именно этим методом.

Понятие *социокультурной реальности*, по П. Сорокину необычайно близко к тому, что мы пытаемся втиснуть в понятие *менталитета*, имеющего проявления на многих уровнях. П. Сорокин тоже различает альтитуду: системы социокультурных феноменов на нескольких уровнях.

То, что у нас относится к уровню культурно-цивилизационных групп, он называет **суперсистемами**: это – высший уровень социокультурных систем, сфера действия которых распространяется на многие общества. Они и организуются, по его представлениям, вокруг определенного *типа мировоззрения* – фундаментальных предпосылок реальности и основных методов ее познания. Интересно устройство суперсистемы, то есть мировоззрения, по П.Сорокину:

- чувственная суперсистема, реальность, воспринимаемая непосредственно чувствами;
- умозрительная реальность, которая познается при помощи интуиции;
- идеалистическая реальность, рассматриваемая как комбинация первых двух, но скорее (и чаще всего) – рациональная.

Этим подсистемам мировоззрения и соответствуют три формы истины, о которых мы говорили выше. В различные периоды истории базовые предпосылки и суперсистемы находятся в различных фазах своего развития. В истории социологии (и в философии истории) именно по этому признаку (деление на суперсистемы и органический цикл жизни суперсистем) П. Сорокина относят к тому же ряду ученых, что и А. Тойнби, с его локальными культурами, Данилевский и Шпенглер, с культурно-историческими типами.

Мы можем трактовать и анализировать построения П. Сорокина в своей системе терминов и понятий.

Во-первых, все теоретические построения П. Сорокина преимущественно троичны (пара противоположностей и их синтез). Он называет свой метод диалектическим, и чувствуется, что он хорошо усвоил уроки Гегеля.

Во-вторых, начиная с первой книги и до конца жизни П. А. Сорокин применяет единую *антропоморфную модель социума* (где устройство общества идентично устройству самого человека). Применяем ее и мы, отчего интересно соотнести наши выкладки. Наша модель человека, взаимодействующего с обществом (группами) имеет морфологические (вещество), функциональные (энергетика) и информационные (информация) составляющие. Морфологические системы (тело в смысле костно-мышечной и вегетативной подсистем; нервная система и органы чувств; мозг и его два полушария) являются вещественной основой для функционирования, в том числе содержат две известные программы наследования (генетическую – в теле человека и социальную, переносимую из социума).



Рис. 22.

Таким образом, П. Сорокин работает только с духовной составляющей и выделяет в ней три уровня (и три подсистемы), которые мы можем идентифицировать *генетически* как дозговую уровень (чувственная подсистема), правополушарный (интуитивная) и левополушарный (рациональная). Если брать нашу полную схему и говорить об *информационной составляющей*, сюда следовало бы включить и генос, но Сорокин в качестве основного понятия использует “жизнь”, то есть *его интересует прежде всего настоящее*, в то время как генос есть свернутое прошлое.

Если мы захотим обернуть это построение на цикл, то можем рассматривать поэтапно доминирование подсистем, – и тогда в цикле мы должны обнаружить (по нашей теории) движение по схеме информационных блоков: рациональное (будущее) – иррациональное (настоящее 1) – чувственное (настоящее 2) – генос (прошлое). Кстати, здесь у нас возникает мысль, которая раньше как-то не приходила в голову: *при бифуркациях должна обновляться генетическая программа* и людей, и социума, причем это происходит на всех уровнях циклов, и это – разные уровни программ.

Уровнем ниже П. Сорокин выдвигает пять константных для истории систем: **науку, искусство, религию, этику и язык**. Перед нами – своеобразный универсум деятельности, очень сходный с деятельностной типологией в ее отражательно-коммуникативной части.

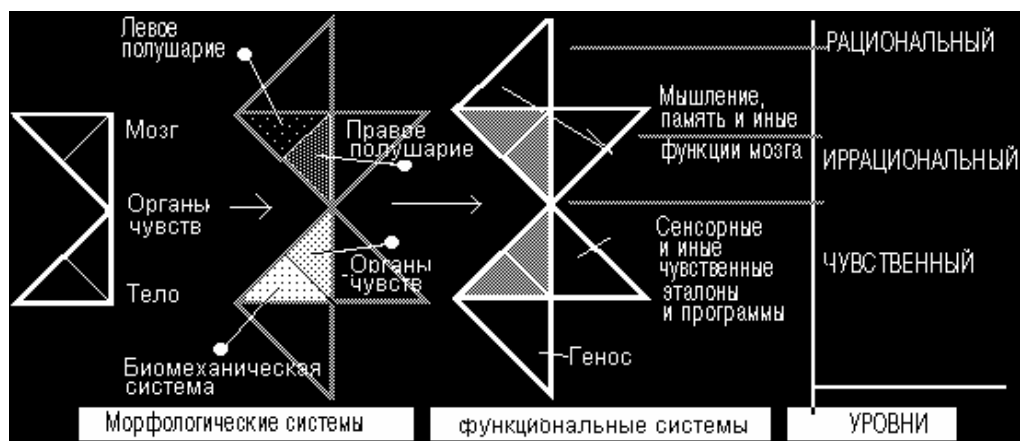
Основываясь на *идеалистическом понимании* истории (а идеалистическое здесь следует воспринять через призму самого Сорокина, имеющего в виду интуитивный метод познания), он выстраивает *концепцию всемирно-исторического развития человеческой культуры*. На этой основе базируется и его теория социокультурной динамики, позволяющая делать социальные измерения *социокультурных систем* (у него они развернуты в пакеты и иерархии, по той же методологии, что и в учебнике 1918 года). Внутри системы он находит *диалектику* (и ищет ее источники) и далее рассматривает действительность как процесс закономерного изменения этих систем; диалектика порождает ритмику (периодичность) социокультурных изменений. Переход от одного типа мировоззрения (по его исчерпанию) к другому представляется очень похожим на переход пассионарности в ментальном смысле. Но П. Сорокина это интересует больше с социологической точки зрения: при переходе сменяются *нормативные образцы, система социальных институтов, изменяются тотальные* (константные в смысле инвариантности) *типы культурных суперсистем*. В пределах дуальной конструкции “солидарность–антагонизм” он выделяет три типа нормативных образцов – семейные, договорные и принудительные. Кстати, в качестве близкой по смыслу пары (“со-

лидарность–антагонизм”) в нашей системе понятий выступает “кооперация–конкуренция”.

Практически полное сходство со сложившимися у нас взглядами на кризисы, революции и бифуркации мы находим в той части учения П. Сорокина, которая посвящена *переходным моментам* между сменами мировоззрения. Еще в 1925 году он по свежим следам своих русских уроков публикует “Социологию революции”; эта книга открыла целое направление в западной социологии “второй волны” и с ней до сих пор безуспешно борются идеологи “третьей волны”, обвиняющие ее в схематизме и пытающиеся “разжижить” П. Сорокина исследованиями конкретных революционных процессов.

Он считает, что первая мировая война и Октябрьская революция в России явились результатом огромных переворотов в социокультурной системе западного общества. И они только открывают собой период социокультурных потрясений. Вторая черта сходства – в индикации периода бифуркаций: П.Сорокин говорит о расцветающем гедонизме, тенденции к моральной индифферентности и “рутинному поведению” *большинства* людей в кризисные моменты. В то же время *меньшинство* сохраняет активность – альтруистическую, религиозную и т.д. Нормальное состояние общества – обратное: здесь большинство проявляет активность и волю – такое состояние наступает после периода бифуркаций.

Интересно, что на данной глубокой научной основе Питирим Сорокин вынес свой вердикт западному миру, вердикт куда более строгий, чем “политическая микстура пленительного красноречия” О. Шпенглера или христианская укоризна А. Тойнби. П. Сорокин констатирует на основе всех интегративных параметров, что Запад (в широком смысле) находится в последней *чувственной* фазе и что кризис его – имманентный. Он умело вскрыл причины этого положения дел: политическую (концентрация власти в руках безответственных личностей) и морально-этическую (анархия, проникшая в систему моральных норм). Идеологическая безответственность и анархизация разъедают общество, и какими бы сдерживающими механизмами Запад ни

манипулировал, он находится в *последней стадии “чувственных систем”*. Носителем этого этапа чувственной системы была Западная Европа, но ее пик творческого развития, когда она создавала *чувственную культуру*, уже пройден.

Сорокин известен также как исследователь, открывший социальную динамику еще и в ракурсе анализа внутреннего устройства социума и его ячеек (теория *социальной мобильности*, которая дополняется теорией *социальной стратификации*). Интересно, что его социогенетический ракурс построен на основе все той же первоначальной идеологии, очень близкой к нашей, системогенетической. Кстати, как квалиметрист он превосходно чувствовал значимость *категории качества*, именно поэтому он выступал против тупого западного прагматизма, применяющего преимущественно *количественные методы* и придающие непомерное значение *формальным процедурам*.

* * *

П. Сорокину принадлежит открытие “революции менеджеров”: в середине 50-х годов он отметил трансформацию класса (страты) капиталистов в класс (страту) менеджеров. Он известен также своим вариантом современной теории конвергенции, что очень существенно. Его перечисляют среди авторов, заложивших основы социологии науки и части юридической социологии (пенологии).

Его взгляды, продолжающие традиции **культурной морфологии**, завершают здание интегративной социологии. П. Сорокин строго различает *культуру* и *социальность*. Природа культуры связана с глубинно-мировоззренческими представлениями относительно *природы реальности*, с системой *потребностей и способов их удовлетворения*, но отнюдь не с социальным базисом. Его *типология культуры* исходит из диалектического понимания социальных процессов, он различает *три типа культур* (и типов мышления, своего рода образов жизни). Интересно, что органическая концепция позволяет равно говорить и о человеке, и о социальной группе (обществе).

1. **Идеационный** (идейный). Крайний предел, когда личность живет духовными потребностями (идеями) и минимально заботится о потребностях физических. Путь – внутреннее самосовершенствование, самоконцентрация. Активность личности или общества направлена внутрь себя. Истинная реальность для этого типа – нематериальное вечное бытие. Форма поведения – аскетизм.

2. **Чувственный**. Тип, обратный первому. Жизнь чувственная, единственная реальность – физическая. Чтобы удовлетворить эту потребность, меняют внешний мир, а не себя. Активность – вовне. Подлинная реальность для такого типа – то, что дано органам чувств. Поведение – гедонизм, полное удовлетворение чувственно-физических потребностей.

3. **Идеалистический**. Синтез двух крайних (и то и другое). С нашей точки зрения, это – гомеостатический, или уравновешенный, тип потребностей и поведения.

Мы поставили цифры в правильной последовательности, если говорить об историческом цикле. Пара наших индикаторов, которая это описывает, – “*извне внутрь – изнутри наружу*”. По Сорокину, этим трем типам культур соответствуют разные типы знания и критерии истинности, мы говорили о них выше. Нетрудно увидеть, что здесь он достраивает антропоморфную теорию до полноты, а его истинная пара, образующая троичность, вполне укладывается в применяемую нами координационную тройку – “вещество–энергия–информация”.



Рис. 23.

Кстати, “открытость и закрытость” (основанная на применяемой нами паре “*извне внутрь – изнутри наружу*”), если приложить ее к обществам, хорошо объясняют с помощью этой схемы, почему в качестве примера социальной мобильности и *открытости* фигурирует западная демократия, а кастовый строй в Индии рассматривается в качестве примера *закрытого* общества. Из схемы явствует, что открытость и чувственная ориентация потребительского общества есть явления взаимосвязанные: люди Запада переделывают мир, а индусы, люди Востока, – себя. В мире существует как бы некий насос, конденсатор, биполярный планетарный универсум из этих двух типов. Но у Сорокина, если вспомнить все его построения, всегда есть третье, гомеостатическое. Возникает вопрос: а является ли всеобщая мобильность и открытость таким уж благом, как нам хотят это ныне представить. Этот вопрос для сегодняшней России из разряда остроактуальных, поскольку ее положение извечно срединное.

Исторический урок, который можно извлечь из социологии П.А. Сорокина, состоит в том, что и век спустя, после безмерного главенства монизма в нашей стране и вымарывания из истории этого русского ученого, мы возвращаемся именно к нему как к теоретику, задавшему «универсум социологии». Моральный урок еще более интересен – последовательно научная и в этом смысле бескомпромиссная точка зрения Сорокина оказалась нужна нам для выхода из кризиса, в который ввергли страну социологи-монисты (их даже марксистами не назовешь). Научная честность всегда моральна, но это замечание относится только к таким энциклопедистам и глобально мыслящим философам, как П.А.Сорокин, а вовсе не к ученым, которые за деревьями не видят леса и считают это верхом научной этики. Понимание глобальных тенденций неизбежно делает ученого гражданином мира и в этом смысле человеком бескомпромиссным – “никто, кроме меня”.

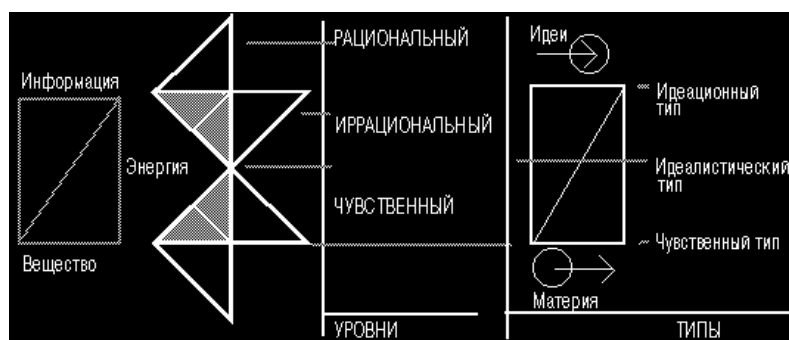

3.10. Социально-экономическая генетика Н.Д. Кондратьева

Близкий друг (с 1903 г.) П.А. Сорокина, с которым они почти десять лет прожили в одной комнатенке в студенческие годы, Н.Д. Кондратьев вошел в историю науки, и его имя носят знаменитые циклы ("циклы Кондратьева").

Им обоим повезло в студенческие годы с учителями (М.И. Туган-Барановский, Л.И. Петражицкий, А.С. Лаппо-Данилевский, М.М. Ковалевский, в некотором смысле – В.М. Бехтерев). Окончив университет с дипломом первой степени, молодой Кондратьев становится, по нашим понятиям "аспирантом", и публикует свою первую книгу, построенную на материале земской статистики. Почти сразу же он погружается в бурную общественную жизнь того времени, заведует статико-экономическим отделом Земского союза, становится ученым секретарем Социологического общества.

Революционные события втягивают его в политическую орбиту: после февраля 1917 года у А.Ф.Керенского появились два секретаря: секретарем по делам науки стал П.А. Сорокин, по делам сельского хозяйства – Н.Д. Кондратьев.

В этот момент своей политической активности Кондратьев не бросает науку, а ориентирует ее на политические проблемы: он публикует важную работу по проблеме социализации земли, где отстаивает идею кооперирования и необходимость сочетания трех форм землевладения: государственной, кооперативной и индивидуальной крестьянской. В.И. Ленин откровенно писал, что именно земельной программе эсеров (а ее научно-идеологическим автором был Н.Д. Кондратьев) большевики были обязаны своим успехом в переломный момент 1917 года ("Мы победили потому, что приняли не нашу аграрную программу, а эсеровскую и осуществили ее на практике". – ПСС, т.

44, с 29–30.). Позаимствована большевиками у Кондратьева и идея продразверстки, не слишком эффективно реализованная до этого Временным правительством.

После переезда в Москву, где ученые всегда отличались большей практичностью, путь питерского ученого определяется теперь уже новой плоскостью он вошел в круг ученых-аграрников экономической ориентации. К 1920 году Н.Д. Кондратьев становится директором созданного им Конъюнктурного института и одновременно профессором Петровской академии. Помимо этого, он начинает входить в рабочие органы правительства, являясь начальником управления сельхозэкономии и плановых работ Наркомзема и т.д. В печально известном потоке изгнаний 1922 года из страны были высланы его близкие друзья и единомышленники – П.А. Сорокин и С.Н. Прокопович. Оставшихся профессоров общего с Н.Д.Кондратьевым круга ожидала другая судьба: “шитое” дело, арест, тюрьма, расстрел или смерть в лагерях и изоляторах.

Первое десятилетие советской власти – самый главный период официального и публичного творчества Н.Д. Кондратьева. Его фундаментальная работа “Рынок хлебов и его регулирование во время войны и революции”, написанная в 1918-1919 годах и опубликованная в 1922 году, не потеряла актуальности и сегодня. В работе детально анализируется экономическая база происходивших в аграрном секторе процессов, где дореволюционная капитализация “по прусскому типу” не дала ожидаемых результатов, а для перевода на “американский путь” отсутствовала законодательная база. При всем том, что предвоенная Россия была первым поставщиком зерна, эффективность производства в этой сфере оставалась самой низкой среди крупных европейских держав и США. Н.Д. Кондратьев изучает “анатомию системы снабжения”, какой она стала в самый сложный период войн и революций. Цель этой книги – раскрытие прямых и косвенных способов *государственного регулирования* снабжения армии и населения хлебом, причем делается это в книге на материале трех периодов – первых лет мировой войны, периода от февра-

ля до октября 1917 и первых лет советской власти. Книга содержит не только совершенно уникальный фактический и аналитический материал по экономике России того времени, но и концентрирует весь передовой арсенал методов исследования, имевшийся к тому моменту в экономической науке.

Уже в данной работе определились воззрения Кондратьева на мировой рынок и включенность в него национальных рынков, на конъюнктуру, колебания цен, географическое строение цен, стоимость производства и т.д. Он мастерски прослеживает все те особенности, которые вносят в картину экономики война, разруха, паралич транспорта и изменение доминант в нем, обилие спекулянтов и мешочников, обесценивание бумажных денег и т.д. Даже в мирное время при ровном течении экономических процессов задача моделирования экономики представляется очень сложной, а в тех непрерывно меняющихся условиях она была сверхсложной; тем не менее Н.Д. Кондратьев точно вылавливает из *кажущегося хаоса происходящего* тенденции, закономерности и возможности для управления процессами. По иронии судьбы, эта уникальная книга сохранилась лишь в двух экземплярах – в спецхране Государственной библиотеки СССР им. В.И. Ленина и в личной библиотеке В.И. Ленина в Кремле. Вождь большевиков, о чем свидетельствуют его биографы, книгу Н.Д. Кондратьева прочел очень внимательно и не раз к ней обращался, но это автора от последовавших репрессий не спасло.

Динамика рыночных процессов, вся сложнейшая сеть связанных хитросплетений экономического механизма, представленная в его монографии, доказывали, что слом механизма рынка приведет лишь к дезорганизации и что альтернативой дикому рынку может стать рынок регулируемый. В 1923 год на повестке дня встал вопрос о планировании развития сельского хозяйства – и здесь теоретический аппарат Н.Д. Кондратьева трансформировался в практику государственного управления. Он становится автором “сельскохозяйственной пятилетки Кондратьева” – первого в истории перспективного пятилетнего плана, касавшегося сельского и лесного хозяйства. Его постулаты о необходимости научного плана-прогноза, неукоснительного следования

законам экономики, о равновесии между земледелием и промышленностью, о государстве как органе планового регулирования рынка до сих пор сомнениям не подвергаются, ибо подтверждены временем и мировой практикой. В условиях НЭПа к идеям Кондратьева первоначально относились скорее нейтрально, хотя Земплан и Президиум Госплана положительно оценили его пятилетний план, но продолжалось это недолго, пока общая ситуация в стране не выровнялась. Ведущая идея Кондратьева о *плане-прогнозе* фактически опередила свое время почти на столетие: мы только приближаемся к осознанию необходимости такого подхода, а в условиях достигнутых "пределов роста" он вообще становится единственно возможным. Надо отметить, что дуализм плана и прогноза, генетических детерминант и телеологии в управлении стал тем полем, на котором разыгрались многие драмы XX века.

Давно известно, что волюнтаристы органически не выносят генетиков, а экономист Н.Д. Кондратьев быстро вырос из незаурядного классического экономиста до социогенетика. "Пятилетка Кондратьева" реализована не была, поскольку уже в 1927 году нетерпеливые вожди большевиков начали насаждать административно-командную систему, противником которой Кондратьев был еще и до революции. На этом этапе обрывается научная и административная карьера Н.Д. Кондратьева – и его фамилия начинает фигурировать в обвинительных текстах, начиная со статьи Зиновьева и кончая приговором суда и требованием Сталина (в письме к Молотову) расстрелять Кондратьева. Теория больших волн (циклов) конъюнктуры, сегодня известная во всем мире как "теория волн Кондратьева", стала одним из пунктов обвинений против ученого. Его искренняя ориентация на связь науки с потребностями жизни и практики обернулась против него: научная борьба в тот момент перешла в сферу чистой политики, а здесь Сталин избавлялся не только от прямых, но и от любых потенциальных конкурентов, а в особенности – идеологов.

Идеологией Кондратьева была наука. Его экономическая генетика явно доказывала, что у капиталистической экономики есть потенциал для дальней-

шего развития и, что кризисные явления неизбежно сменяются подъемами. Говоря о генезисе капитализма, он отмечает: "...наши выводы совершенно индифферентны к пессимизму или оптимизму". Между тем уже во второй половине 20-х годов появились идеологические постулаты сталинизма: *теория перманентной революции* декларировала *автоматический крах капитализма*. Сталин решил сам повелевать не только страной, но и историей, но его повеление относительно немедленного краха капитализма упрямая история исполнять не захотела. Историческая правда в конечном итоге осталась на стороне Кондратьева, но тогда, в условиях невиданной идеологической травли, ни Н.Д. Кондратьев, ни тысячи других ученых доказать уже ничего не могли, да и некому больше было доказывать: под гильотину пошли не только бывшие противники большевизма, но и ее бывшие идеологи и теоретики.

Диагноз происходившему тогда в стране Н.Д. Кондратьев ставит точный: "было бы ошибкой категорию знания бессознательно заменять категорией веры". Отныне и надолго он – "защитник кулачества, "апологет капитализма" и "вульгарный экономист". В 1928 г. выходит последний выпуск "Вопросов конъюнктуры", Н.Д. Кондратьева снимают с поста директора Конъюнктурного института, а в 1930 г. "буржуазные" профессора Н.Д. Кондратьев, А.В. Чаянов и ряд других крупных ученых попадают в руки ОГПУ. Имя Н.Д. Кондратьева исчезло из советской печати почти на 60 лет – до реабилитации в 1987 году. Но оно никуда не исчезало из мировой науки, и посмертная слава его выросла настолько, что вытравить его тоталитарным идеологам не удалось, напротив, оно приобрело ореол мученичества.

Как только появилась малейшая возможность, труды Кондратьева вернулись к нашему читателю. Но, к сожалению, начавшаяся работа по донесению наследия Н.Д. Кондратьева до наших современников пока не завершена, хотя создан фонд Н.Д. Кондратьева и в стране регулярно проводятся Кондратьевские конференции, публикуются их материалы и сборники.

Циклы Кондратьева

Теория больших циклов конъюнктуры была сформирована Н.Д. Кондратьевым в середине 20-х годов. Изучая закономерности устройства рыночного хозяйства, Кондратьев привлек огромный статистический материал за несколько столетий и на его основе сделал выводы о динамике мирового экономического процесса (в ракурсе "конъюнктуры"). При анализе основных показателей конъюнктуры с конца XVIII века, Кондратьев выделил три больших цикла. Мы представляем их на схеме (вписанной сразу же и в систему менее известных "столетних циклов Кондратьева").

Но сначала – одно замечание. Нам представляется, что стабилизированные (равномерные и симметричные) циклы всегда отражают некоторое временно стабильное состояние общества. Например, приводимые ниже циклы Кондратьева отражают такой этап стабилизации, когда в трехсотлетнем цикле капитализма ведущим и резонансным стал столетний цикл.

Сначала дадим небольшие комментарии по поводу терминологии и приводимой ниже схемы. То, что Н.Д. Кондратьев называет "повышательной" и "понижательной" волнами, есть результат взаимодействия дополнительных 50-летних циклов (и это хорошо видно на схеме под пунктом 3). Способ изображения волн дан в принятой нами графической системе (она несколько иная, чем в первоисточнике, но суть ее полностью сохранена).



Рис. 24.

Первый цикл:

– *повышательная волна*, с конца 80-х – начала 90-х годов XVIII века до 1810–1817 гг.;

– *понижающая волна*, с 1810–1817 гг. до 1844–1851 гг.

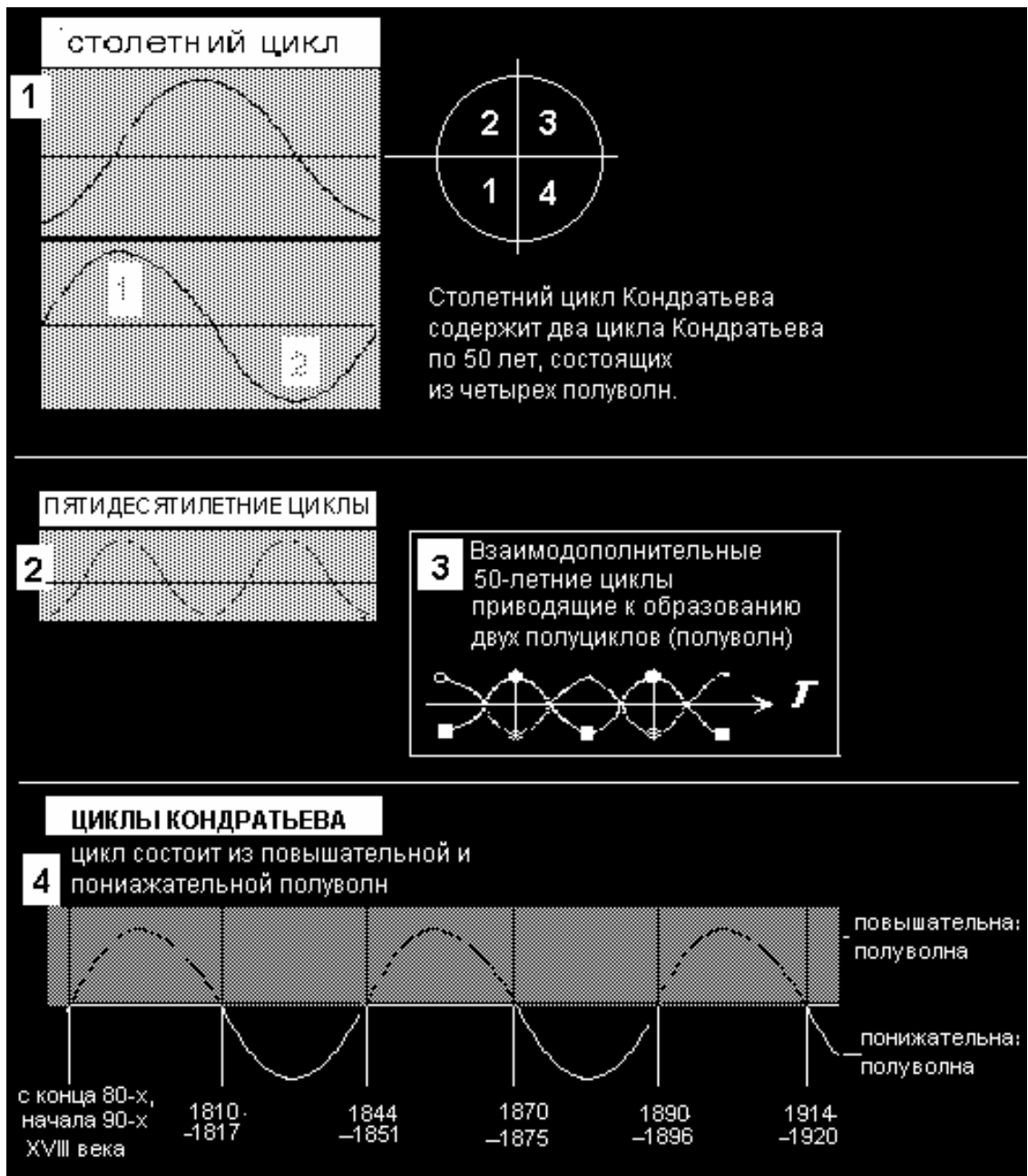
Второй цикл:

– *повышательная волна*, с 1844–1851 гг. по 1870–1875 гг.;

– *понижающая волна*, с 1870–1875 гг. по 1890–1896 гг.

Третий цикл:

– *повышательная волна*, с 1891–1896 гг. до 1914–1920 гг.;

– *вероятная понижительная волна*, с 1917–1920 гг.

В ходе исследования этих циклов Кондратьевым был обнаружен ряд характерных закономерностей.

Во-первых, *“перед началом повышательной волны каждого большого цикла, а иногда в самом начале ее наблюдаются значительные изменения в условиях хозяйственной жизни общества”* – значительные изобретения, ведущие к глубоким изменениям техники производства, изменения техники обмена, условий денежного обращения, усиление роли новых стран в мировой экономике и т. д.

Во-вторых, *“периоды повышательных волн больших циклов, как правило, значительно богаче крупными социальными потрясениями и переворотами в жизни общества (революции, войны), чем периоды понижительных волн”*.

В-третьих, *“понижительные волны этих циклов сопровождаются длительной депрессией сельского хозяйства”*.

В-четвертых, *“средние циклы, приходящиеся на понижительный период большого цикла, должны характеризоваться длительностью и глубиной депрессий, краткостью и слабостью подъемов, средние циклы, приходящиеся на повышательный период большого цикла, должны характеризоваться обратными чертами”*.

“...Развитие понижительной волны постепенно приводит к образованию предпосылок нового длительного подъема, – отмечает Н.Д. Кондратьев. – *Подъем этот, разумеется, не является необходимостью.* Органические изменения самой системы народного хозяйства могут вообще деформировать характер экономической динамики. Но если таких изменений не произошло, то за понижительной волной последует подъем. Новый цикл не повторяет предыдущего в точности, так как народное хозяйство в конце первого цикла на-

ходится уже в новой фазе своего развития. Однако общий механизм нового цикла в основном считается прежним.

Если использовать нашу системогенетическую терминологию, то Н.Д. Кондратьев работал в тройной альтитуде (надсистема, система, подсистемы). Он выделил не только 50-летний (50-60 лет), но и столетний цикл.

Из литературы возникает впечатление, что есть только один "цикл Кондратьева" (и равен он 50-60 годам). Между тем это не так, что видно и на нашей схеме: Н.Д. Кондратьев применил *систему взаимосвязанных циклов* (долгосрочных, среднесрочных и краткосрочных, а в принципе он мыслил более широкой альтитудой, периодически вводя туда и более длинные, и более короткие циклы), причем он и его последователи проиллюстрировали ее действие на примере циклов изобретательской деятельности и в нововведениях, в материальном производстве и сфере обращения, в политической жизни, войнах и революциях. Этим его теория выгодно отличается от воззрений О. Шпенглера и А. Тойнби, которые либо однолинейны, либо применяют несвязанный ряд циклов, о чем говорилось выше.

Общеметодологическое отступление

Выскажем попутно общеметодологическое замечание, имеющее прямое отношение к интересующей нас теме столетней цикличности. Подробнее данная тема будет развита в следующей книге.

В используемой нами модели цикла в любом цикле можно выделять как четные (в простейшем случае – парные), так и нечетные (в простейшем случае – трехфазовые) членения. Парные деления цикла (типа $100 : 2 = 50$ лет) имеют определенный смысл: они хорошо "работают" при объяснении циклических особенностей или общественного базиса (*экономические* циклы у Кондратьева), или связанных с ним уровней надстройки (*инновационные* циклы науки, циклы научных открытий, изобретений и т.п.). Причина и следствие здесь очевидны: импульс идет *из мира идей*, а "живет" на этих идеях до их полного исчерпания *связанная с материей* экономика (жизнь экономи-

ческого цикла есть энергетический импульс: это – жизнь информации, воплощенной в вещество). Примерно та же ситуация наблюдается в мире фундаментальной науки (полувековые волны, о которых мы неоднократно упоминали при анализе истории системогенетики) и в мире искусства (полувековые волны в архитектуре, музыке и изобразительном искусстве) о которых пишет О. Шпенглер, В.М. Петров и целая группа современных авторов. Объяснительной моделью в большинстве случаев служит парный индикатор, который способен принимать множество оттенков, например "левополушарная – правополушарная активность". Нам представляется, что такого рода антропоморфное объяснение парности упрощает ситуацию. Живет общество, вполне самостоятельный субъект, и если следовать тезисам социальной психологии или если принять общественный интеллект в трактовке А.И. Субетто как состоящий из *рациональной и иррациональной* компонент, то можно сказать: перед нами в столетии будут два дополнительных 50-летних цикла (полуциклы столетнего цикла): один – с доминированием рационального и второй – с доминированием иррационального начала (об этом маятнике писал еще Фукидид). Первый такой полуцикл – интегративный моноцикл, второй – дифференцирующий полицикл (гетероцикл).

Но Кондратьев говорит еще и о двух фазах ("повышательная" и "понижательная") внутри 50-летнего цикла; таким образом, в столетии мы можем наблюдать уже 4 разные малые волны. Типологическая четверка – это завершенный классиологический модуль, обладающий минимально возможной типологической полнотой. В свете данного тезиса вполне закономерно, что теория Кондратьева сконцентрировала и эскизно связала *все идеи* огромного поля экономической генетики. В новом системогенетическом цикле (при возрождении его идей в 70-90-е годы нашего века) его теории развиты, приспособлены, адаптированы и домыслены во всем возможном разнообразии областей применения. И точно то же произошло в нашем веке со всеми гениями 20-х и их идеями. И точно то же мы можем наблюдать в любом столетнем цикле (с учетом специфики самих столетних циклов, ибо по плотно-

сти информации начало нашего века можно сравнить лишь с началом века XVII-го, а его судьбу – с научной судьбой века Просвещения).

Значит ли это, что нечетное (тройное) членение цикла хуже или дает не столь точный прогноз? Ничего подобного: просто тройная и любая нечетная фазовость описывает иное – сам процесс жизни, а не *доминантное влияние обусловивших его причин или основные типы*. В диалектической тройке появляется то, что невозможно в пределах дуальной формальной логики: момент, фаза, когда присутствует "и то, и другое". Причем фаза эта связана с категорией особенного, самой богатой системным разнообразием ("прекрасное"). Рациональные перекосы 20-х и иррациональные перекосы нашего времени никогда не достигнут того синтеза, который был получен в 60-х годах нашего века (но это – особая тема, требующая доказательств, и мы обратимся к ней позже). Нам важно указать, что только одновременное сочетание, одновременный взгляд на цикл *и со стороны четности, и со стороны нечетности* дает полноту понимания циклических особенностей. Относится это в том числе и к экономической динамике: мы считаем, что теорию Кондратьева вполне можно дополнить со стороны нечетных фаз, надо только понять, *что живет*. Вполне очевидно, что триада, применяемая, например, П.А. Сорокиным, освещает ту же проблему социальной динамики, но уже с позиций другой проекции цилиндрической спирали.

* * *

Обратимся к трехмерной модели цилиндрического цикла, где трехмерная и двухмерные модели поданы рядом:



Рис. 25.

В изометрии мы получаем три плоскости, которые соответствуют трем проекциям спирали – по нумерации. Плоскости – части объемного параллелепипеда, и в этом своем качестве они вписаны в определенные границы. Три плоские проекции цилиндрической спирали имеют в науке свою *НЕЯВНУЮ* специфику. Перед нами на обеих проекциях – один и тот же цикл, но сознание как бы разводит специфику проекций: проекция 1 выступает как качественная (цикл вообще и его качество), проекция 2 – как количественная (возможность расчленить цикл и обнаружить морфологию). Проекция 1 демонстрирует нам *цикл как волну*, цикл при этом можно членить как угодно. При наличии оси времени в изображении возникают три зоны (что подсознательно влечет за собой идею использования нечетных рядов применительно к этой проекции).

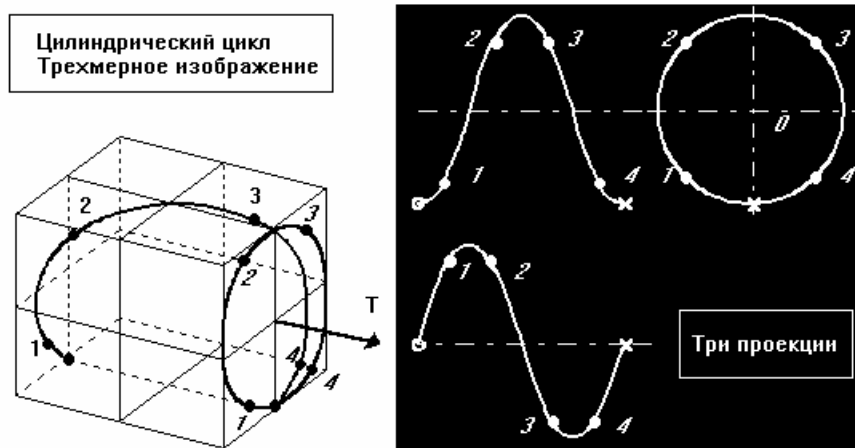

Рис. 26.

Нижняя проекция четко симметрична и более приемлема в графическом виде для выражения идеи четных рядов. Она расчленена на две поло-

вины и легко членится на четыре. Сразу видно, что она полностью совпадает с приведенной выше схемой четырех кондратьевских циклов в столетии: в рамках одного столетнего цикла на этой проекции выделяются два взаимобратных 50-летних цикла.

Третья, круговая, проекция – *общая плоскость* для двух проекций, *на которую сносятся* (и на которой соединятся) взаимосвязанные членения с двух проекций. Она служит местом для построения множества статических типологий (классиологических, или таксономических построений). Мы можем отразить эту специфику третьей плоскости на схеме в виде двух типобразующих *осей количества и качества*. Соединение количественного и качественного измерений (мера как единство количества и качества) и наличие предельных состояний того и другого (наличие парности и пределов, то есть "границы") порождают универсальную полноту четырех "типов". Эти "типы" (они же четыре "волны" в столетнем цикле, они же "четвертьвековые циклы", или фазы) и есть структура кондратьевского построения. Она абсолютно точна.

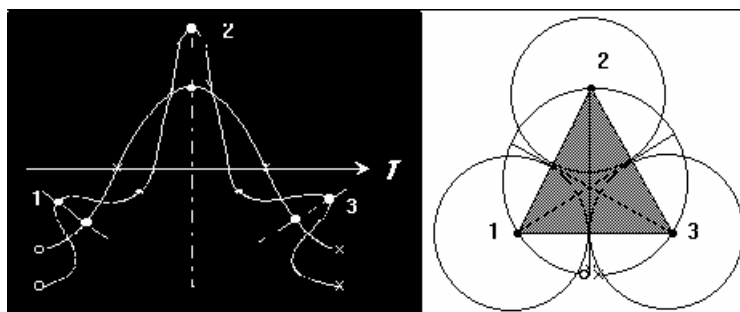

Рис. 27.

Специфика третьей, круговой, проекции цилиндрического цикла – в отсутствии вектора времени, он становится точкой в центре круга. Уже это позволяет назвать круговую проекцию (и третью плоскость изометрического параллелепипеда) “статической плоскостью проекций”. Соответственно,

плоскости 1 и 2 – динамические проекции цикла, обладающие своей спецификой. Мы имеем как минимум три варианта возможного описания цикла:

- динамическое качественное описание (плоскость 1);
- динамическое количественное описание (плоскость 2);
- статическое качественно-количественное (мера по определению) описание (плоскость 3).

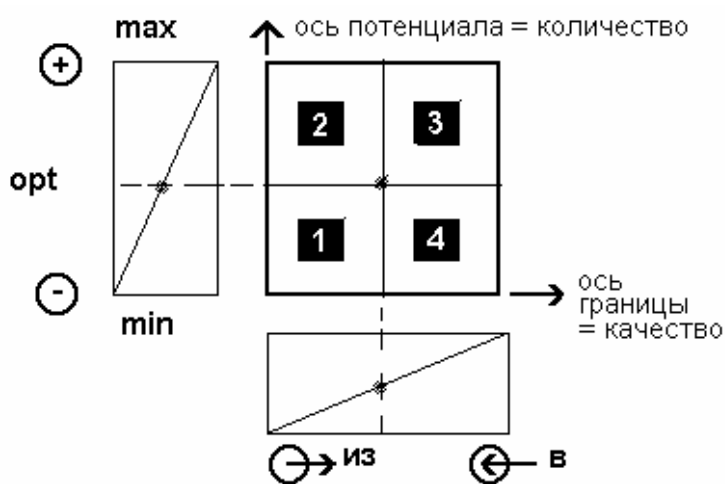
Можно провести аналогии с тем, что у Кондратьева названо "статика, динамика и генетика" (хотя срез у него совершенно иной).

Но вот что интересно: четыре полуволны, о которых пишет Кондратьев в пределах столетнего цикла, представляют собой четыре типологически отличимые фазы конъюнктуры. Их описание применительно к политике и социуму в целом еще до революции дал А. Панченко, отождествляя их с годовыми сезонами. Еще при одном "шаге раздвоения", восьми циклах, мы получаем цикл, приближающийся к 12-летнему юпитерианскому циклу, известному в восточной астрологии с древнейших времен.

Циклика на основе трех фаз, которую используем мы, приводит нас к 11-летнему базовому циклу, циклу солнечной активности. При этом работает пара из двух других индикационных шкал.

В любом варианте (при использовании плоских проекций спирали) мы имеем сцепление, связанность двух противоречий, но только в объемной модели можно обнаружить *связанность всех трех вместе*, совокупно.

Система *трех индикационных шкал* в форме противоречий на схеме выглядит так:



Рис. 28.

Почему же Н.Д. Кондратьев избрал именно парную проекцию? Таков его материал, его объект исследования (общественный базис).

Но вернемся из областей методологии к исторической судьбе кондратьевского учения. Вероятно, и у Кондратьева были предшественники, особенно много их появилось через полвека, когда эту тему разработали на Западе. Сейчас упоминают отдельные идеи ван Гельдерена, де Вольфа и ряда других ученых. После общего исторического обзора мы с вами можем насчитать еще пару десятков подобных авторов, если зададимся такой целью. Между тем методология Кондратьева абсолютно нова и быстро выросшая научная школа при нем развила ее во всех тех направлениях, которые сейчас только осмысляются. Кстати, работы авторов этой школы часто заслуживают куда большего внимания (в силу очевидной фундаментальности), чем их более поздние и более популярные западные аналоги. Стоит отметить, что сотрудник Н.Д. Кондратьева выдающийся математик Е.Е. Слуцкий еще в 1926 году публикует фундаментальнейшую статью по методам моделирования циклического развития, а другой его сотрудник – Т.П. Райков – написал статью о долгосрочных и среднесрочных циклах в динамике научных открытий в физике еще в 1929 г., задолго до Т. Куна и Дж. Бернала.

Почти ровно через один 11-летний солнечный цикл (так же, как это было с развитием в новой упаковке идей О. Шпенглера у А. Тойнби) Й. Шумпеттер в своем двухтомнике "Экономические циклы" (1939) снова вводит те же три типа циклов, присваивая название "кондратьевского" цикла только долгосрочному (50-60 лет); среднесрочный отныне стал циклом Жугляра, а краткосрочный – циклом Китченера. Продолжением этих идей первой волны стали работы У. Митчела, который подробно рассматривает механизмы работы экономических циклов, и еще целого ряда ранее упоминавшихся авторов.

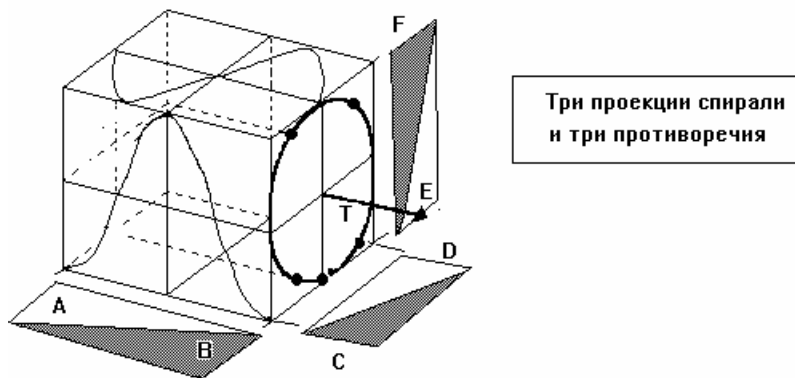
Но настоящий бум "открытия Кондратьева" на Западе начинается с кризиса, который он предсказал: возрождение интереса к циклам Кондратьева произошло ровно через один "цикл Кондратьева". После розового оп-

тимизма, основанного на расцвете "общества потребления" 50-60-х годов капиталистическая экономика закономерно вступила в кризисную полосу 70-90-х, перешедшую в глобальный экономический кризис. Книжная волна началась с известной работы середины 70-х Г. Менша "Технологический пат: инновации преодолевают депрессию", после которой на Западе ежегодно выпускалось несколько монографий и проводились ежегодные конференции. Основные положения волновой теории Кондратьева нашли продолжение в концепциях трансформации (того же Й. Шумпеттера, К. Кларка-Ж. Фуастье, У. Росту, Ж. Эллюля, Дж. К. Гелбрейта, хорошо известного у нас З. Бжезинского). Не лишено оснований отнесение к тому же руслу воззрений Д. Белла, Э. Тоффлера, Дж. Несбита, А. Алхиана, Р. Нельсона, С. Винтера. Экономическую сторону циклов рассматривает А. Клайнкнехт, отражена она также в ряде работ, выпущенных под редакцией Т. Вашко. Проблема длинных волн в экономике получила продолжение в прошлом десятилетии и у нас в стране – в книгах В.И. Маевского, С.М. Меньшикова и Л.А. Клименко ("Длинные волны в экономике", 1989). Проблематика критических точек и уровней, циклов и их измерения рассмотрена в работах А.В. Жирмунского и В.И. Кузьмина (1990). Но в целом "кондратьевская литература", изданная в нашей стране невелика: из нее едва ли наберется небольшая книжная полка, включая переводы.

Если говорить о государственном интересе, то наша страна отозвалась на процессы, уже происходящие в мире, с опозданием на два десятилетия. После реабилитации три книги Н.Д. Кондратьева вышли в СССР одна за другой в 1989-1991 годах, причем одна из них – абсолютно уникальная. Это – никогда ранее не публиковавшееся сочинение Н.Д. Кондратьева "Основные проблемы экономической статики и динамики. Предварительный эскиз". Книга (точнее – незавершенная рукопись) писалась им в Бутырской тюрьме в период с 1930 по 1932 годы. В этой фундаментальной работе поставлена задача создания единой системы теоретического знания об обществе. Она

представляет собой методологическую часть общего замысла, необычайно обширного по возможным воплощениям.

В суздальском изоляторе была написана еще одна (до сих пор не найденная) рукопись по проблемам динамики расширенного воспроизводства. В ней был выработан абсолютно новый аппарат (построенный на синтезе математики и экономики) теории экономической динамики, теории тренда, сформирована *макромодель экономической динамики*; это свое достижение обычно скромный в самооценке Кондратьев считал открытием "в полном смысле слова". Экономисты особо отмечают его взгляды и исследование категорий рынка и товара, взгляды на теорию цены и равновесия товарного рынка, условия динамического равновесия спроса и предложения, формирование цен равновесия, влияние монополий на рынок и цены. Он поставил перед собой задачу построения *синтетической теории социально-экономической генетики*, где по-новому связывались проблемы наследственности и изменчивости.

* * *

Как тут не сравнить трагическую судьбу Николая Кондратьева с судьбой его друга юности – Питирима Сорокина, ставшего признанной мировой величиной и создавшего свою интегративную социологию. По масштабу замысла работа Кондратьева ничуть не уступает многим талантливым томам его друга юности. Отметим же одну характерную особенность, как-то проскользнувшую мимо внимания исследователей творчества этих двух авторов-друзей. В процессе обсуждения методологии в самый ценный период ученичества они оба, видимо, пришли к единой точке зрения на методологию социального исследования и затем последовательно реализовывали ее *в двух разных вариантах* всю жизнь. Особую ценность в этом методологическом ядре представляют понятия о социальной статике, динамике и генетике. Практически авторство (соавторство) термина "социогенетика" принадлежит двоим, хотя и разделенным океаном, лишенным переписки, но следующим параллельным путём.

Судьба Н.Д. Кондратьева – один из вариантов судьбы гения в условиях тоталитаризма: умер в сталинских застенках. Чуть больше повезло его современнику А.Л. Чижевскому: он выжил в лагерях и конец жизни прожил на родине в полном забвении.

* * *

Обращение к кондратьевской теме актуально сегодня по очень простой причине: к 2020 году завершается пятый цикл Кондратьева.



Рис. 29.



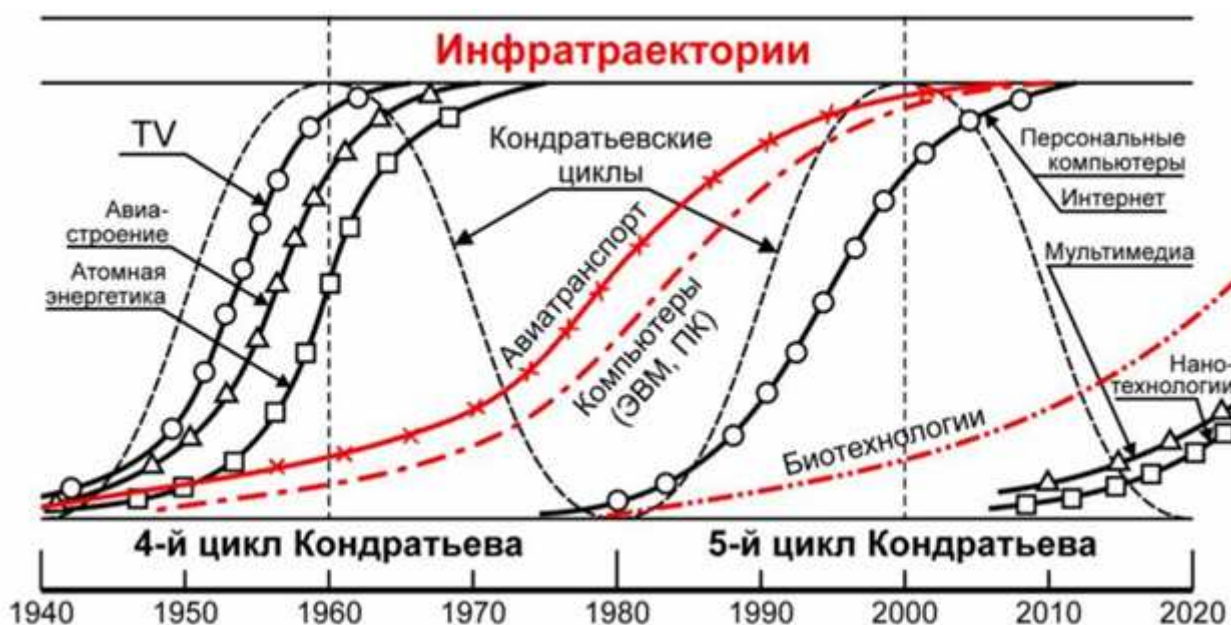

3.10. Теория циклов и историометрия А.Л. Чижевского

Принято считать, что А.Л. Чижевский исследовал прежде всего солнечные циклы и их воздействие на земные процессы. Но мы бы назвали подобную точку зрения сильно упрощенной. На самом деле перед нами предстает универсально одаренный гений.

О Чижевском и его судьбе до недавнего времени знали единицы. Между тем еще в 1934 его монография, изданная на французском языке (он с детства владел пятью языками), принесла ему заслуженную славу (в России ее издали через 40 лет, уже после его смерти). В 1938 году работы сорокалетнего профессора Чижевского выдвигались на соискание Нобелевской премии, и к этому времени его книги и статьи были изданы на многих языках мира. А.Л. Чижевский состоял действительным и почетным членом многих научных обществ и ассоциаций мира. В 1939 году он вместе с д'Арсонвалем, Ланжевенем и Бранли был избран почетным президентом первого международного конгресса по биологической физике и космической биологии, состоявшегося в Нью-Йорке. Но судьба круто развернулась так же, как у второго русского циклиста – Н.Д. Кондратьева: арест, лагеря, изъятие его книг из библиотек, забвение и практически полная потеря его громадного научного наследия.

Но и в лагере Чижевский, так же, как и Н.Д. Кондратьев, упорно продолжал заниматься исследовательской работой и написал монографию “Структурный анализ движущейся крови” (она будет опубликована только в 1959 году). За спасение людей от тифа ему разрешили работать с микроскопом над темой крови. Перед освобождением, чтобы закончить работу, он попросил у начальника лагеря “продлить срок до окончания экспериментов”. Когда нельзя было работать над научными темами, он писал картины (для

"заказчиков с воли" и для себя) – на всем возможном, даже на оберточных листах.

Существуют теории и произведения, настолько поражающие современников, что те как бы *слепнут от их мощности*, как мы слепнем от 1000-ватной лампочки. Мы даже вели специальный термин "ослепительность" для характеристики произведений архаики трагического; поначалу он относился только к искусству, но скоро стало понятно, что это свойственно всему менталитету данного момента истории.

Последователи адаптировали отдельные части его общего научного метода, и они стали научной "классикой". Между тем его кардинальный труд по историографии, в котором он свел в 70 страниц свою 900-страничную докторскую диссертацию с дополнениями (одну из своих докторских диссертаций), не был даже переиздан, а значит, и не был никем прочитан после первого обсуждения вот уже почти 80 лет. В свое время эта небольшая книга вызвала настоящую бурю откликов и контрастных мнений. Друг и учитель Чижевского К.Э. Циолковский, защищая ее в прессе, определил ее как "новую сферу человеческого знания". Новизна ее до сих пор сохраняется: ничего более фундаментального за эти годы в мире не появилось.

История, управляемая космосом

Наиболее трепетно, язычески-художественно и научно, относился А.Л. Чижевский к Солнцу, считая его видом "газообразного централизованного животного". "Не лишено некоторой достоверности утверждение, – писал Чижевский, – что на Солнце следует смотреть как на источник Жизни солнечной системы, играющий в ней совершенно ту же роль, какую играет сердце в человеческом организме". В период усиленной деятельности Солнце, по Чижевскому, испускает (наряду с известными электромагнитными и корпускулярными излучениями) нерегистрируемое физическими приборами излучение, обладающее биоактивными свойствами: "зет-излучение". В основу объяснений циклических зависимостей он вначале помещал электриче-

ство, а в 30-е годы на смену “электрическому” объяснению пришла теория специфически *биоактивного “зет-излучения”* Солнца. Эта гипотеза остается загадкой и по сей день, хотя попыток и экспериментов по регистрации такого излучения было множество, вплоть до эзотерических. Кстати, как часто бывает с универсальными гениями, Чижевского в ряде современных эзотерических школ ставят в один ряд с великими *учителями человечества* – Пифагором, Рерихом и т.д.

Живое, живой организм обладает оптимальной внутренней регуляцией, несравненно более сложной, чем регуляция самых сложных автоматических систем. В технике уже привычно, что ничтожный по мощности управляющий сигнал приводит в действие гигантские потоки энергии; в биологии же такая возможность до сих пор исследована мало – и именно этим ценно уникальное предвидение Чижевского. Не раскрытым еще *секретом регуляции* живой мир Земли обязан своей чувствительностью к воздействию космоса, и прежде всего Солнца – именно оттуда, по его мнению, поступают эти невидимые управляющие зет-сигналы.

Чижевского в литературе часто называют “солнцепоклонником”, но он чувствовал и, может быть, знал наверняка, что *и само Солнце управляется* из глубин Космоса так же, как земная жизнь управляется Солнцем. Недавно это прозвучало в работах к.т.н. Ильина, который обнаружил 11-летний ритм, влияющий на Солнце из центра нашей галактики” (материал по этой теме был опубликован в приложении к еженедельнику “Аргументы и факты” в конце августа 1997 года). Таким образом, устанавливается сложнейшая глобальная зависимость жизни на Земле от многих уровней космической иерархии.

А.Л. Чижевский – великий русский философ. Вместе с К.Э. Циолковским и В.И. Вернадским он считал, что “разум – это сильнейший фактор Вселенной, более мощный, чем моря и океаны, даже всевозможные катаклизмы”. Чижевский недаром писал, что мы совершенно не имеем понятия о мире как таковом. Он, по сути, предложил нам иную картину мира: “Жизнь

земли, всей земли, взятой в целом с ее атмо- гидро- и лито- сферой а также со всеми растениями, животными и со всем населяющим землю человечеством мы должны рассматривать, как жизнь одного общего организма." Он не просто ответил на вопрос о влиянии Космоса на Жизнь, но и показал, с помощью каких "физических агентов" опосредуются эти взаимовлияния. Еще в юности Чижевский называет Космос живым существом. Его уверенность в Единстве Вселенной, едином ритме всех ее процессов, ее "всемирной симпатии" была неколебима, и если он не написал труд о духовном единстве Вселенной, то только потому, что ему не дали его написать.

Приведем итоговый вывод Чижевского о ритмике общемирового развития: "За огромный промежуток времени воздействия космических сил на Землю утвердились определенные циклы явлений, правильно и периодически повторяющиеся как в пространстве, так и во времени. Начиная с кругооборота атмосферы, углекислоты, океанов, суточной, годовой и многолетней периодичности в физико-химической жизни Земли и кончая сопутствующими этим процессам изменениями в органическом мире, мы всюду находим циклические процессы, являющиеся результатом воздействия космических сил. Если бы мы попытались графически представить картину многообразия этой цикличности, то получили бы ряд синусоид, накладывающихся одна на другую или пересекающихся одна с другой. Все эти синусоиды, в свою очередь, оказались бы изрытыми некими зубцами, которые также представляли бы зигзагообразную линию и т.д. В этом бесконечном числе разной величины подъемов и падений сказывается биение общемирового пульса, великая динамика природы, различные части которой созвучно резонируют одна с другой".

Многомерная гелиотараксия

Гелиотараксия (гелиос – *Солнце*, тараксио – *возмущаю*) Чижевского предполагает множество реакций иерархических уровней, пакета вложенных земных сфер (геосфера, гидросфера, биосфера, социосфера и т.д.) на сигналы

Солнца и Космоса. Ключевым объектом во всем этом наборе выступает человек, как микрокосм, универсально отображающий макрокосм. Воздействие на ритмику психических процессов индивидуального человека и групп людей, вплоть до всего человечества, связанные с этим поведенческие аномалии интересовали его прежде всего.

Ритм Чижевский красиво назвал “симметрией во времени”. Всю жизнь, с самого детства, он накапливал факты о влиянии солнечных и космических циклов на состояние биосферы, искал связи солнечной и космической активности с неурожаями, войнами, кризисами, народными волнениями, психическими эпидемиями и т.д. Свою ключевую книгу по историографии он посвятил астроному Шове, который в середине XIX века обнаружил, что пятна на Солнце изменяются циклически: через каждые 11,1 года площадь солнечных пятен достигает максимума и начинает сокращаться.

Среди изученных явлений Чижевский последовательно выделяет физические и биологические: "... пятнообразовательный процесс сопровождается резким усилением радиоактивной и электромагнитной деятельности Солнца. В эпохи максимумов Солнце излучает мощные потоки различных радиаций, которые, достигнув земли, вызывают целый ряд географических феноменов и связанных с ними различных явлений в органической жизни. В физической среде земли пятнообразовательный процесс вызывает резкое увеличение числа северных сияний, магнитных бурь, гроз, бурных движений воздушного океана (ураганы, циклоны, тайфуны, смерчи, тропические бури); солнечный процесс изменяет напряженность атмосферного электричества, усиливая ее, температуру воздуха и воды, давление атмосферы, окраску неба, количества озона в воздухе; он резко колеблет число осадков и вызывает иногда подлинные колебания или “возмущения” климата, а также, судя по новейшим исследованиям, влияет и на число тектонических землетрясений. Здесь мы не будем подробно останавливаться на перечислении всех явлений в физическом мире Земли. Эта сторона вопроса уже достаточно хорошо выяснена в специальных трудах. Мы коснемся влияния периодической деятельности

Солнца на некоторые явления в органическом мире. К сожалению, эта область науки еще очень юна и совсем мало изучена, – отмечает он в 1928 году.

Обращаясь к аномалиям, он рассматривает симптомы хронических болезней у людей, которые проявляются "неожиданно, не соответствуя предварительному состоянию больного". Он констатирует, что "...эти необъяснимые изменения происходят одновременно у людей, больных различными недугами, не имеющих никакого отношения один к другому и находящихся в различных, удаленных одна от другой, местностях". Суммируя наблюдения десятков ученых за обострениями различных симптомов хронических заболеваний, он связал их с прохождением пятен через центральный меридиан Солнца.

Конечно же, Чижевский опирался на работы предшественников, в которых с циклами солнечной активности связывалась частота полярных сияний, магнитных бурь, продолжительность гроз, колебания климата, урожай злаков, миграция рыб. Но именно он довел набор частных наблюдений до системного целого и обнаружил, что и *ритм массовых психических процессов* тоже может выступать как индикационное поле в историометрии. Этим актом он замкнул иерархию уровней в целое.

Обратимся к первоисточнику. "Можно утверждать, что человечество в целом, либо отдельные его группировки, сообщества, всегда находятся во власти той или иной психической эпидемии. В истории, охватывающей тысячелетия, мы не встретим ни одной эпохи, когда человеческие умы не были бы взволнованы той или иной идеей. Всегда отыщется соответствующая времени или эпохе идея, которая станет центром группировки человеческих масс. Как только это совершится, мы будем иметь налицо массовое умственное явление, которое можно вполне основательно назвать психической эпидемией. Таким образом, жизнь сообществ протекает под знаком психических эпидемий. Во всякий данный момент в целом ряде стран умы заняты или даже всецело заполнены какой-либо основной мыслью, характер которой стоит в зависимости от ряда социальных факторов. Эта основная идея, волнующая

сообщество, может быть скрыта от наблюдателя, но она становится ясной всегда, коль скоро возникает массовое движение".

В этом отрывке, с нашей точки зрения, речь идет не просто о доминирующей идее, сплачивающей массы на коротком промежутке времени, но и о *доминанте в менталитете*, которая индикационно раскрывается через массовые психические процессы. Если говорить более развернуто, нам кажется, что Чижевский неявно говорит о перемещении доминант и об иерархии ("ведущая идея" → разновидность менталитета → ментальный модус более высокого уровня общности), что явствует хотя бы из его иерархического понимания Космоса. Но это не более чем догадка, поскольку широкие социологические вопросы, пожалуй, не входили в поле его интересов. Он выступает как естественник, нашедший связь природных явлений с социальными. Причем в такой связанности социальный организм рассматривается как достаточно жестко детерминированный и обнаруживает свою сильнейшую зависимость от естественных процессов.

Одним из ярчайших проявлений гелиотараксии Чижевский считал эпидемии убийств и самоубийств, часто сопровождавшихся оргиями и экзотическими приступами. Он впервые отметил связанность "религиозно-сексуального характера" в эпидемиях, периодически охватывавших большие слои населения в истории. Чижевский находит в истории приступы "покаянных шествий, которые в конце концов превратились в очаги разврата" и обнаруживает их повторяемость. "Наличие в населении повышенной нервной возбудимости" приводит к тому, что "психическая инфекция проявляет себя быстро и решительно, охватывая молниеносно огромные круги населения". Он пишет: "...одних психических и социальных (политико-экономических) факторов недостаточно, я... в виде рабочей гипотезы сделал предположение, что как возникновению, так и развитию массовых психических явлений (конечно, при наличии прочих социальных факторов) способствуют факторы внешней природы, имеющие большие районы действия и определенную периодичность во времени".

Для "единственно верного учения" – упрощенного Сталиным марксизма – такого рода заявления были смертельно противопоказаны. При этом одновременно с Чижевским те же идеи развивают и Выготский, и Бехтерев: поразительно, как последовательно и глубоко они это делают, опережая свое время, и как это все чуждо окажется тотальному времени – фазе трагического. Феномен "архаики трагического", о котором мы будем не раз говорить на примере истории искусства, проявил себя в русской науке и культуре 20-30-х годов в форме особого "русского космизма". Это неоднородное с виду течение мысли являлось на самом деле хорошо *структурированным целым*: каждый мыслитель занимал здесь свою нишу, и все вместе они дополняли друг друга. Причем во времени существования эти мысли суммировались, пока не приобрели очертания формулы: "ноосфера" – у Вернадского и "всеоживленность" – у Циолковского. Чижевский сыграл в этом вполне определенную роль, и, кстати, ею можно объяснить и его взлет, и его моральное и научное уничтожение. Дело в том, что архаика трагического, да еще первого века нового 300-летнего цикла, трижды объектна – примерно таким был менталитет начала XVII века, с гиперрационализмом Декарта и последующей идеей линейного прогресса. Чижевский, с его потрясающими рядами научных фактов *естественного характера* и вытекающими из этого самоочевидными логическими выводами, должен был попасть в резонанс с этим временем – и попал, о чем говорит выдвижение его работ на Нобелевскую премию. Но далее... его объективная научная теория становится конкурентом не менее детерминистического с виду (по сути, волюнтаристического) варианта советского марксизма, а "вдвоем на вершине не стоят". И поскольку "для коммуниста нет ничего невозможного", то какое-то там влияние Солнца и даже Космоса в целом могло рассматриваться лишь как очередная преграда, которую советскому человеку нужно не только преодолеть, но и поставить себе на службу.

Чижевский, при всей его видимой аполитичности, был новатором в политологии и прогностике: именно он предложил советскому правительству операционализированную историометрию – путем превращения астрономии

в прикладную науку и организации международных институтов по изучению влияния естественных факторов на поведение коллективов он предлагал *научно выстроить политику России*. Его идея частично реализовалась только сегодня; об этом – ниже. Вообще-то, понятно и вместе с тем непонятно, почему и Чижевский, и немецкие циклисты, предлагавшие аналогичный ход Гитлеру, были отвергнуты своими диктаторами. Необразованные диктаторы насилуют страну и подчиняют ее своей воле. В упоении захваченной властью они более не нуждаются в объективированных подсказках ("медленно и дорого"), поэтому действуют интуитивно (дешево и скоро). Но альтернатива "воля вождя" против естественного детерминизма всегда приводит к поражению и в конечном итоге – к страшным бедствиям народов. Крах СССР был циклически обусловленным.

Понимание идей Чижевского происходит в истории как бы послышно. В самый жуткий сталинский период его называли не иначе как наукообразным астрологом, "лжеученым" (здесь он попал в хорошую компанию "лжеученых": в ней – системогенетик и праотец кибернетики А. Богданов, великий генетик Н. Вавилов). В шестидесятые, когда уже летали космические корабли, его идеи о солнечно-земных связях в прессе все еще вызывали недоумение, между тем как серьезная мировая наука уже адаптировала его гелиобиологические и биофизические идеи. Через полвека основную мысль историографии Чижевского, и это уже был большой шаг вперед, упрощают до образцов вроде нижеследующей цитаты: "Историю делают не вожди, а народы, которыми дирижирует Солнце. Во время взрывов на светиле к Земле летит "солнечный ветер", который вызывает магнитные бури, пагубно влияющие на людей. Начинаются массовые психозы, революции, войны. А когда светило успокаивается, на Земле прекращаются катастрофы и волнения, люди начинают восстанавливать разрушенное хозяйство, создают новые ценности". В этом все очень похоже на правду, но только эта правда напоминает верхушку айсберга. Теория Чижевского на несколько порядков сложнее, сравните: *"судьбы человечества, без сомнения, находятся в зави-*

симости от судеб Вселенной”. Саму Вселенную он понимал иерархически и организмически. Таким образом, речь у него шла о *вложенной иерархии живых организмов* разных уровней сложности. "Солнце и мы" были не более чем последними звеньями в этой мировой цепи.

Интересен современный взгляд на механизм солнечных циклов. На солнечную активность влияют периоды обращения планет, сближение планет друг с другом, направление их магнитных полей. Наибольший эффект вызывает соединение планет по одной линии, когда их влияние суммарно образует гравитационную трубу с рядом "линз". Идущее сквозь эти "линзы" излучение звезд фокусируется на Солнце: на нем происходят мощные ядерные взрывы, возрастает солнечная активность. И снова здесь мы обнаруживаем *управление Солнцем извне*, при помощи очень малых космических излучений.

Классические выводы Чижевского

Научной теории нужна востребованность. Фундаментальное циклическое описание истории (историография Чижевского) осталось похороненным в период русских революционных смут по вполне понятной причине. Его историография, подкрепленная колоссальным фактическим материалом, была конкурентом марксизму и социологическому схематизму "исторического материализма". Хотя как раз в тот же момент времени гораздо менее научная книга О. Шпенглера стала крупным культурным явлением для немцев – у нее еще не было идеологического конкурента.

В 1917 году двадцатилетний ученый А.Л. Чижевский защитил в Московском университете две докторские диссертации: по биологии, и по истории. Эти диссертации положили начало двум новым наукам: гелиобиологии и историометрия. На базе огромного фактического материала Чижевский доказал, что и жизнь биосферы, и социальные ритмы зависят от ритмов Солнца и космоса. С тех пор эти две ветви неразделимы в его учении: одно подкреплено другим. В опубликованных книгах Чижевского эта связь обнаруживает-

ся не столь явно, вот почему мы обращаемся к его небольшой медицинской статье, чтобы процитировать из нее выводы, суммирующие основные взгляды Чижевского на механизм истории.

Кривые всемирно-исторического процесса

"Количественный анализ кривых всемирно-исторического процесса позволил вывести три основных положения:

1. На различных материках земли, в различных государствах, у различных народов, независимо от того, существуют ли между ними какие-либо взаимодействия, общее количество массовых движений, имеющих историческое значение, то повсеместно и одновременно увеличивается, то повсеместно и одновременно уменьшается, образуя, таким образом, как бы всемирный цикл исторических событий – массовых психических явлений.

2. В большинстве столетий этот всемирный цикл исторических явлений повторяется по 9 раз.

3. На основании рассмотрения большинства столетий необходимо признать, разделив 100 на 9, что каждый всемирно-исторический цикл равен, в среднем арифметическом, 11,1 года.

Основные выводы из результатов количественного анализа кривых всемирно-исторического процесса

1. Одновременность увеличений и уменьшений в числе массовых народных движений на всей поверхности земли показывает, что причина, вызывающая данную закономерность явления, оказывает свое воздействие на поведение масс различных народов в одно и то же абсолютное время и, следовательно, может лежать и вне социального фактора.

2. Периодичность числа массовых движений и периоды, равные во всех исторических эпохах, показывают, что причиной этой строгой периодичности является физический фактор, воздействующий более или менее равномерно на все населяющее землю человечество.

3. Ввиду того, что всемирно-исторические циклы, в среднем арифметическом, дают всегда одну и ту же величину, равную 11,1 года, имеются некоторые основания допустить, что физическим факторам, вызывающим данную периодичность, является периодическая пятнообразовательная деятельность солнца, один период которой равен, в среднем арифметическом, 11,1 года.

* * *

Хотя массовая жизнь человечества не утихает ни на минуту и постоянно вспыхивает то в одном, то в другом участке земли, в эпохи максимумов солнцедетельности она охватывает большие территории, вовлекает в себя огромные массы народа и проявляет себя в виде психических эпидемий, имеющих уже историко-социальное значение. Действительно, как показали мои исследования, эпохи максимумов солнцедетельности – это основные этапы всемирно-исторического процесса, в течение которого разрешаются исторические проблемы человечества и основополагаются новые исторические эпохи. Во время максимальной напряженности и солнцедетельности имели место величайшие стихийные движения народных масс – революции и величайшие столкновения народов.

Из всего вышеизложенного, представляющего собою часть всего накопленного мною исторического материала, следует сделать таковой основной вывод: в определенные эпохи, когда деятельность Солнца значительно и резко повышается, мы констатируем одновременный подъем нервно-психической возбудимости больших человеческих масс, выражающийся в увеличении числа массовых движений, психических и психопатических эпидемий.

* * *

...животный организм представляет из себя чувствительнейший приемник для всякого рода физико-химических явлений внешней среды. Как отдельные органы, так и весь организм в целом отзывается на колебания в ходе физико-химических элементов среды, появлением различного рода эмоцио-

нальных состояний, а также серьезных органических и функциональных заболеваний, приводящих организм иногда к гибели.

* * *

Данные так называемой коллективной психологии показывают, что идеи в массах могут жить годами, нарыв может зреть долго, но прорывается он вдруг: также и массы вдруг смело и единодушно выходят на улицу с криком восстания. История учит, что все более или менее крупные массовые движения возникали сразу, охватывая в несколько дней огромные территории. Очевидно, что для того, чтобы положить начало массовому движению, чтобы народу выйти на улицу с требованиями, чтобы возникнуть большим толпам, необходим (помимо обязательного, конечно, наличия политико-экономического или другого социального раздражителя) общий и единовременный толчок, общее повышение рефлекторных процессов, когда малейшие раздражители вызывают сильные реакции. Такой именно единовременный толчок может происходить из известных изменений в физико-химическом состоянии окружающей среды в форме минимального повышения возбудимости всего нервно-психического аппарата в целом. При отсутствии объединяющего массы социального фактора эта повышенная возбудимость может вылиться в индивидуальные поступки. При наличии такового фактора указанные индивидуальные поступки создают, в среднем, единообразное поведение массы индивидов, тогда возникает коллектив, объединенный общими идеями и общим поведением. Следуя законам психической инфекции (или индукции), коллектив растет, постепенно охватывая огромные территории. И это происходит тем скорее, чем сильнее действует космический агент.

Итак, достаточно бросить беглый взгляд на историю психических эпидемий и на клинический материал о ее участниках, чтобы увидеть, что главным показателем ее являются повышенная возбудимость периферической нервной системы и уменьшенная сопротивляемость головного мозга – ослабление его задерживающей, регуляторной деятельности, способствующей выдвиганию на первый план инстинктивных актов. Действительно, чем харак-

теризуются все массовые психозы или массовые психопатии? В них мы, прежде всего, находим изобилие двигательных актов в связи с явным обнаружением различных инстинктивных реакций, сводящихся к стихийному проявлению одного, наиболее обобщенного для всего животного мира, инстинкта самосохранения.

В самом деле, как только возникают преграды для удовлетворения биологических потребностей или происходит их ущемление, возникают массовые истерии, массовые психозы".

Наличие возбудимости и торможения в 11-летнем солнечном цикле, а также идея "девяяти катастроф" в столетнем цикле стали основой всей современной исследовательской базы у продолжателей А.Л. Чижевского.

Продолжение линии А.Л. Чижевского сегодня

Развитие историометрических идей Б.И. Исаковым

Президент Международной славянской Академии наук, образования, искусств и культуры д.э.н. Борис Иванович Исаков – продолжатель Чижевского в историометрическом и в философском плане: по его лептонной концепции мироздания, звезды и Солнце обладают сознанием более высоким, чем человеческое. Образно говоря, Солнце-Бог управляет людьми, но при этом оставляет им свободу воли. Основные законы циклики мировой истории, историометрии, описанные А.Чижевским, Исаков положил в основание своей *квантовой истории и космогеополитики*. Именно политическая ориентированность отличает этого продолжателя от его фундаментального и универсального предтечи.

По Б.И. Исакову, существует несколько периодов солнечной активности: шестилетний, одиннадцатилетний, двадцатидвухлетний, сорокапятилетний и другие, но главную роль в человеческой истории играет все же одиннадцатилетний цикл. Определяя минимумы и максимумы в этом цикле, он своеобразно трактует с позиций своей лептонной теории поведение человеческих масс.

Во время *минимума солнечной активности* народ получает от светила мало лептонной энергии, поэтому склонен мириться с любыми условиями жизни. Агитировать его на революционные преобразования бессмысленно, зато в эти периоды очень хорошо заключать мир, устанавливать согласие, проводить созидательную политику. Во время минимума активности начался в 1923 году НЭП, а в 1954 году было заключено мирное соглашение по Вьетнаму, мирные переговоры достигали успеха и в другие годы спокойного Солнца. В зоне спада лидер должен уходить от страстей и закладывать основы для будущей политической активности. Если это сумеют сделать современные руководители, то не лишатся народной поддержки – власть их продлится дольше.

А вот во время *максимумов активности Солнца* – все наоборот: выигрывает активная политика, добивается успеха лидер, способный выдвинуть зажигающие идеи. Народ, получающий огромное количество лептонной энергии, слепо идет за такими лидерами. Бурные события начинаются во время максимумов солнечной активности, но могут по инерции продолжаться и во время минимумов, постепенно затухая. Вторая мировая война началась во время “горячего” Солнца, а потом продолжалась более трех лет, когда светило уже было спокойным. Солнце помогает политикам, которые раньше, когда росла его активность, завладели преимуществом в пропаганде своих идей, а потом, в фазе максимальной солнцееактивности, начинают решительно осуществлять их на практике.

Сейчас имеется более полная, чем при Чижевском, историческая хронология, например многотомные издания типа Всемирной истории, которые охватывают буквально все документально зафиксированные события. По ним более тонко можно проследить динамику интенсивности истории и характер событий. Стала намного точнее фиксация самой солнечной активности, ученые наблюдают не только солнечные пятна, но и радиоизлучение светила в различных диапазонах длин волн, продолжительность и мощность

хромосферных и протонных вспышек, мощность солнечного ветра и многое другое.

На компьютерах просчитана динамика движения всех планет и астероидов Солнечной системы, начиная с 1411 года до Новой эры и кончая 3002 годом нашей эры, расчеты охватывают 4413 лет. Это – знаменитая численная теория эфемерид ДЕ 102/ЛЕ 51, которая учитывает все сколь-нибудь существенные силы: взаимное притяжение Луны, Солнца, девяти планет его системы, пяти самых крупных астероидов, а также форму Земли, особенности ее вращательного движения, эффекты общей теории относительности. Для создания теории ДЕ/ЛЕ 51 были использованы результаты пятидесяти тысяч оптических наблюдений в 1911-1971 годах, а также радарных и лазерных наблюдений. Удалось так подобрать значения масс небесных тел и начальных элементов орбит, что расхождения расчетных данных со всеми известными наблюдениями не превосходят пяти сотых долей секунды.

Если судить по публикациям, Международной славянской Академии удалось разработать компьютерную методологию. Теперь по формулам можно рассчитать заранее общественные события в ту или иную сторону, и лаг времени в этих расчетах составляет несколько тысячелетий. Прошла проверка данных формул на материале прошлого: подтверждено, что они четко совпадают с различными периодами Солнечной активности.

Квантовая история XX века

Ниже мы приводим предельно упрощенную "квантовую историю двадцатого века", поскольку наши взгляды (если говорить только об 11-летнем цикле) во многом совпадают с выкладками Исакова. Различается трактовка начала цикла. По Исакову, 100-летний цикл начинается в 1900 году, по нашей теории – в 1920-м. Но этот небольшой нюанс очень сильно меняет акценты, в чем мы позже убедимся.

* * *

Итак, что представляют собой 9 одиннадцатилетних солнечных циклов в трактовке Исакова?

Первый цикл Солнечной активности продолжался с 1901 по 1912 год, а ее максимум пришелся на 1905-1907 годы – в это время произошли первая русская революция и война с Японией. Первый цикл двадцатого века пришелся на правление Николая II. Несмотря на русско-японскую войну и революцию 1905 года, этот цикл в целом был относительно мирным и созидательным, что было обусловлено сравнительно невысокой активностью Солнца. Это было время небывалого подъема русской промышленности, серебряного века в искусстве, философии космизма и духовного расцвета нации в целом.

Второй цикл: с 1913 по 1922 год, максимум – с 1916 по 1919 год, пик – 1917 год, во время которого закономерно победила Октябрьская революция. В июле 1917 года произошла очень мощная протонная вспышка на Солнце. Она вызвала всплеск пассионарной энергии общества, обеспечившей массовые выступления трудящихся, которые позволили большевикам взять курс на вооруженное восстание. Этот пример – прекрасная иллюстрация того, что не вожди делают историю, они лишь улавливают тенденции ее развития и пользуются ими. На волне массового всплеска пассионарности всплывают политические лидеры, которые, пользуясь невежеством народа, провозглашают себя творцами истории. Для таких деяний очень важно интуитивно уловить момент: “вчера было рано, завтра будет поздно, власть надо брать сегодня”. Подобной лептонной интуицией может обладать лишь гениальный политик. Второй цикл XX века был ленинским – в основном, разрушительным. Ярость Солнца обусловила жестокость людей в гражданской войне. Сталин руководил страной три цикла, и в целом, они стали созидательными. Несмотря на репрессии и войну, при нем СССР достиг огромного могущества.

Третий цикл: с 1923 по 1932 год, максимум с 1926 по 1929 год – это время коллективизации сельского хозяйства в нашей стране и великого эко-

номического кризиса за рубежом, когда произошел крах Нью-Йоркской биржи, потом Европейской и так далее.

Четвертый цикл: 1933-1943 гг. – “горячим” Солнце было с 1936 по 1941 гг., а пик активности – в 1939 году, когда началась Вторая мировая война. Но, по некоторым оценкам, пик пришелся на 1937 год, когда в СССР были репрессии, а Гитлер активизировал свою деятельность в Европе.

Пятый цикл: 1944-1953 гг., максимум с 1946 по 1951 гг., пик в 1947 году, когда усилилась гонка вооружений и чуть было не началась атомная война.

Шестой цикл: 1954-1963 г.г., то есть “славное хрущевское десятилетие”, в котором максимум солнечной активности был с 1956 по 1961 годы, когда разразился Карибский кризис, а во время пика произошло восстание в Венгрии 1957 года.

Седьмой цикл был с 1964 по 1975 год, максимум активности – с 1967 по 1972 гг., пик – в 1968 году: это – годы польских и чехословацких событий, студенческих волнений в западных странах.

Восьмой цикл: 1976-1985 гг. – “солнечная катастрофа с 1978 по 1983 гг.,” пик активности – 1979 год, когда наступила великая засуха и началась Афганская война.

Наконец, **девятый цикл** – с 1986 по 1999 годы, в котором период солнечной катастрофы длится с 1988 по 1993 или 1994 годы. Горбачев пришел к власти во время минимальной активности Солнца и все испортил своим безволием. А Ельцин, наоборот, все испортил своей бурной, непредсказуемой активностью, которая чрезвычайно опасна во время солнечной катастрофы. Но безвольный Горбачев закономерно пришел к власти во время минимума солнечной активности. А Ельцин не менее закономерно узурпировал ее в период максимальной активности. Во время хрущевского цикла завоевания “сталинских” циклов в целом были упрочены. Но в двух циклах Брежнева началась деградация, а в цикле Горбачева и Ельцина произошел крах систе-

мы и потерпела поражение славяно-евразийская Россия как геополитическая общность.

По прогнозам ожидалось, что уровень солнечной активности будет снижаться уже в начале девяностых годов. Но, вопреки прогнозу, в девяносто первом году активность Солнца увеличилась еще больше. И в следующем, 1992-м, году очень часто происходили хромосферные и протонные вспышки на нашем светиле. Если его активность и понизилась, то очень незначительно. И это не удивительно: мы пережили грандиозный парад планет, который бывает один раз в две тысячи лет. Он провоцирует мощную и продолжительную активность Солнца, которая вызывает глобальные изменения климата и смену эпох общественного развития. Недаром после прошлого парада планет появился Иисус Христос – и наступила Новая Эра. А теперь многие ожидают Конца Света и нового мессии. Планеты-гиганты собрались вместе и видны с Земли в рамках узкого телесного угла – так называемой конstellации. Поэтому они продолжают поджигать Солнце, а на Земле неизбежны эпидемии, катаклизмы, войны и революции. Политики не способны их предотвратить, но могут хоть немного уменьшить последствия катастроф.

Следует заметить, что последователей Чижевского – огромное количество, но как раз не в области интересующей нас историометрии – здесь кроме нашей теории и теории Искакова, особой активности не наблюдается. Между тем по публикациям можно проследить, что *историометрическая методология* Чижевского не только широко распространилась, но и стала чуть ли не единственной для комплексного научного прогнозирования.

Периодически всплывают теории, где вместо классического 11-летнего солнечного цикла фигурируют не менее влиятельные 12-летние циклы Юпитера, что свойственно для восточной ветви астрологии. Интересную "теорию структурного гороскопа" в этой области выдвинул И. Кваша, принявший в качестве основы цикл в 144 года, который делится у него на четыре цикла по 36 лет. Как утверждается в предисловии к статье "Золотой век России. Прогноз на следующее десятилетие", его прогнозы сбываются на 90 %. Кстати,

нередко астрологи пользуются вполне научными выкладками и методологиями, вуалируя их под астрологические для лучшего сбыта своей продукции. Такие времена.

* * *

Себя я также в некоторой мере отнесу к числу последователей А.Л. Чижевского, хотя и считаю, что *одних естественных факторов для объяснения истории недостаточно*: она от этого становится "заведенным механизмом" и лишается импульсов от не менее важных внутренних факторов. Мы придерживаемся той точки зрения, что в развитии системы существенны факторы как внешнего (надсистемного), так и внутреннего (подсистемного) порядка, эндогенные и экзогенные. Это еще кантовская проблема.

В нашей теории не просто используется методология Чижевского – мы пробуем продолжить ее в структурном отношении. Мы вводим промежуточный уровень циклов (цикл в 33,3 года, для простоты – 33) и определяем его носителя – поколение. Такие циклы были описаны ранее и мы упоминали о них в одной из статей.

В этом смысле мы расходимся с точкой зрения В.М. Петрова, который выдвинул гипотезу о 22-хлетнем характере цикла поколения (что переводит проблему в кондратьевскую *четную* плоскость – это циклы парные, четверичные и т.д.). Но источником и тех и других взглядов является В. Вернадский, который ввел близкое нам понимание взаимосвязи пространства и времени, и он же, в его теориях биосферы и ноосферы, рассматривал смену поколений как *форму пульсации жизни*.

У нас выстраивается базовая вложенная система из трех циклов 11 – 33 – 100 лет, которая коррелируется по принципу "подсистема – система – надсистема". "Тройка" приобретает инвариантные черты и может перемещаться как вверх (100 – 300 – 1000 лет), так и по уровням вниз (1 – 3,5 – 11,1). Психологические характеристики цикла (возбудимость – торможение) при этом сохраняются. Но, кроме того, в нашей методологии они суммируются по уровням, что и создает неповторимость каждого момента истории.

Конец тихого Солнца

А теперь несколько слов о нашем подходе в отношении к современности. Мы находимся в состоянии стагнации, о чем говорится в нашей последней работе, только то опубликованной на АТ (Стагнация, или Декаданс // «Академия Тринитаризма», М., Эл № 77-6567, публ.16532, 28.05.2011).

Разбалансировка менталитета началась.

Как мы и предсказывали, активность стихийных выступлений растет в связи с ростом активности Солнца. «Тихое Солнце» кончилось, и люди начинают неосознанно буйнить. И чем дальше, тем это будет больше проявляться. Это пока всполохи.

Далее будет наблюдаться рост возбуждения общественной психики. И захватывает он в первую очередь тех, кто и так наиболее возбужден по ряду причин: молодежь раннего возраста и националисты. Отсюда в первых рядах у нас идет националистическая молодежь и просто те, у кого чего-то кипит в крови и есть своя стая, типа болельщиков. И не только у нас, как видите, если смотрите новости, отчего-то буйнят и бузят все те же, и во многих странах мира одновременно. Юные – это естественный авангард, который всегда наиболее возбудим. Они еще не закоренились в общество, им пока терять нечего. А попробовать себя хочется. А на прочих действует «эффект стаи».

Но Солнце – это только повод.

Причиной же является *самодвижение менталитета в пределах столетнего цикла 1920-2020*. Хотя предвидеть начало стихийного бунта через искусство трудно для восприятия большинства, мы все же попробуем. Как можно проще. Даже не на уровне понятий, а на пальцах и в картинках.

Куда повернут **вектор «ментального времени»** нашего общества? В прошлое. У одних это социалистическая империя, у других – до нее. Но туда, а не в будущее. Все это – **регрессивные утопии**. Это не хорошо и не плохо, *так и должно быть по графику самодвижения менталитета*. Итого: сознание нации повернуто в прошлое, а не в будущее. А это тупик, как и у стареющей дамы, сидящей в «социальных сетях» в поисках друзей по детсадику.

Это – ментальное время. А каково *«ментальное пространство» нашего общества* и как оно уменьшалось за ментальный век 1920-2020? *От гигантского, через нормальное, до мизерного.* Я повторю здесь пару мыслей, более чем изобильно проиллюстрированных в книге «Генезис пространствоощущения в истории» («Академия Тринитаризма», М., Эл № 77-6567, публ.16425, 09.03.2011).

Чем меряем? Если менталитет принадлежит народу, то – его масштабом. А народ у нас организационно упакован в государство. А государством нашим несколько веков была империя.

Так что ментальное пространство в РФ мы по необходимости меряем относительно масштаба *народа, упакованного в империю.* Его самоощущением. Оно модифицируется, это самоощущение, в столетии 1920-2020, и пока столетие не кончилось. Входим в последнюю десятилетку.

Можно проиллюстрировать самоощущение нашего общества не только через искусство, но и через идеологию, и через многое другое. Исторический результат один, это три этапа с явными характеристиками.

Огромное пространство. 1920-1953 гг. Создание новой (по идеологии и устройству) империи. Ее экспансия и борьба новой империи за мировое господство с конкурентами. Ориентация вовне. Центростремительные силы доминируют.

Нормальное пространство. 1953-1986 гг. Стабилизация империи и попытка достижения паритета уже в бинарном мире. Баланс внешнего и внутреннего, центроостемительного и центробежного.

Мизерное пространство. 1986-2020. Ментальное пространство становится меньше имперского. Центробежные силы нарастают. Происходит поэтапный распад империи. Начинает сбрасываться имперский «балласт».



Рис. 30. Три модуса пространства в нашем ментальном цикле.

У нас первым был «сброшен» соцлагерь – насильственно присоединенные сателлиты, хотя для империи это была геополитическая «подушка безопасности». Потом распадается сама империя. И процесс дробления мог бы продлиться. Остановился он на том, на чем его задержала воля его руководства, когда начала строить новую вертикаль власти. Путин, спасибо!

Что произошло дальше? С одной стороны – уход претендующих на независимость некогда «насильственно присоединенных территорий», бывших республик. Хотя в истории все присоединения с чьей-то точки зрения «насильственные», даже если они формально добровольные, как в случае с Украиной и Грузией. Но нехай.

А с другой – сброс «балласта южных окраин», чтобы хоть немного подняться. Это потом про это можно жалеть, в момент падения сбрасывается все, что ни попадя. Итого – сильно облегченная бывшая империя все еще в полете. У нее был вариант остаться тройным славянским союзом, но, говорят, Шушкевич помешал этому.

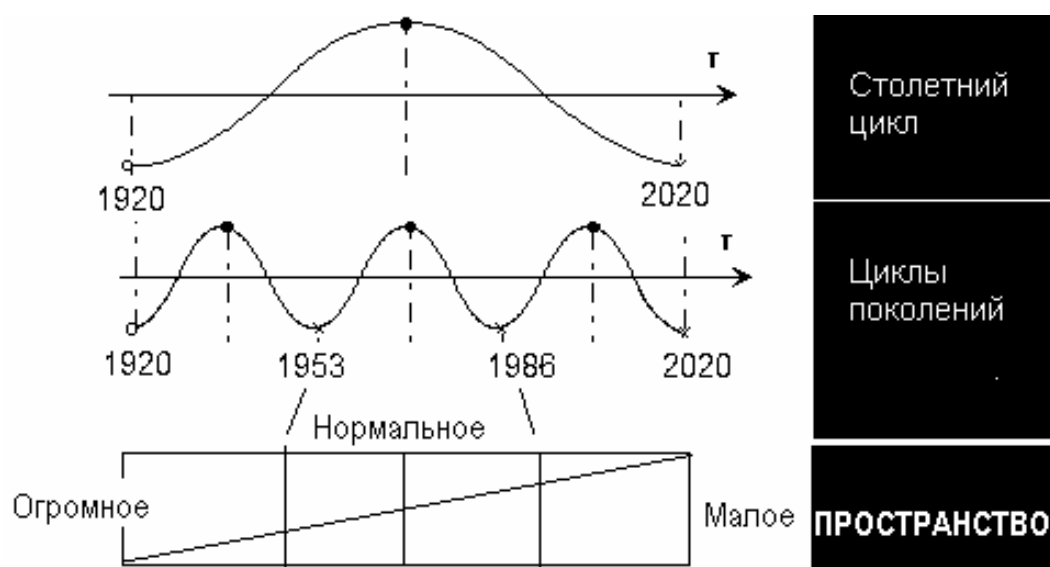
Кстати, первоначально я нашел эту схему уменьшения ментального пространства в цикле истории Византии. Все было точно так же, за исключением дат и местных деталей: экспансия – стабилизация – распад.

Но вернемся к нашей главной теме: *сужение социального пространства в менталитете всегда сопровождается нарастанием всех центробежных сил* в государстве. Что мы и наблюдаем, хотя пока всё больше похоже на айсберг, где 9/10 в подводном состоянии. На этом фоне активным становится всякий национализм и все виды сепаратизма. В том числе, и русский национализм и сепаратизм. И там, где он приобретает организованность, он первым выходит на поверхность. Дальнейшее нетрудно предсказать, хотя уроки истории учить сегодня просто некому.

Это не хорошо и не плохо. Это закономерность данного этапа.

И из нее надо сделать быстрые выводы. Главный вывод: то, что доминирует сейчас в менталитете, является Силой. И даже измеряемой Силой. Техниккой против нее двигать можно до определенного предела, а дальше – бесполезно. А государство – это тоже техническое устройство.

Возбуждение нарастает очагами, но если они расширяются, будет похоже на пожары этим летом, когда техники и людей не уже хватало. Нам помогали извне, спасибо им. А если тут теперь загорится, то хватит ли на всю страну ОМОНа? Здесь помощи ждать неоткуда, поскольку это уже «внутренние дела», и в них извне не вмешиваются. А описанная здесь тенденция, между тем, только в начале восхождения. И усиление ее до 2012-14 годов остановить никакими внешними техническими воздействиями нельзя.

Внешняя причина, повод, – вот она, в интернете.

«Закончился период необычно низкой активности Солнца, продолжавшийся около трех лет. Об этом, как сообщает ИТАР-ТАСС, заявил ведущий британский научный астрофизический центр – Лаборатория Рутерфорд Эпплтон (графство Оксфордшир).

Ученый отметил, что сравнительно недавно были получены данные о появлении на Солнце многочисленных пятен. “Мировая наука с облегчением вздохнула, Солнце вышло из загадочного для ученых периода затяжной “спячки”, – заявил сотрудник Лаборатории профессор Ричард Харрисон.

Все говорит о том, что **начался новый цикл солнечной активности, пик которой придется на 2012 год**, сообщил профессор Харрисон.»

Биоактивное зет-излучение Солнца – это внешняя причина разбалансировки общественной психики. Если угодно, управляющая физическая причина. Отсюда – неуправляемость ментального цикла нами.

Ментальные силы блокируются только ментальными же силами. Нужно мыслить в этом направлении, тогда что-то получится. На менталитет не действуют разумные доводы и полувоенные команды. Пока что он – стихия. Его можно подпитывать провокациями, усиливать, не нельзя им управлять. Первым делом он уничтожает провокаторов, помните Гапона?

«Закон-законом, тренды трендами, но не надо забывать о Провидении». Так сказал мне один мудрый человек, прочитавший все мои книги.

И знаете, у меня появилась надежда.





3.12. Гумилевские инварианты

Начну традиционно: Лев Николаевич Гумилев – сын двух великих русских поэтов Николая Гумилева и Анны Ахматовой. Это само по себе уникальное сочетание – когда у двух великих поэтов рождается великий будущий ученый – в истории культуры вряд ли имеет аналоги.

Долго не печатавшиеся работы Гумилева по *этногенезу* вернули идею циклов и динамическую концепцию времени в центр интересов современной философии истории. После его книг данные идеи приобретают новую геополитическую окраску, хотя он вроде бы нигде не упоминает о геополитике, запрещенной в советское время. Для нас особенно ценны инварианты, заново введенные Л.Н. Гумилевым в научный обиход и носящие, с нашей точки зрения, *системогенетический характер*. Можно сказать с глубоким убеждением: книги его изданы, да, но почти не прочтены так же, как и книги О. Шпенглера и Д. Вико. Их нет в научном обиходе в том виде, на который авторы вправе рассчитывать, – в методологическом. И знают о них сегодня только ту редукцию, тот «сухой остаток», который попал в школьные и вузовские учебники.

Пересказывать блистательные методологические ходы Л.Н. Гумилева смысла нет – его тексты надо читать, и читать многократно. Выделить здесь мы сможем весьма немного из самого существенного. Это самое существенное, с нашей точки зрения, можно попытаться свести к трем ключевым положениям.

Системой, которую исследует Гумилев, является этнос (точнее «антропосфера, состоящая из этносов, возникающих и исчезающих в историческом времени»). Надсистемой – биосфера Земли, частью которой и является антропосфера.

У Гумилева применены две взаимосвязанных идеи-инварианта:

– идея импульса (зарядки этноса энергией и ее иссякания в цикле жизни),

– идея пассионарности (перехода доминирования от одного этноса к другому путем "зарядки" следующего доминирующего этноса пассионарной энергией биосферы).

Объединяющая их идея – идея надсистемного источника энергии – биосферы Земли. Саму гипотезу, что биосфера может воздействовать на жизненные процессы как фактор планетарного масштаба, выдвинул в 1926 году В.И. Вернадский, а Л.Н. Гумилев долго переписывался с его учеником П.Н. Савицким. Оригинальность Гумилева в том, что в его учении связались два ряда явлений – природный с историческим (имеются в виду история этносов). «История... двуликий Янус, гуманитарна там, где предметом изучения является творение рук человеческих, т.е. ... записи фольклора, философские системы, ... картины, короче говоря – источники, которые по сути своей статичны... Но человек не только член общества, но и этноса... Он сопричастен биосфере... он оставляет свой след путем свершения событий, которые составляют скелет этнической истории – функции этногенеза. В этом аспекте история – наука естественная...». И если для А.Л. Чижевского подобная связь природного и искусственного носила космический характер, то Гумилев вроде бы всегда остается в пределах планеты. На платформе системогенетики нетрудно объединить их гипотезы в одну, что мы и делаем.

По теории Л.Н. Гумилева, этнос как бы «заряжается» биосферной энергией, после чего в процессе этногенеза происходит постепенное затухание первоначально полученного импульса. Жизненный цикл этноса в истории является всякий раз *иссякающим Импульсом* – и это первый инвариант Гумилева, *инвариант импульса*. Он многократно повторен в его исследованиях этносов и траектория этноса детально конкретизирована в каждом отдельном случае. Как пишет об этом критик Гумилева А. Янов: «В самом деле, кто и когда объяснил, почему, скажем, дикие и малочисленные кочевники-

монголы вдруг ворвались на историческую сцену в XIII веке и ринулись покорять мир, громя по пути богатейшие и культурные цивилизации Китая, Средней Азии, Ближнего Востока и Киевской Руси, – только затем, чтобы несколько столетий спустя тихо сойти с этой сцены, словно их никогда там и не было? А другие кочевники – столь же внезапно возникшие из Аравийской пустыни и на протяжении столетия ставшие владыками полумира, вершителями судеб одной из самых процветающих цивилизаций в истории? Разве не кончилось их фантастическое возвышение таким же, как монгольское, превращением в статистов этой истории? А гунны, появившиеся ниоткуда и рассеявшиеся в никуда? А вечная загадка величия и падения Древнего Рима?».

Фазы этногенетического цикла

Л.Н. Гумилев использовал платформу органицизма, а в ее рамках понятие о цикле жизни является основополагающим. Что касается количества фаз, выбор здесь большой – можно выбрать четные или нечетные ряды, и варианты в них. Органические фазовые модели все нечетные: 1, 3, 5, 7, 9 и т.д. Поэтому мы считаем, что Гумилев на самом деле применяет или удвоенную трехфазовую схему (как и О. Шпенглер), или же пятифазовую схему, где одна из «фаз» на самом деле находится за пределами цикла жизни.

Традиционно же считается, что он использовал *разбивку цикла жизни организма на шесть фаз*: «толчок – подъем – перегрев – упадок – затухание». Этносы становятся («консолидация системы»), впадают в подростковое буйство («фаза энергетического перегрева»), взрослеют и стареют («фаза надлома»), а потом ослабевают («инерционная фаза») и выпускают дух (или вступают в «фазу обскурации»). Все это вместе и есть цикл этноса.

Воспользуемся для описания этих фаз готовым текстом (СОЦИАЛЬНОЕ И ПРИРОДНОЕ В ТЕОРИИ ЭТНОГЕНЕЗА Л.Н. ГУМИЛЕВА <http://politreg.pu.ru/ru/publikacii/18.html?task=view>).

«Этнос, возникнув, проходит ряд закономерных фаз развития, характеризующихся определенным уровнем пассионарного напряжения и соответствующим ему стереотипом поведения.

Первая фаза – фаза пассионарного подъема этноса. В ней выделяются два периода: скрытый или инкубационный (от момента пассионарного толчка до появления этноса как новой системы) и явный, связанный с политическим оформлением нового этноса и усложнением его структуры (увеличение числа субэтносов и конвексий). Стереотип поведения: «Будь тем, кем ты должен быть», как способ утверждения прав нового этноса среди соседей.

Наибольший подъем пассионарности – акматическая фаза, в течение которой пассионарные перегревы сменяются временными спадами. Люди перестают работать на общее дело и начинают бороться каждый сам за себя. Императив поведения: «Будь самим собой!». Избыток пассионариев выплескивается за пределы ареала этноса или аннигилируется внутри него. Обычно эта фаза сопровождается внутренним соперничеством и резней.

Следующая фаза этногенеза – фаза надлома, характеризующаяся резким снижением пассионарного напряжения и увеличением доли субпассионариев. Императив: «Мы устали от великих». Надлом сопровождается огромным рассеиванием энергии, кристаллизующейся в памятниках культуры и искусства. Однако внешний расцвет культуры вызван спадом пассионарности, а не ее подъемом. Это самая болезненная фаза, начинающаяся на заключительном участке демографического взрыва и заканчивающаяся демографическим спадом.

Наступает инерционная фаза, во время которой плавное снижение пассионарного напряжения приводит к стабилизации этноса после надлома. Это период расцвета цивилизации, наступает эпоха накопления культурных ценностей, ранее часто уничтожаемых в огне «горячих фаз». Стереотип поведения в этой фазе: «Будь таким как я».

Снижение уровня пассионарного напряжения ниже уровня, свойственного гомеостазу (устойчивому состоянию этнической системы) характеризу-

ет следующую фазу – фазу обскурации. При этом размываются системные связи, удерживаемые энергией пассионариев, этнос упрощается, заметную роль начинают играть субпассионарии. Их стереотип поведения: «Будь таким, как мы» – становится стереотипом этноса в целом. Этнос теряет устойчивость, способность к самозащите почти равна нулю, и, поэтому, не каждому этносу дано эту фазу пережить.

Уцелевший в обскурации этнос вступает в последнюю фазу этногенеза – мемориальную, когда сохраняется лишь память об исторической традиции, а затем приходит время равновесия с природой (гомеостаз). В изолированном состоянии он может существовать сколь угодно долго, демонстрируя богатую историю и памятники культуры. Поскольку в этот период доминируют гармоничные особи, этнос находится в адаптивном равновесии со своим ландшафтом, но творчески он погас. Стереотип поведения: «Будь самим собой доволен». Это состояние бесконечно существующего маленького народа сформулировал для троллей Ибсен в «Пер Гюнте»: «Будь собой доволен, тролль!» (конец цитаты).

Подобная схема из шести циклов использовалась не только О. Шпенглером, но и многими другими циклистами, например, Дж. Вико. Это свидетельствует о достаточной полноте и оптимальности принятого циклического деления, о чем в структурном плане говорит Э.М. Сороко (Концепция уровней, отношение, структура. – Минск: Наука и техника, 1978).

Расширенный инвариант импульса

Понятие импульса не применялось Л.Н. Гумилевым к истории в ее традиционном понимании. Он почти всегда отказывался говорить о сферах, не связанных с этногенезом, особенно о «социальной форме движения материи». Его можно понять, если учесть, чьим он был сыном и как сложилась его собственная судьба. Тем не менее, его взгляды можно реконструировать по косвенной критике, которую он как человек азартный адресовал историкам концепций «локальных цивилизаций», типа А. Тойнби, *как бы попутно*

и не без сарказма. В этой попутности – больше фундаментальности, чем у всех критиков А. Тойнби, вместе взятых. По Гумилеву, Тойнби лишь «компрометирует плодотворный научный замысел слабой аргументацией и неудачным его применением»

Хотел того автор или нет, шаг по *перенесению инварианта импульса на историю социума* уже сделан в науке во многом благодаря ему, и это – свершившийся факт. Сценарий с расширением понятий-инвариантов не раз повторялся, например с понятием «остраненности» у В.Б. Шкловского или с ТРИЗом Г.С. Альтшуллера (была предпринята попытка перенесения его теории решения *изобретательских задач* на науку, против чего автор в свое время восстал). Не всегда подобный перенос правомерен, но если перед нами, действительно, **структурный инвариант**, то такие попытки расширения не заставляют себя ждать. Мы считаем, что Л.Н. Гумилев применил «инвариант импульса», который существовал в качестве идеи в науке и до него, к этногенезу, но с тем же успехом он может быть применен и ко всем составляющим социальной истории. Несомненная заслуга Л.Н. Гумилева состоит в последовательности его проведения во всех его книгах – только при наличии столь фундаментального и обширного исторического анализа материала и постоянства в применении этого инварианта он утвердился и приобрел достаточный авторитет в науке. Л.Н. Гумилев проделал сложный путь от идеи импульса до всесторонней проверки своей идеи на массиве истории этносов, чего пока никто другой не сделал ни на каком другом материале.

Мы называем инвариант импульса первым инвариантом Гумилева, выводя его за рамки исследования этносов в широкое поле системогенетических инвариантов. Он хорошо отличим от "призывов и ответов" А. Тойнби, и различие это сделал Л.Н. Гумилев. *Импульс Гумилева* связан с жизнью этноса, рождается и умирает с ним как с носителем, но главное состоит в той исторической последовательности, с которой происходит перемещение пассионарности, оно-то и образует историю. "Пинки или ответы" А. Тойнби происходят безо всякой видимой последовательности, а очень часто причины

их проявления просто не выдерживают критики. По крайней мере, отмечал Л.Н. Гумилев, их логику обнаружить не удастся, отчего история у А. Тойнби и разваливается на части (или на «отдельные реки»).

Как-то на одной из публичных лекций Лев Николаевич сказал, что если его имя останется в науке, то, прежде всего, благодаря тому, что он открыл побудительную причину этногенетических процессов – явление *пассионарности*. Поэтому второй инвариант Л.Н. Гумилева – это инвариант *пассионарности*, который можно трактовать и как наделение доминирующего этноса энергией, и как *переход доминирования от одной системы к другой*. Это уже само по себе подразумевает *наличие надсистемы*, откуда приходит импульс. Он находит у В.И. Вернадского обоснование существования источника энергии: его основной труд недаром называется "Этногенез и биосфера Земли", роль биосферы в этих процессах – надсистемная и управляющая.

«Человеческий разум не является формулой энергии, а производит действия, как будто ей отвечающие» (курсив Л.Н. Гумилева). Именно в данной фразе В.И. Вернадского, как следует из текста Л.Н. Гумилева, он нашел идею биосферного импульса, что позволило ему разделить *мироощущение* и *мировоззрение* (шире говоря, – природно-естественные и искусственные влияния). Духовная культура, говорит он, связана с биосферой, частью которой являемся мы сами. «Вакуум выступает как ограничитель энергетических импульсов живого вещества, именно он является препятствием для совершенствования, и не кто иной, как он, вносит в биосферу Земли искажения, нанося ей удары за счет смещения направления импульсов, поступивших от нее же». И далее от этого понимания он движется к противоречию жизни с законом сохранения энергии, отмеченному у В.И. Вернадского (стоит напомнить, что аналогичная мысль фигурирует и у Л.А. Чижевского). Идея вакуума как экрана и порождения импульсов за счет системы «вакуум-биосфера» сейчас как гипотеза принята повсеместно. Остается непроясненным принципиальный *вопрос о механизме и общей логике перехода доминирования*. У Л.Н. Гумилева прямого ответа нет, а гипотеза экрана-вакуума объясняет

только естественную природу этого явления, но не логику разворачивания систем. Впрочем, это – вопрос не к естествоиспытателям: он скорее философский и общесистемно-генетический. Поэтому мы обращаем этот вопрос к себе.

Невзирая на колебания по этому поводу самого Л.Н. Гумилева, его почти поэтическое понятие «пассионарности» в научном мире повсеместно трактуется расширительно, на глазах становясь общенаучным понятием-инвариантом. Повторим, и импульс, и пассионарность – части одного и того же системогенетического механизма, и в методологическом смысле Л.Н. Гумилев не собирался претендовать на первенство, вводя понятие «пассионарности». Но очень часто *хорошо названное* живет в науке дольше, чем *хорошо определенное*.

Лев Гумилев и геополитика

Когда восстала из пепла геополитика, обнаружилось, что Л.Н. Гумилев – друг и в чем-то главным ученик П.Н. Савицкого (ученика В.И. Вернадского), с которым он познакомился и подружился благодаря многолетней переписке.

Работая в Эрмитаже, Гумилев познакомился с историком из ЛГУ профессором М.А. Гуковским, который тоже сидел в лагерях. В Мордовском лагере ему довелось встретиться и подружиться с одним из основателей евразийства – Петром Николаевичем Савицким. Матвей Александрович дал Л. Гумилеву адрес П. Савицкого в Праге. "Десять лет мы переписывались,- рассказывает Л. Гумилев, – а когда я приехал в Прагу на археологический конгресс в 1966 году, он встретил меня на вокзале. Мы несколько раз встречались, долго гуляли, он рассказывал о пережитом..."

Поэтому, при всей своей общеизвестной осторожности, Гумилев говорил: «Меня называют евразийцем – и я не отказываюсь... С основными историко-методологическими выводами евразийцев я согласен». Причем, для по-

стороннего глаза довольно парадоксально увязывалась в нем близость к евразийцам с декларируемой верностью марксизму.

Но вернемся к геополитике. Гумилев в своей теории этногенеза продолжил линию «органицизма», а во многом и «географического детерминизма», которые составляют сущность геополитики в ее первоначальном классическом варианте – прежде всего, у Ф. Ратцеля. Но, в отличие от множества своих западных коллег, он старается придерживаться естественнонаучного подхода и настолько дистанцируется от трактовок политической истории, насколько это позволяет теория этносов. И все же, как раз исследования Гумилева по древним периодам степи, кочевых народов и их цивилизаций открыли новую страницу в политической истории, в которой Евразия выступает как самостоятельное явление, ни в чем не уступающее Западу. Это резко увеличивает научный вес евразийства. Его научный и гражданский подвиг пока еще никем реально не оценен, но всему – свой срок.

Л.Н. Гумилев развивает и доводит до логического предела евразийскую идею Савицкого о том, что великорусская цивилизация сложилась на основе тюркско-славянского этногенеза, который реализовался в географическом плане как исторический альянс Леса и Степи. Именно геополитическое сочетание Леса и Степи составляет историческую сущность России, предопределяя характер ее культуры, цивилизации, идеологии и политики. Это, конечно, далеко не единственная, но очень существенная посылка его теории.

Гумилев выделяет циклы *этно-культурных образований* (нации, государства, религиозные общины и т.д.) на основе организменной теории, не такой упрощенной, как в геополитике, а структурно-инвариантной: этнокультурные образования подобны живым организмам в том, что проживают периоды (фазы) рождения, юности, зрелости и старения, а потом умирают или превращаются в «реликты», или «химеры» (в истории искусств мы назвали аналогичное реликтовое проявление *феноменом "арт-деко"*).

Обращаясь к причинам этногенеза, Гумилев вводит термин «пассионарность», или «пассионарный толчок». Он определил пассионарность как

эффект биохимической энергии живого вещества, преломленного психикой или как эффект избытка энергии живого вещества биосферы. В онтогенезе пассионарность – это способность к сверхнапряжению ради иллюзий (идеальных целей), причем знак этих идеальных устремлений значения не имеет.

А пассионарный толчек проявляется как специфическая мутация небольшого числа особей в географическом ареале. Следствием такой мутации является появление в генотипе людей признака пассионарности, формирующего новый стереотип активного исторического поведения. Это вызывает в популяции повышенную абсорбцию биохимической энергии из внешней среды и приводит к появлению новых этнических систем.

Смысл пассионарности в общем-то загадочен: периодически в истории наблюдается *синхронный всплеск биологической и духовной энергии*, который внезапно приводит в движение этнос, захватывая при этом сложившиеся этнические и религиозные группы в динамическом порыве пространственной, духовной и технической *экспансии*. Это приводит к завоеваниям и сплавлению разнородных остаточных этносов в новые, активные и жизнеспособные формы. Этногенез в ряде случаев ведет к возникновению суперэтносов, которые соответствует не столько национально-государственной форме политической организации, сколько империи.

Пассионарность, как впрыснутое в двигатель топливо, постепенно иссякает – и на смену «пассеизму» (для Гумилева это – позитивная категория, приравниваемая к «героизму», к этическому стремлению, к бескорыстному созиданию во имя верности национальной традиции) приходит «актуализм», т.е. *озабоченность лишь настоящим моментом* в отрыве от традиции и без оглядки на судьбу будущих поколений. Именно в данной фазе – а мы вроде как по ряду признаков живем в ней – происходит «пассионарный надлом» – и этногенез входит в отрицательную стадию консервации и начала распада. Далее следует «футуристическая» фаза: в ней доминирует тип бесильных «мечтателей», «фантазеров», «религиозных эскапистов», которые утрачивают веру в окружающее бытие и стремятся уйти в «потустороннее».

Гумилев считает это признаком окончательного упадка. Этнос деградирует, суперэтноты распадаются на составляющие, империи рушатся.

Такая ситуация продолжается вплоть до нового «пассионарного толчка», когда появляется *новый свежий этнос* и провоцирует новый этногенез, где переплавляются остатки старых конструкций. Причем некоторые этносы все же сохраняются в «реликтовом» состоянии (именно их Гумилев называет *химерическими*), а другие исчезают в котле нового этногенетического процесса. Хорошим примером такой химеры-реликта является Египет времен Клеопатры: в нем вроде все живет и функционирует, но великий Египет уже перестал доминировать в истории, это самая нужная (зерно и золото), но колония Рима.

В контексте геополитики особенно важно утверждение Гумилева по поводу того, что великороссы являются относительно «свежим» и «молодым» этносом, сплотившим вокруг себя «суперэтнос» России-Евразии, или евразийской Империи. Это позволяет сделать далеко идущие выводы политикам евразийской ориентации. Кстати, такие выводы они делали и до Гумилева, основываясь на идеях Ф.М. Достоевского о том, что русские – юная нация.

Из *тайного евразийства* Гумилева можно сделать ряд выводов, которые сам Гумилев не сделал по понятным политическим соображениям, но в его произведениях они были обозначены множеством раз. Такая реконструкция неизбежно несет отпечаток уже известных сегодня тезисов «евразийства», тем не менее она достаточно однозначна.

Гумилев расширил положение Макиндера о «географической оси истории» и наделил эту ось конкретным историческим и этническим содержанием. Евразия у Гумилева предстает как полноценное «месторазвитие», где интенсивность этно- и культурогенеза чрезвычайно высока на протяжении всей истории. Мало кто из ученых, особенно в геополитике, доказал свои выводы таким колоссальным по объему историческим материалом, как это сделал Лев Гумилев.

Позиция Гумилева подразумевает отказ от монизма (и, прежде всего, атлантизма, где в центре только Запад, а все остальное – его периферия). Он выдвигает *многофокусную картину* не только этнического, но и социального генезиса, где Север и Восток Евразии являются не менее мощными и альтернативными Западу ядрами (*фокусами*) исторически важных цивилизационных процессов планетарного масштаба. Интересно было бы выстроить этот многоугольник на качественной основе и промоделировать его на протяжении всей истории как геополитическое целое. Если следовать нашей общей гипотезе, то можно сказать: *организмом* являются не страны, а цивилизации и их конгломераты. Значит, здесь необходимо изначально говорить о планетарном *геоорганизме* и его поэтапном становлении. Тогда в самом строении Земли и расположении на ней этих активных фокусов, может быть, удастся обнаружить закономерность (кстати, возможно, что нечто подобное имел в виду в своих записках В. Хлебников).

Идея *полицентризма* впервые зазвучит в западной геополитике у С.Б. Коэна в 70-х годах XX-го века: в «глобальной политической системе» он определил четыре крупных *силовых узлов*: США, прибрежную Европу, СССР и Китай, и множество мировых *силовых осей*, обеспечивающих глобальное равновесие. Отметим, что по времени это – позже гумилевской «многофокусности развития истории». Но, что интересно, при господствующей bipolarности идея региональной многофокусности и там не стала популярной, ее час пришел только сегодня.

Впрочем, я не исключаю, что настоящие знатоки и историки геополитики найдут и других авторов и предшественников идеи многофокусности. Я только хочу обратить внимание, что предлагаемый здесь ход обратный: смотреть следует из будущего (когда сложится Единое Человечество) в историю.

Вернемся к идеям Л.Н. Гумилева. Западная цивилизация (с ее «запахом хвойных лесов», по Бердяеву) несет на себе печать культурной односторонности (доминанта Леса). Имея экстравертную ориентированность и экспан-

сивный характер, эта культура отличается полнейшим непониманием культуры Востока (Степи). В геополитическом масштабе подобная слепота чревата постоянными конфликтами интересов, причем не только в политике, но и в культуре. Здесь хорошо просматривается, как специфика среды переходит в константы менталитета и далее влияет на картину социальных коммуникаций и конфликтов.

Вот почему главным для Евразии, по Л.Н. Гумилеву, является геополитический *синтез Леса и Степи* – он исторически лег в основу рождения великорусской государственности. Лесостепь – ключ к культурно-стратегическому контролю над Азией и Восточной Европой, и лишь такой осознанный контроль позволит достичь баланса Востока и Запада.

Что касается Запада, то Лев Гумилев относит эти цивилизации *к реликтам*. Они достигли последней стадии этногенеза и выродились в конгломерат «химерических» этносов. Здесь его позиция совпадает с общим пафосом О. Шпенглера по поводу «заката» Европы (в оригинале «Закат Западного Мира»).

Из совокупности его взглядов можно сделать вывод о скором перемещении доминирования к молодым этносам и народам. История доказывает, что даже при очень больших усилиях и богатствах и самых хитроумных технологиях сдерживания «реликтовые» этносы не могут навсегда удержаться на месте исторического лидера: они саморазлагаются. Открытый переход доминирования (пассионарности), по мнению некоторых евразийских аналитиков, может произойти в самом скором будущем – и этот ожидаемый «пассионарный удар» полностью изменит политическую и культурную карту планеты.

В порядке критики подобных взглядов можно сказать следующее: они очень напоминают то, как предшествующие политики выдавали желаемое за действительное и применяли геополитику скорее для оправдания того, что уже было ими проделано, – геополитика до сих пор не может отмыться.

У самого Гумилева нет такого прогноза, хотя он был явно не глупее всех современных аналитиков. Приходил ли он к подобным выводам – это надо спросить у его знатоков и исследователей. Не только использование прогноза без достаточных оснований чревато (мы это узнали на себе, потому что на якобы марксовом прогнозе была построена большевистская идеология) – особенно опасно политическое использование научных выкладок, прямо не предназначенных автором для прогнозирования, – предупреждения такого рода у Гумилева встречаются неоднократно.

Нам остается добавить, что вполне возможна и совсем другая гипотеза: пассионарный переход *уже произошёл*, и мы за 70 лет пережили самую тяжёлую его стадию – стадию становления. Период пробы сил, возможно, окончился – и новый российский суперэтнос входит в стадию активной самоидентификации в масштабах истории и планеты, хотя сейчас, в момент окончания первой фазы, это не слишком заметно.

Россия на пять столетий, по подсчётам Гумилева, моложе Запада. Ей в отличие от него предстоит ещё долгая жизнь. Попав в пассионарный цикл, она находится в плену своего возраста. Этим и обусловлено все, что с ней сейчас происходит: «Мы находимся в конце фазы надлома (если хотите – в климаксе), а это возрастная болезнь», пишет Гумилев.

Можно проследить (в том числе и на примере многочисленных циклов истории) основные этапы будущего, хотя делать это нужно уже с учетом современного состояния мира, кардинально изменившегося и структурно, и геополитически.

Пусть даже в рамках этноплюскости уже изменился или скоро изменится доминирующий субъект, сама эта плоскость не единственная, хотя и чрезвычайно важная в пакете взаимодействующих плоскостей развития, ибо обеспечивает основной пассионарный «энергетизм».

Как писал Гумилев о своем лагерном периоде, «Я не имел многих возможностей, которые есть у научных сотрудников Академии Наук... Так и пришлось стать не научным работником, а ученым».

Этногенез и гипотеза эгрегоров

Критики Гумилева, особенно западные, выделяют два аспекта, с их точки зрения, не слишком обоснованные.

Первый – это «почему?».

Почему биосфера является энергетическим источником? Для системогенетика ответ очевиден: перед нами биохимическая энергия, привносимая в организмы из космоса. И у биосферы есть своя надсистема, которую описал А.Л. Чижевский. И далее следует вся иерархия надсистем, описанная, например, У. Коллинзом.

Второй вопрос – почему биосфера заряжает те или иные этносы? Ответ на него мы дали в работе «Ментосфера», три части которой опубликованы на АТ (Деятельностная антропология // «Академия Тринитаризма», М., Эл № 77-6567, публ.16521, 21.05.2011, Системогенетика ментосферы // «Академия Тринитаризма», М., Эл № 77-6567, публ.16449, 25.03.2011, Менталитет и эгрегор // «Академия Тринитаризма», М., Эл № 77-6567, публ.16213, 11.12.2010), а методология – как серия статей на моем блоге. Этот ответ выражен в гипотезе эгрегоров и особенно – в становлении единого эгрегора человечества. Вот вам и управляющий историей «центр». Вспомним, что пассионарность Гумилев определял как *эффект биохимической энергии живого вещества, преломленного психикой*, а это и есть признак поведенческий – признак эгрегора.

Второй ряд претензий – непонятная неровность в активности биосферы по зарядке этносов. Здесь все еще проще: траектория истории имеет вид конической спирали, поэтому витки ее уменьшаются с определенным шагом. Смотрите по этому поводу второе издание моей работы «Формула истории», также опубликованное на АТ («Академия Тринитаризма», М., Эл № 77-6567, публ.16506, 07.05.2011). Здесь дан многоуровневый и суммарный вариант истории, совпадающий с Гумилевским по датам.

Впрочем, мы в своих стремлениях не одиноки. Приведу пример характерной публикации по данной теме: Банных С. Г. «Этнос и космос в теории

этногенеза Л.Н.Гумилева», <http://rushaj02.hut2.ru/Path-Theory/KosmosGU-2.htm> . Как пишет этот автор, «представляется более правильным анализировать Гумилёва не как этнолога, а как философа, причём философа-космиста».

Кроме того, Л.Н. Гумилева западные критики (зачастую с русскими именами) пытаются «поймать» на том, что сами признаки начала и вообще траектории цикла этногенеза не носят у него количественно выраженного характера. Рекомендуем этим критикам по этому поводу посмотреть мою монографию «Экзистенциальная системогенетика», где такая попытка предпринята («Академия Тринитаризма», М., Эл № 77-6567, публ.16416, 06.03.2011) и развивающую ее «Эстетику» («Академия Тринитаризма», М., Эл № 77-6567, публ.16518, 16.05.2011).





3.13. Вместо заключения

Завершая данный блок, сделаем ряд обобщений.

Во-первых, какую бы цикличность мы ни взяли, всегда встает вопрос о ее *источнике* – раз, о ее *носителе* – два.

Первый вопрос можно счесть риторическим, так как ответов на него – два. Цикличность, если смотреть на нее *изнутри*, есть процесс самодвижения, обусловленный внутренней диалектикой самой системы. Цикличность, если смотреть на нее *извне*, всегда чем-либо индуцирована. Более того, мы можем предположить столько уровней индуцированности, сколько сможем исследовать. Авторы, о которых мы говорили, делятся по этому принципу: одни смотрят снаружи, другие – изнутри.

Л.Н. Гумилев говорит о биосфере как управляющем субъекте, циклист А.Л. Чижевский – о биоактивном излучении Солнца, почти научная астрология – о циклике, индуцированной системой планет. Это все – единая плоскость, подразумевающая в пределе воздействие Солнечной Системы. Нити тянутся к центру Галактики, и при желании – через ряд уровней к самому-самому центру центров (Бог). А.И. Субетто выдвигает Большую логику социоприродной эволюции, подразумевая Креатора-Натуру, но об источнике индуцирования циклов ничего не говорит. А. Тойнби, как известно, толчки эволюции приписывает непосредственно Богу, его воле.

Внутренне обусловленными выступают циклы у всех прочих авторов. О. Шпенглер обходит этот вопрос, оставаясь в срединном положении.

Что касается проблемы носителя цикла, то она – уровневая. Какой уровень избирается, такой носитель и исследуется. Мы пытались привлечь работы теоретиков примерно одного уровня. Очевидно, что все теоретики в области социальной философии, философии истории и социологии различа-

ются масштабом. "Еще Кант заметил, что разумность или закономерность истории – в значительной мере вопрос масштаба, приложенного к ней. Если масштаб мал, на первый план выступают случайности. Если масштаб крупен, становятся очевидными нарастающие процессы, и можно даже указать на тенденцию к всемирному политическому объединению (мировому правительству) [175].

Большинство глобально мыслящих теоретиков оказались русскими. Мы не упомянули в этом ряду глубоко чтимых и уважаемых нами академиков Н.Н. Моисеева [255-257] и В.П. Казначеева [170-172] только потому, что они не обращались непосредственно к интересующим нас циклическим теориям социогенеза.

Мы будем обращаться к разным видам знаний там, где это будет уместно. Нам кажется, что любые гипотезы сегодня имеют право быть рассмотренными, особенно в том предельно широком контексте, который мы пытаемся здесь удержать.

История как личное творчество

История в плане экзистенции есть творчество. Как бы хорошо мы ни познали закономерности истории, остается *сам акт исторического творчества*, его кто-то должен совершить. **Воплотить**, ввести во **плоть**.

Очень часто те, кто воплощает, являются медиумами общества и чувствуют это. Они находятся в процессе креации все время, пока их несет пассионарная историческая волна. Они не рефлектируют. Потом могут, но в процессе креативности – нет. То, что мы можем сегодня выдвинуть в качестве границ и переменных необходимого для данного момента исторического творческого акта, они соблюдают – каждый по-своему (одни – с той или иной долей осознания происходящего, другие – абсолютно подчиняясь несущей их волне).

Если и есть интересная историческая проблема, так это проблема отбора историей необходимого ей **воплотителя**. Для человека это – обратная

проблема: как стать воплощением и выразить это время (как не прожить жизнь даром). Но она, к сожалению, чаще всего решена до его рождения: выбор подходящего из людей осуществляется на основе постоянного матричного набора, где каждому рожденному уже приданы свои неповторимые свойства в рамках общества как целого. Это и есть **историческая судьба**: или ты родился в свое время, или твое время прошло или не пришло. Судьбу (как отпечаток общественной матрицы на тебе) можно сломать: человек способен “перенастроить” себя, хоть и не телесно (соматически), но в некоторых известных пределах. Такие случаи были, и такой тип отношения к судьбе известен у римлян. Но история, к сожалению, показывает, что подобного рода “селф сейд мэны” не выдерживают долго исторической нагрузки. Если ты не предназначен природой для совершения *этого* акта исторического творчества, ты можешь лишь изнасиловать свою же судьбу, более того: для истории ты плохой помощник – и она не скажет тебе “спасибо”. “Не в свои сани не садись” – это глубокая народная мудрость в стиле Дао.

К тому же вспомним принцип исторических дублеров. При выборе воплощения есть вариации, пределы (то, что я называю ионами в типах). История не знает сослагательного наклонения, но только по отношению к случившемуся. Непосредственно в момент акта творения всегда есть выбор из альтернатив: не было случая, чтобы отсутствовали альтернативы, даже самые кровавые тираны, уничтожавшие вроде бы всех претендентов, нередко попадали впросак и получали удар, откуда не ждали. Вспомним Сталина и Троцкого, Брежнева и Шелепина: мы, несомненно, получили бы разные варианты социализма, и наше *сегодня* могло бы быть другим – победы в тот момент иная альтернатива. Но мне все больше кажется, что здесь срабатывает знаменитый “закон среднего”. Слишком умен (рационален) был Троцкий, слишком прямолинейно-правилен был Шелепин, хотя он на голову превосходил Брежнева. Почему же побеждает усредненность, а не крайности? Ответ на поверхности: крайности яркие и *односторонни* в тенденции, а эта блеклая усредненность, соединяющая крайности, оказывается исторически богаче.

Троцкий был хорош на переломе, в момент больших скоростей истории, в момент патологической общественной истерии, которой он умел управлять. Сталин гораздо лучше оперировал мутными подводными течениями, медленно создавая свою систему и меняя в ней людей (компоненты) поток за потоком. Он соответствовал скорости исторического процесса, а Троцкий стал бы его стегать и гнать. Кстати, на примере Сталина хорошо видно, что историческое творчество не оставляет материальных следов: наука и прочая писанина здесь ни при чем, политика – это совершенно другой жанр. В моменты, когда Сталин достраивал и перестраивал свою систему, он рисовал мало-вразумительные каракули – при этом интенсивно взвешивал варианты. От политики остаются только воспоминания современников и сами политические системы, если выживают.

Для политиков есть один вывод : если ты взял власть, уничтожай альтернативы. Сталин добивал соратников десять лет, пока ледоруб не врезался в мозг конкурента. Брежнев скидывал Шелепина с его постов по нисходящей примерно столько же, хотя убивать не стал: время было иное. Но очевидно, что он следил за каждым его шагом и контролировал все вокруг него, отправляя все его окружение куда подальше, – это тоже вариант в установившемся обществе.

Мы, вообще-то, заострили внимание на моментах бифуркаций и выбора политических вариантов в таких точках. Но это – для иллюстрации. История же творится не только в моменты бифуркаций. Более того: если кто и хочет управлять историей, то делать это необходимо в самые тихие и гладкие моменты ровного ее течения, – подготавливая количественные накопления для качественных скачков. Вот в эти-то моменты и создаются настоящие альтернативы, лидеры, варианты будущего развития. Была небольшая телепередача, где американцы (буквально трое-пятеро специалистов) рассказывали, как они вычислили, что СССР сидит на “нефтяной игле” и вся гонка вооружений с необходимой для этого валютой обеспечивается нефтью. Они сконструировали резкое падение цен на нефть на мировом рынке (в принципе, это

возможно – при наличии концентрации ресурсов) – и экономика СССР рухнула от перенапряжения (пиковая нагрузка). Но это, так сказать, лишь подтолкнуло уже подготовленный застоём развал, а вовсе не было его причиной.

Мы хотели заострить внимание на том, что партия большевиков в свое время ориентировалась на революцию: это – один тип стратегии. Для захвата власти в подобные моменты нужно иметь подготовленные кадры, пусть и немного, но на ключевых позициях, что и было сделано. И дальше – нужно иметь идеологию развития. Здесь, как мы уже говорили, проектов не бывает, но бывает окраска. Марксистская окраска исторически конкурировала с национал-социалистической. Ведь воплотился не марксизм, а нечто совершенно иное. Точно такое же первобытно-рабовладельчески-феодалное *по сути* представлял собой нацизм.

Второй тип участия в истории сегодня практически не воплощен. Это – тип циклического **сотворчества истории**, который имели в виду и Чижевский, и Кондратьев. Опять-таки в некоторой степени он используется в разного рода политических технологиях, но только на короткопериодных отрезках. Это значит, что до целей поколения или выше наше управление не доросло. Россия сегодня переключилась на такие короткие периоды в политике (в пределах года), что проигрывает в стратегии даже самым примитивным, 3,5 и 11-летним, стратегиям своих конкурентов. И это – после чрезмерного (по перенапряжению) лага в 11-33. Нужно или вернуться к нормальному 5-летнему полупериоду, или отказаться от всякого развития.

Несколько выводов

1. История есть творчество по самовоплощению – такова суть ее процессуальности в настоящем. В истории всегда есть место историческому творчеству.

2. В истории нет однозначного детерминизма – в ней всегда есть альтернативы. Но альтернативы не могут отменить генеральной линии развития

истории в надсистеме. Так же, как любые мутации не могут выйти за пределы вариантов перебора в ДНК.

3. Историческая судьба человека во многом предопределена его параметрами в рамках константной “матрицы людей” в своем моменте истории. Но необходимый для данного акта воплощения *тип* человека (ячейка одномоментной матрицы людей) имеет массу вариантов (*ионы* типа), в связи с чем история есть еще и конкуренция за возможность воплощения.

* * *

Ради полноты обзора следовало бы упомянуть ряд циклических теорий, располагающихся как бы в пограничной области между наукой и эзотерическими знаниями. Чистая астрология и сильно модифицированные эзотерические учения кое-где вплотную подошли (в использовании циклических методов) к знанию научному, основанному на большой статистике и эксперименте. В этом ряду следует назвать впервые изданную у нас недавно “Теорию небесных влияний” Р. Коллина, которая соотносится с линией Гурджиева-Успенского.

Существуют также теории, не признанные пока в науке только ввиду своей новизны или оригинальности терминологии. Такова, например, теория А. Ильина, теория двух источников генерации по отношению к нашей планете (расположения основного генератора 11-летних циклов не на Солнце, а в центре нашей галактики).





4

**Циклические
теории
искусства**

4. Циклические теории искусства

4.1. Четыре фазы в древнегреческом цикле у И.-И. Винкельмана

Иоганн-Иоахим Винкельман (1717-1768) создал самый первый из классических искусствоведческих взглядов Нового времени, ставший своеобразной нормой и остающийся таковой по сегодняшний день. Это можно обнаружить в книге «Избранные произведения и письма» (*Отдел третий. О развитии и упадке греческого искусства, которое может быть поделено на четыре периода и четыре стиля*). Здесь И.-И. Винкельман исходит из воззрений Скалигера, который делил поэзию и искусство греков на четыре периода, – “мы же установим их пять”, говорит он. Пятиступенчатость его определена точно и сразу: *начало, развитие, состояние, убыль и окончание*. Замечательная простота аналогий, свойственная его веку, позволяет ему сразу сделать инвариантный вывод применительно к искусству и композиции в целом: “отчего и в театральных пьесах бывает пять актов или действий”. Это, пожалуй, самая отчетливо выраженная мысль об инвариантности цикла истории искусства и композиции.



Рис. 31. Пятифазовое деление цикла.

Далее Винкельман немного противоречит себе же и выбрасывает пятый акт истории – ее окончание, “так как окончание его выходит за пределы искусства”. У него остаются четыре фазы, но мы знаем, что всего их у Винкельмана все-таки изначально пять.

Поскольку он говорит о Древней Греции, то вот его последовательность стилей: древнейший (до Фидия), большой, или высокий (от него и до Праксителя – Лизиппа – Апеллеса), изящный (с них и до вырождения их искусства в их школах) и последний – подражательный. Читатель может убедиться, перелистав десятки учебников (от самых примитивных, до самых детальных), что эта историческая схема древнегреческого искусства до сих пор является абсолютной калькой (в том смысле, что ее все повторили и никто не посягнул критиковать или опровергать). Самое важное, что в искусствознании как бы негласно существует убеждение, что Винкельман удачно обобщил лишь этот период истории искусства. Его указание на инвариантность системы фаз (о пяти актах исторической драмы, где “такое же последование во времени существует и в искусстве”, полностью проигнорировано искусствоведами.

Анализ древнейшего стиля с трактовкой монет и барельефов (он сам их видел и изучал, а не судил по описаниям, чем очень гордился) Винкельман обобщил до формулы: “очертания были энергичны, но жестки; мощны, но лишены грации, и сила выразительности вредила красоте”. Так и хочется вспомнить, что грекам из биосферы только что впрыснули *пассионарную энергию* человечества – и эта энергия “забивает” своей мощностью всякую попытку более грациозной выразительности. Мы говорили о нашей категории “ослепительности” в трагическом и архаиках на АТ (Ослепительность будущего // «Академия Тринитаризма», М., Эл № 77-6567, публ.16228, 16.12.2010), и здесь это именно оно. Дальше он дает характерные поправки, относящиеся к категории прекрасного: “в самой жесткости первого стиля обнаруживается точность очертаний и уверенность знания, для которого все вполне ясно”. Это – архаика прекрасного и одна из лучших ее характеристик.

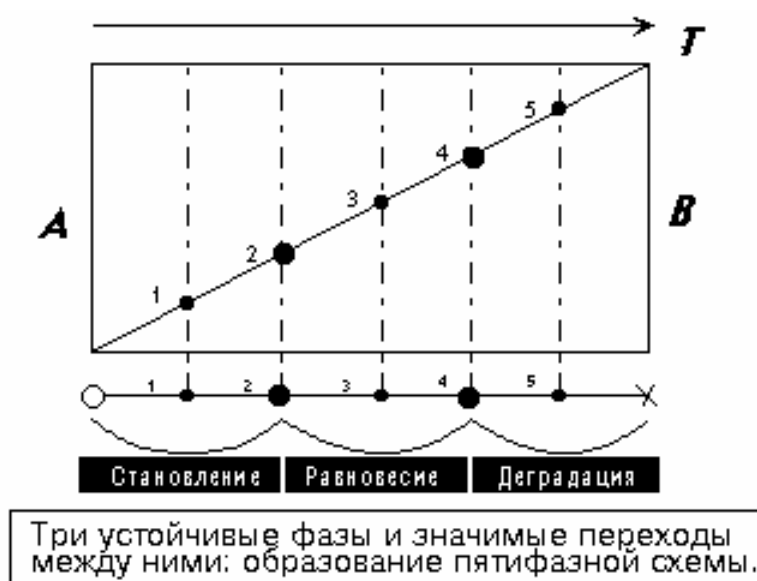
Высокий стиль, где “искусство становится свободнее и возвышеннее”, базировался на системе правил, позаимствованных у природы, “но впоследствии отдалившихся от нее и получивших идеальный характер”. И.-И. Винкельман хорошо почувствовал равновесность, естественность и гомеостатичность “высокого стиля” и точно наметил его эволюцию, ибо “идеальный характер” означает в его устах уход от равновесия содержания и формы, “величия и красоты” в сторону более вычурной и чувственной формы, то бишь красоты и “волнообразной мягкости”. Равновесие, выраженное в “точности очертаний”, имело в основании “четырёхугольность”: стоит вспомнить, что греки в классике всегда любили сочетать прямые линии с плавными и текучими, а прямоугольные формы храмов и построек с природоподобным декором. Различие между величием высокого стиля и грацией изящного Винкельман поясняет таким словами: “Для того, однако, чтобы выразить внушительное и красноречивое безмолвие души, нужен высокий ум”. Продолжение цитаты принадлежит Платону: ”Ибо воспроизвести бурную страстность можно различным образом, но мудрое спокойствие воспроизвести не легко, а воспроизведенное – не легко понять”.

Изящный стиль соответствует временам Александра Македонского. Его главным признаком Винкельман называет “грацию”, которая проявляется не только в жестах и телодвижениях, но во всех деталях облика. “Бурная страстность” постепенно вытесняет “мудрое спокойствие” высокого стиля. “Эти мастера – говорит Винкельман о мастерах изящного стиля, – стремились придать высшей красоте более чувствительную прелесть и сделать ее величавость более доступной путем заманчивой прелести”. Но тем самым они противоречили Платону.

Стиль подражателей (и упадок искусства, вызванный: а) подражанием и б) старательной отделкой деталей) привел в “опасный тупик”, из которого некоторые “старательные художники” начали искать обратный путь. Такие периоды в истории, когда ищется этот самый *обратный путь*, называются Возрождениями. И.-И. Винкельман немного постеснялся обобщить известное

ему, ибо авторитет недавнего Возрождения (точнее, Ренессанса) был еще слишком всемогущ и его восторг перед Рафаэлем нескрывается. Он не мог себе позволить даже поставить рядом искусство греческих подражателей и Ренессанс. Обобщение “вскользь” делает А. Тойнби. Мы вводим его в историческую схему как непереносимый атрибут цикла (и говорим для примера: мы живем в эпоху возрождения в цикле СССР). Суть позднегреческого стиля подражателей в том, что “художники принялись подражать древнейшему стилю, который своими слабо выдающимися очертаниями напоминает египетские произведения”. “Стиль этот можно было бы назвать мелким или плоским, ибо то, что у древних фигур носило мощный и возвышенный характер, здесь стало тупым и низким”. Замечательным упоминанием относительно этого стиля является “большое количество портретных бюстов по сравнению с небольшим числом статуй того времени” и расцвет искусства погребальных урн. Мы к подобным тенденциям еще обратимся при анализе нашего времени: это – тенденция расцвета эгоизма и всегда сопутствующая ему некрофилизация культуры.

Подведем итоги вместе с Винкельманом: “искусство греков и в особенности скульптура подразделяются на четыре стиля: прямой и жесткий, высокий и угловатый, изящный и плавный и подражательный”, причем последний сам же он назвал “мелким и плоским” а также “тупым и низким”. Он делает шаг к дальнейшему грандиозному обобщению: “Судьба искусства в новейшие времена в общем сходна в отношении к делению на периоды с судьбой древнего”. Но дальнейшие обобщения не последовали, а эскиз, намеченный Винкельманом относительно эпохи Рафаэля и Микеланджело, весьма неудачен.

Стоит отметить, что всего на сорока страницах маленького формата И.-И. Винкельман написал о цикле в искусстве и его фазах больше, чем все прочие искусствоведы мира, вместе взятые. Это – поучительный пример насыщенности, относящийся, правда, совсем к другим временам, которым хва-

тало одного Гёте, вместо многих союзов писателей, одного Винкельмана – вместо армии искусствоведов.

Кстати, И.-И. Винкельман первым нарушил традицию говорить об искусстве через жизнеописания (как у Вазари), перейдя уровнем выше, – и в этом тоже состоял его научный подвиг.





4.2. Цикличность искусства в теории Ф.И. Шмита

Речь пойдет об удивительном авторе, книги которого до сих пор стоят в спецхранах – они так и не были опубликованы заново. Я нашел упоминание о нем в ряде статей, уже когда все мои работы были написаны. Тем не менее, хочется отдать должное автору, о котором мне известно так мало.

В 1920-х годах имя Федора Ивановича Шмита (1877-1941) было весьма известным именем в искусствоведении и педагогике искусства. Он считал себя учеником А.В. Прахова и Л.Н. Толстого, а его диссертация (1909) была посвящена модной в то время теме византийского Возрождения. В своей известной работе “Искусство – его психология, его стилистика, его эволюция” (Харьков: Союз, 1919) он изложил интересующую нас систему взглядов в канонической форме.

В 1924 году он становится директором Ленинградского института истории искусств и профессором университета, через год выходит еще одна его классическая работа – “Искусство. Основные проблемы теории и истории” (Ленинград, 1925). В упомянутых двух книгах была изложена теория цикличности Ф. Шмита в искусстве.

Шло первое послереволюционное десятилетие – и лидерам того момента – “левым” – академический профессор явно не нравился. Нападки на него начинаются со стороны пролеткультовцев, а позже (1927) – тех, кого сталинские опричники от науки назовут “вульгарными социологами”. Но и последовавший разгром левых не помог Шмиту, в 1933 он был отстранен от преподавания. Умер он в ташкентской ссылке в 1941 году. Шел ноябрь, и смерть какого-то отставного профессора на фоне только начинавшейся страшной войны никого не занимала. Он был реабилитирован в потоке “отпущений грехов” 1956 года. О нем и его трудах сегодня мало кто знает, тем

не менее, его работы представляют несомненный интерес для нашей темы цикличности в искусстве.

Прежде всего скажем о структурно-иерархическом подходе Ф.И. Шмита. К искусству, к педагогике искусства в частности, он предлагал подходить с точки зрения комплекса наук, который он отчетливо видел иерархически: философия (и эстетика), искусствознание, психология, биология. Сама художественная культура раскрывалась Шмитом как система *пластов и уровней*, взаимодействующих друг с другом. Искусство он понимал как целостность, и из этой целостности он и предлагал исходить при анализе как истории мирового искусства, так и современного искусства. Многие его консервативные коллеги и по сей день считают модернизм “вывихом истории”. Шмит не только хорошо видел логику развития современного ему искусства, но и дал ему пророческую генетическую трактовку.

В искусстве Шмит искал *имманентные законы* его развития. Это была одна из первых теорий в нашей эстетической мысли, которая применяла, говоря системогенетическим языком, *генетический подход* к искусству в целом и тем противостояла описательному искусствознанию. Как истинный генетик, он указывал на релятивизм понятия “красоты” (“эталоны вечной красоты”) и критиковал его исключительно европейскую трактовку. Борьба с евроцентризмом была присуща всем передовым ученым того времени, стоявшим на платформе интеграции наук. Канонизация европейской классики, сторонниками которой были русская и немецкая дореволюционные школы, вела к деформированной картине истории искусств, из которой выпадали целые континенты. Сравнительно-исторический метод, набравший обороты в мировом искусствознании, давал возможно обозреть все многообразие мировой культуры.

Ф.И. Шмит не ставил маленьких задач, что было свойственно вообще всей интеллектуальной элите первого десятилетия советской власти. Он строил “модель художественного воспитания человечества”. В его модели нашлось место всем народам и культурам, в рамках чего, естественно, встал

вопрос о переходе от одной культуры к другой, о доминировании в истории. Проблема доминирования решается в теории Шмита за счет доминантного выделения, акцентирования одной из “шести проблем” (о которых – ниже) и подчинения всех остальных исторической доминанте.

Он считал педагогику ядром новой нарождающейся культуры и посвятил данной проблеме свою работу “ Искусство как предмет обучения ” (1923). Это – особая тема, где его трудам нет равных. Я говорю это и как теоретик, и как практик-экспериментатор, занимавшийся вопросами эстетического воспитания достаточно долго. Удивительно, что последующие попытки педагогов взяться сегодня за ту тему не только не достигли высоты идей Ф.И. Шмита, но так и не приблизились к его уровню. Боюсь, что виной тому – отсутствие работ этого автора в обращении. Их там нет и по сей день.

Развитие образного мышления, описанное им в работе 1925 года, представляется следующим образом по этапам. Сначала наскоро создаются *общие представления* (неудовлетворительные и малочисленные, на основе явно недостаточного количественного и качественного материала). Эти представления, как сказали бы мы на сегодняшнем языке, выполняют двойную классификационную функцию: они дают возможность осваивать поток новой информации (“познавательный материал”) как в образной форме, так, видимо, и в рациональной. Введение общих представлений дает возможность накапливать материал, что постепенно приводит к пересмотру самих этих первоначальных простых представлений: количество “рабочих гипотез” возрастает – и первичные общие представления пересматриваются. С помощью накопленного нового набора средств происходят новый *выход на обобщение* и выработка новых “единичных представлений”.

Столь простой ход становится основой для описания цикла. Циклы различаются своими *особенностями образного мышления*. Их структурное сходство состоит в наличии двух фаз (стадий), в которых главенствуют либо общие, либо единичные художественные представления общества. Образное

мышление проходит по пути последовательного (что важно, ибо это – константный сценарий цикла) овладения “шестью проблемами”:

- 1) формой;
- 2) композицией;
- 3) движением;
- 4) светом;
- 5) пространством;
- 6) моментом изменения.

В каждом цикле сценарий повторяется, смена происходит скачкообразно, путем художественных революций. Этим подчеркивается структурное единство, изоморфизм циклов. От одному к другому идет накопление, всякий новый цикл преобразует на более совершенном уровне предшествующие художественные завоевания. Доминирование достигается акцентом в цикле на одной из проблем, например, реализм делает акцент на движении (момент изменения). Переход доминирования, последовательность спецификации циклов, в целом напоминает переключение шагового искателя по той же последовательности. Есть и преемственность между циклами: главная проблема уходящего цикла становится основой последующего.

С позиций сегодняшней теории искусств, *художественный эволюционизм* Шмита базируется в том числе и на “эволюции видения”. Он охватывает всю историю искусств, связывая ее логикой становления этапов визуальной культуры.

Началом процесса является цикл палеолита, где осваиваются “ритмические элементы жизни” и постепенно открывается изобразительно-выразительные возможности *линии* (рисунок; линейный рисунок).

Во втором цикле возникает изобразительность, движение, ритм в рисунке, начинает формироваться композиционное мышление (все виды рисунка на плоскости).

В третьем цикле появилось пространственное решение (пространство).

В четвертом цикле закрепились развитое чувство линейного ритма в изобразительности. Древние греки первыми осознали линейную контрастность, осознали, что “в рисунке есть две стихии: прямая линия и кривая линия; и никто лучше греков не использовал эти две стихии”.

Пятый – цикл Возрождения, где основой стала *целостность* пространственного бытия, ритма и формы, композиционного движения.

Шестой цикл, искусство XX века, характеризуется открытием *света*, формы *динамического взаимодействия времени и пространства*.

Интересно отметить, что отечественное искусство XX века Шмит считал новым восходящим циклом мирового развития. Он нашел для его характеристики точные формулировки: это – искусство, акцентирующее внимание на имманентных законах развития искусства, образной структуре, формах пространства, движения, ритма. В нашей терминологии речь идет о временных, пространственных и прочих инвариантах. Взгляд Шмита совпадает с нашей трактовкой искусства первого десятилетия (1920-1930) как *трижды резонансного* по циклам разной длительности, а можно насчитать до пяти резонансных уровней. Это и придает ему черты аналитической всеобщности.

Практически близко к точке зрения О. Шпенглера рассматривает Ф.И. Шмит, “культурно-исторический мир” каждого цикла. Но его миры отделены друг от друга не шпенглеровской “герметичностью”, а художественными революциями, то есть, *они связаны в единство* логикой эволюционного художественного процесса. Искусство каждой эпохи не только отражает ее, подобно экрану, но и формирует общество: это уже *идея идеальной детерминации истории*, где детерминирующими факторами, по Шмиту, выступают экономические, социальные и педагогические идеалы.

Шмит оказался настоящим ученым. Единожды осознав искусство как духовный феномен, он не поддавался яростным нападкам марксистов, которые стремились свести эволюцию всего социума к экономическому детерминизму. Взгляды Ф.И. Шмита стали единственной научной теорией, противостоявшей новым левым.

Талантливые теоретики Б. Арватов и В. Фриче действовали несколько прямолинейно в силу простого незнания трудов К. Маркса (они просто не были еще найдены, изучены и опубликованы в достаточном объеме). Мысль о “бедности” эстетического наследия у “классиков научного коммунизма” разделял и А.В. Луначарский. “Вульгарный социологизм” назван был таким не без некоторых оснований: известными в то время работами К. Маркса менее маститые пролеткультовцы оперировали весьма вольно, находя нужные им отрывки, точно так же обращались они и с “Тектологией” А.А. Богданова, выламывая из нее, как камни, аргументы против старого искусства. Перенос характеристик производства на искусство привел В.М. Фриче к упрощенной *социологии искусства*, основы которой он нашел у Г.В. Плеханова, не находя их у К. Маркса. Прямолинейный социологизм вел к однозначному экономическому детерминизму, что в принципе противопоказано тонкой эстетической материи. Сам А.А. Богданов, идейный лидер Пролеткульта того времени, занимался художественной проблематикой вскользь и отличался терпимостью к наследию прошлого, но его эскизные суждения об искусстве буржуазной эпохи служили в 20-е годы основанием для практических акций. Из этой линии вышло и знаменитое “жизнестроение”: буржуазному принципу “искусство как метод познания” в жизнестроении противопоставлен пролетарский – “искусство как метод строения жизни”. Последствия этого для старой культуры были самые печальные, но тут Пролеткульт своим влиянием начал конкурировать с партией. Сначала вмешался В.И. Ленин, а через десять лет после его смерти от левых не осталось на поверхности абсолютно ничего. История альянса левых с властью потом повторится и в Китае, и на Кубе. Шмит попал в самый разгар борьбы и оказался в центре нападков.

На выпады левых Ф.И. Шмит ответил сначала монографией “Предмет и границы социологического искусствознания” (Ленинград, 1927), а через два года еще одной – “Музейное дело”. В работе о границах он впервые поставил вопрос о параллельности и относительной *независимости эволюции*

искусства: если искусство и обусловлено в конечном итоге экономикой, писал он, то оно вместе с тем развивается по каким-то своим имманентным законам, несводимым к экономике. Мы не будем разбирать здесь точные эстетические и искусствоведческие взгляды Шмита, отметим лишь: уступка мыслителя (*если искусство и обусловлено в конечном итоге экономикой*) привела к тому, что многие годы впоследствии его самого едва ли не отождествляли с его же научными гонителями и оппонентами.

В этой же работе высказана системогенетическая идея, основанная на педагогической практике Шмита: “скорость прохождения детей через циклы и фазы во времени убывает, тогда как в истории человечества, наоборот, скорость с каждым циклом увеличивается”. Это – проблема соотношения *филогенеза и онтогенеза*, к ее освещению мы еще обращаемся в своей гипотезе встречных времен (Человек и время // «Академия Тринитаризма», М., Эл № 77-6567, публ.16471, 06.04.2011).

В книге “Музейное дело” (Ленинград, 1929) он завершил разгром пролеткультовского тезиса отрицания старой культуры ради новой и впервые радикально (в генезисе) решил проблему новаторства и традиции. Но это совсем другая история.

Подводя итоги, можно отметить, что интересен взгляд Ф.И. Шмита на эволюцию искусства как *эволюцию видения*, хотя, с нашей точки зрения, эволюция у него не непрерывная, а дискретно-непрерывная, в ней есть огромные пробелы и только одна ветка.

Шесть фаз в цикле сближают его теорию со шпенглеровской (отметим, что работы Шмита появились и опубликованы раньше), но по логике развития отстоят от нее далеко и более логически связаны.

Генетические и циклические взгляды Ф.И. Шмита на искусство шире и позиций Г. Вёльфлина, которые положены в основание современного искусствознания. Нам думается, что время переоткрытия этого яркого теоретика еще придет.



4.3. Матрица развития искусства Ярошенко и ее развитие

В современном искусствознании работа супругов Ярошенко, много лет преподающих студентам-архитекторам в Самаре, не была отмечена особым вниманием (Ярошенко Б.М., Ярошенко Н.Н. Диалектика развития изобразительного искусства. – Куйбышев: Изд-во КГУ, 1986.). Ее суть ясна из следующей итоговой схемы.

Художественные стили









ПЕРИОДЫ	ИЗОБРАЗИТЕЛЬНЫЕ ЗНАКИ, ХАРАКТЕРИЗУЕМЫЕ ГРУППАМИ				
	I	II		III	
	И ПОДГРУППАМИ				
	1	2	3	4	5
I					
II					
III					
IV					

Рис. 32.

Мы обращаемся к этой работе как к примеру ясного и последовательного изложения авторами своей позиции и примеру педагогической завершенности (одним из таких примеров, кстати, была и Периодическая система Д.И. Менделеева, возникшая из педагогической практики). В работе не говорится напрямую о циклах истории искусства, но мы ее классифицируем именно как циклическую: в ней наличествуют два характерных признака.

Прежде всего, авторы точно разграничили эстетическое и художественное и дали себе труд определить их специфику. Но в их системе “эстетические отношения – художественные отношения” нет особой жесткости – они очень часто фигурируют как синонимы. На самом деле все выделяемые здесь отношения выступают как калька с известных “производственных отношений”. Но в советский период иначе вряд ли было возможно, а это как раз конец брежневского застоя.

Далее сделан естественный для советского времени шаг: история делится *на формации* по экономическому основанию; следовательно, и историческое развитие художественных отношений имеет те же знакомые границы общественно-экономических формаций. Авторы получают **пять типов эстетических отношений**, привязанных к способам производства в истматовской “пятичленке”. Особых признаков для их выделения на самом деле нет, они просто привязаны к марксовым формациям, констатированы – и не более того.

Вместе с тем из текста можно обнаружить, что подобный ход не более чем осторожная дань бытовавшему истмату: причину процессов видоизменений в художественной сфере авторы усматривают в изменениях, происходящих *в идеальной сфере*. Форма, по их мнению, следует за этими идеальными изменениями. До тезиса об идеальной детерминации истории – далеко, но это уже “тайная свобода”, шаг если не вперед, то в сторону от экономико-детерминистического канона.

Диалектику художественного процесса авторы усматривают в гегелевской схеме “тезис – антитезис – синтез”, в противостоянии на границах

(скажем, цикла) старого и нарождающегося нового. Постоянный процесс рождения нового внутри старого, напоминающий символ Дао, включает несколько стадий. Это – *пятиступенчатое* движение от тождества к различию, противоположности, возникновению новых отношений, завершению в виде снятия старого противоречия. Перед нами не что иное, как *пять фаз*, проявляемых в пяти художественных стилях.

Что нам явно импонирует здесь: стиль есть “этап становления определенного типа эстетических отношений”.

Итог – приведенная выше матрица 5x5, пять эстетических формаций, а в каждой формации – пять фаз, в виде художественных стилей. Это – существенный шаг вперед, потому что применены два уровня (формации и стили) и единый инвариант пяти фаз. Но завершенная в себе плоская матрица не показывает исторического сценария. В ней нет предшествования, нет и продолжения. Незаполненные ячейки коммунистической формации так и остались незаполненными, ибо логика самодвижения оказалась не совсем точной и пока что проверки на историческую адекватность не выдержала. Впрочем, история еще не закончилась.

Однако во всей этой, в целом удачной, конструкции есть один недостаток: это – *проблема начала*, первого цикла формации. Она упирается в отсутствие концептуального циклического понимания истории у авторов. Началом у них выступают мезолит, эллинизм, готика, критический реализм (с нашей точки зрения, разные и в основном поздние фазы больших и средних циклов). Про это все время хочется спросить – почему? На основании каких индикаторов? Абстрактная гегелевская схема, не к месту примененная, вывернула процесс наизнанку: фаза упадка, деградации, затухания почему-то попала вперед. Прочтя книгу несколько раз, я так и не смог понять, зачем историю понадобилось втискивать в столь неудобное прокрустово ложе. Ведь стоит сделать два шага вперед – и все станет на свои места. Периодическая система, которую явно искали авторы, обнаружится и приобретет законо-

мерные свойства (от простого к сложному в количестве, и тогда возникает *повторяемость свойств в периодах*).

Суть тут, по-видимому, не только в жесткости чужой схемы, но и в недостаточной дифференцированности двух уровней. Можно сказать про Египет вообще и про три стадии греческого искусства как о чем-то равном (Египет как бы равен греческой архаике, или классике, или эллинизму), но в истории эти вещи даже несопоставимы по длительности. Здесь что-то выступает как предельно дифференцированное, а что-то сворачивается до тезиса. Это – весьма *неравномерная история*, история без постоянного закона темпа в цикле. А где нет хотя бы примерных *количественных индикаторов цикла*, там игры с качеством могут сыграть с классификатором злую шутку, что и произошло.

Необходимо соблюсти простое требование: если формация есть цикл, поделенный на пять фаз, то какие-то признаки искусства должны в нем меняться с очевидностью всякий цикл – инвариантно. И эти признаки должны иметь количественную измеримость.

В самом же тексте, там, где авторы отвлекаются от надуманного каркаса, есть замечательные обобщения и глубокие аналогии истинных профессионалов, любящих и понимающих историю мирового искусства. Но это – другой разговор. Здесь мы ведем тему циклической философии искусства.

Мы привели в нормальный (с нашей точки зрения) вид эту двухуровневую матрицу и развили ее от пары уровней до семи и более, что отражено в опубликованных на АТ работах:

Формула истории. Монография // «Академия Тринитаризма», М., Эл № 77-6567, публ.16506, 07.05.2011.

Экзистенциальная системогенетика. Монография // «Академия Тринитаризма», М., Эл № 77-6567, публ.16416, 06.03.2011.

Эстетика (курс лекций). Монография // «Академия Тринитаризма», М., Эл № 77-6567, публ.16518, 16.05.2011

Генезис пространствоощущения в истории. Монография // «Академия Тринитаризма», М., Эл № 77-6567, публ.16425, 09.03.2011.

Ослепительность будущего // «Академия Тринитаризма», М., Эл № 77-6567, публ.16228, 16.12.2010. 1 п.л.

Примененный инвариант циклов и его развитие в универсальность

Вспомним о существовании двух осей – онтологической вертикали и временной горизонтальной оси. Интересно, что чаще всего онтологию мы воспринимаем как иерархию (например, первая научная классификация живого в креационизме К. Линнея представляла собой именно иерархию), а время структурировано рассматривается нами как цикл или последовательность циклов (в этом смысле трансформационизм и дарвиновская теория естественного отбора – горизонтальные).

Соединение горизонтали и вертикали дает нам матрицу “иерархия – цикл”. Очень важно, что иерархия в данном случае представлена как конечный цикл, такую аналогию мы проводили уже не раз, и она сущностная. Далее, в зависимости от числа, мы можем говорить об уровнях иерархии (И – N) и о фазах горизонтального цикла (Ц – N). Все, что нам остается, – наполнить образующиеся матрицы (И – Ц) конкретикой, за которой нам далеко ходить не придется. Это и есть первый модуль **формулы истории: матричное представление ее модели одновременно на двух иерархических уровнях.**

Все известные исторические построения могут быть представлены в виде такой матрицы, и каждое из них имеет свою формулу. В данном случае мы анализируем форму 5 x 5.

Нет ничего проще, чем упаковать конус истории и его отдельные циклы в фазы (соотнести систему и ее подсистемы, качество и количество). Принципиально это – приведенная выше матрица, в которой пересекаются два иерархических уровня, конус истории (система) и цикл-виток этого конуса (подсистема):



Рис. 33. Принцип образования матрицы.

Но далее встает вопрос (и он необычайно обострится при подборе множества разнообразных индикаторов): какое количество фаз взять за основу? Даже в принципе: четные или нечетные фазы взять; почему?

Простейший выход может быть таким: для каждого числа нужно строить свою матрицу. Это то, что мы проанализировали: история как двойка, как тройка, как четверка и т.д. (и то же – в отношении фаз формационных циклов). Здесь есть масса возможностей для анализа, и не все, даже самые существенные, мы рассмотрели выше, это – отдельная работа, не лишенная интереса для любителей классифицирования. Она может вылиться в довольно симпатичную сводную матрицу всех исторических моделей (и, скорее всего, пустых мест там не будет: ученые трудолюбивы).

Второй путь: сгруппировать четные и нечетные ряды. Это имеет смысл, и такая группировка раскрывает перед нами целые поля особых значений. Самое основное состоит в том, что четные и нечетные *членения цикла на фазы* привязаны к количественной и качественной (статической и динамической) плоским проекциям цилиндрического цикла (мы подробно рассматриваем данную тему при анализе модели цилиндрического цикла).

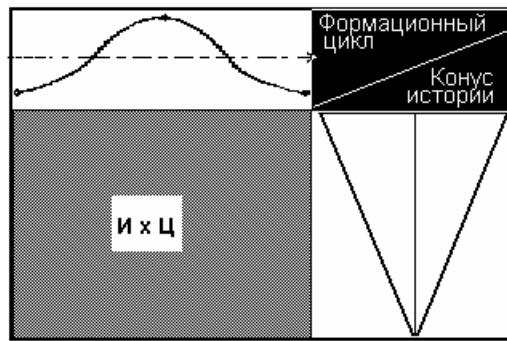

Рис. 34. Матрица, позволяющая как угодно членить пятифазовую историю.

Чем не таблица Менделеева для истории? Мы построили ее в итоге как матрицу 5x5 (пять формаций и пять фаз), но *абстрактно* возможно выделение любого количества формаций и любого же количества фаз. Если говорить о социальной и антропоциклике и их отражении в научной литературе, максимальное количество фаз в самом цикле (без перехода к подсистемам следующего уровня) равно семи (Аристотель), а максимальное количество формаций в истории – пока пяти-шести. Матрица 5x5 является самой употребляемой в истории.

На схеме видно, что такое набор *пакетных понятий* и что такое *множество наборов циклических понятий* (понятий, связанных одним циклом) вообще, организованное в числовых ключах.

Но в принципе группировка по четному и нечетным рядам – это полумера, необходимая только для лучшей демонстрации. *Полумера*, поскольку мы уже выработали аппарат для перевода числовых моделей как в сторону увеличения числа, так и наоборот. Это дает нам возможность поместить все варианты членения цикла вместе, по натуральному ряду:

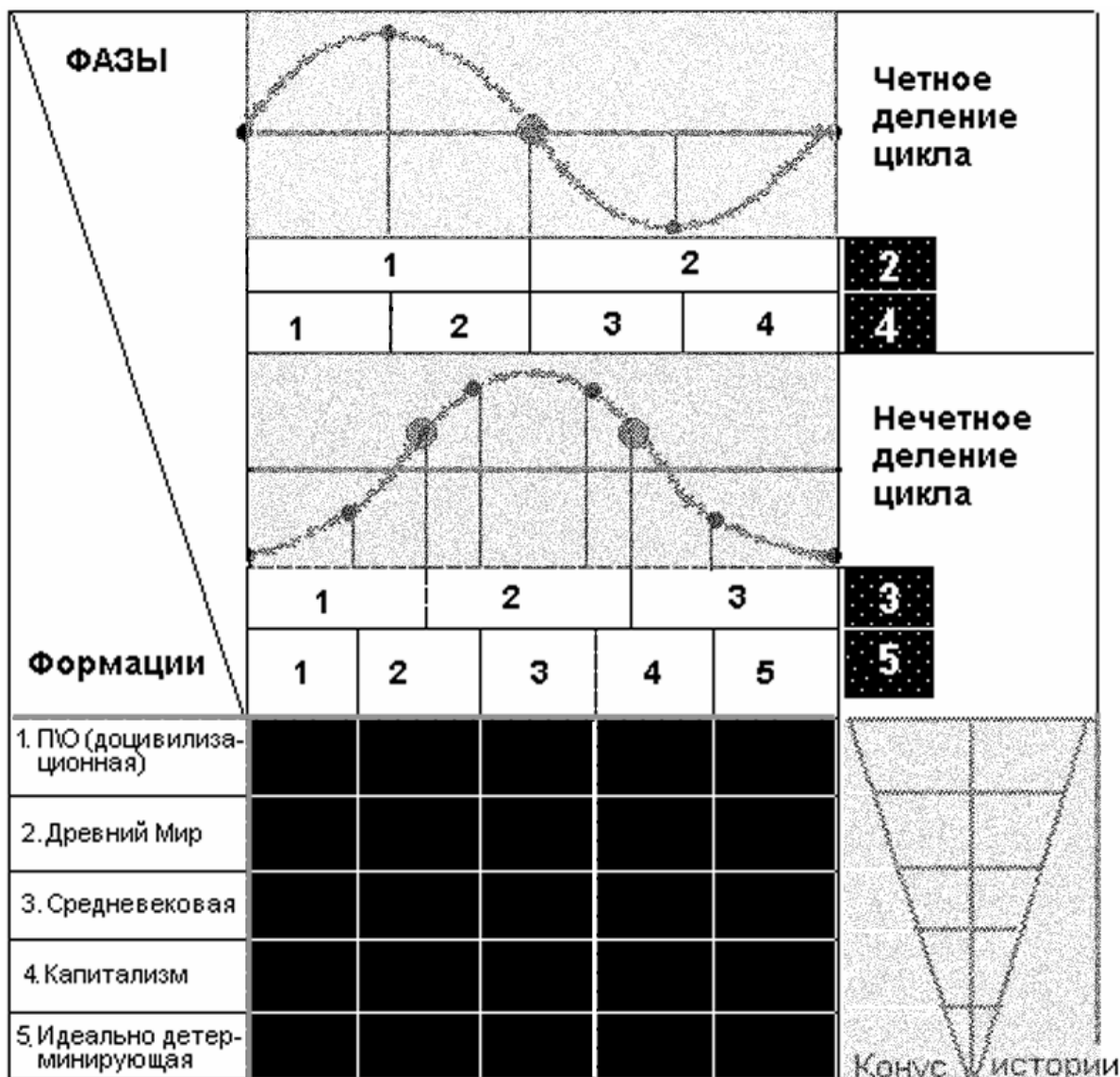
Фазы цикла	1	1				
	2	1		2		
	3	1	2		3	
	4	1	2	3	4	
	Формации	5	1	2	3	4
1. ПЮ (доцивилизационная)						
2. Древний Мир						
3. Средневековая						
4. Капитализм						
5. Идеально детерминирующая						

Рис. 35. Матрица 5x5.

Исходя из того, что в теоретических построениях не встречается более пяти формаций, примем данную схему за основу (если встретится вариант более фундированный, мы ее тут же и расширим).

Но, вообще-то, можно такую же последовательность 1 – 5 (и далее) применить к виткам формационного конуса. Это представляет интерес не только в общем виде (мерогенез), но и при учете немногочисленных промежуточных схем членения истории. В остальном преобладают единица (цикл истории как целое) и тройка (трехфазовая история типа “древность – средневековье – современность”). Итоговая схема имеет известный нам вид, содер-

жащий любые **сочетательные формулы истории** (типы: 2x2, 2x3, 2x4, 2x5, 3x2, 3x3, 3x4, 3x5, 4x2, 4x3, 4x3=4, 4x5, 5x2... 5x5 и т.п.):



Рис. 36. Матрица всех вариантов из пяти.

Мы отдаем себе отчет, что матричный прием, который применяем, связывает только два элемента из тройки “надсистема – система – подсистема”, и в данном случае в нашем, он связывает надсистему (история как целое) и вложенные в нее системы (совокупность формаций). Мы можем переместить эту “парную системную рамку” вниз – и тогда получим связанность системы (*фаз формаций*, или культурно-цивилизационных групп) и ее подсистем (цивилизаций как *фаз данных групп*).

Использовать в исследовании вместе и связывать в нечто единое две разноуровневые матрицы нет особой необходимости (хотя это совершенно несложно с позиций метатаксономии, но резко теряется наглядность), поэтому мы применяем тройную “псевдосвязку”, в которой социальная история предстает как качественно определенный цикл (поскольку уже ранее ее специфика выделена нами из этапов глобального генезиса). Такая операция позволяет нам достаточно наглядно представить развернутые уровни системной и подсистемной модифицированности, а также соединить их вместе (произ-

вести суперпозиционное наложение). Вот, к примеру, как это выглядит для системно-подсистемной формулы 3x3:

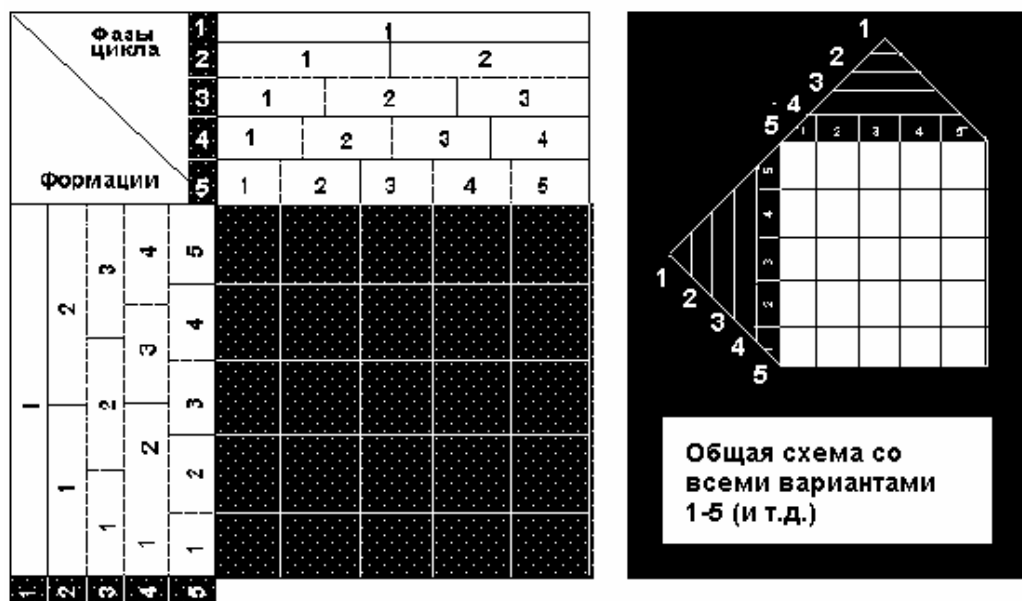

Рис. 37. Развернутая и совмещенная схемы суперпозиций. Три уровня и две проекции.

В связи со всем изложенным интересно упомянуть о существовании попытки создания Всеобщей классификационной системы научных понятий (ВПС), которую предприняли Е.В. Гражданников и Ю.П. Холюшкин. Как пишут авторы, “всеобщность в данном случае предполагает применимость этой таблицы к природе, обществу и мышлению”.

В наших работах мы трансформировали выводы этих авторов в матричную плоскую форму, а затем в несколько объемных и пробовали соотносить с полученной нами системой отображений. При этом обнаружилась возможность получения ряда трехмерных моделей, которые легко связывают все инварианты, использованные данными авторами.

Обратимся к их ключевой модели классификационного фрагмента:

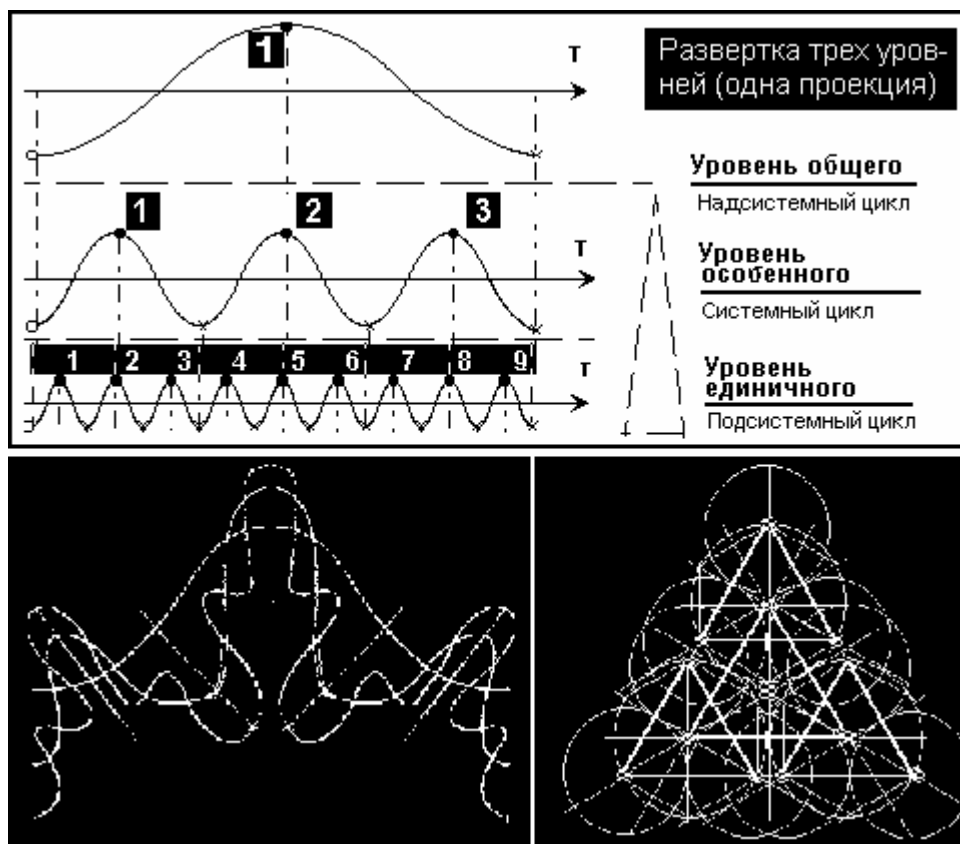

Рис. 38. Модель классификационного фрагмента.

Где:

0 – *опорное понятие;*

A, B – *диадное понятие;*

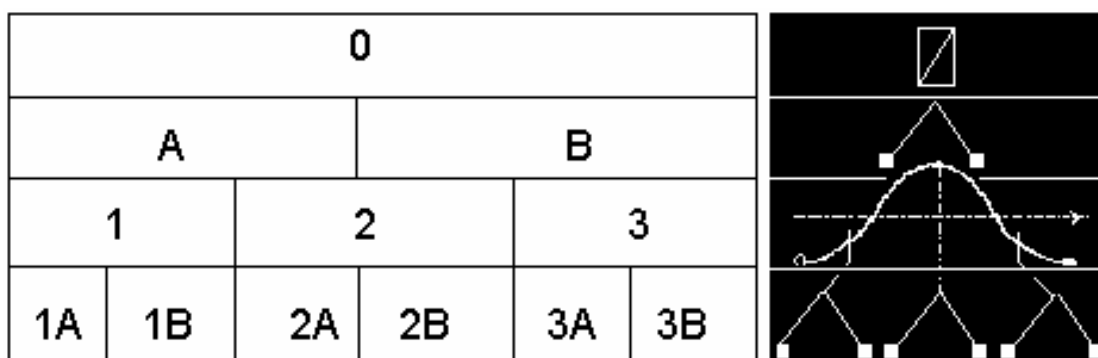
1,2,3 – *триадные понятия.*

В принятой у нас системе отображений монадическая свертка опорного понятия логически раздваивается (операция удвоения монады), затем переводится в три фазы (операция утроения раздвоенной монады). Переход на уровень подсистем (при помощи раздвоения) дает шестерку компонентов. Если считать и монаду, возникают модусы третьего уровня.

Статическое удвоение – это логическое развитие монады, утроение же можно трактовать как его “историческое” рассмотрение. Или же: за удвоением и утроением скрываются внутреннее и внешнее. Можно это выразить и хронологически: двойка – это пространство, а тройка – время.

Та же шестерка, получаемая здесь по уровням, может быть изображена и матрично (2x3), где в основаниях (по вертикали и по горизонтали) будет так: статическая пара – три фазы цикла (иерархия и т.п.).

Если сравнить матрицу со знакомым нам построением – объемным изображением цилиндрического цикла, с полной (тройной) системой описывающих его противоречий, – то обнаружим, что шестерка имеет здесь такое же важное место, как и четверка:



Рис. 39. Образование двух главных классификационных матриц.

Кстати, третья, верхняя, матрица (четыре фазы) – это восьмерка.

Ту же шестерку дает и модель из двух противоположных спиралей, каждая – с тремя фазами (модель по типу ДНК). Какой именно тип построения возникает в табличной форме, в общем виде не очень понятно. Судя по развертке в тексте, скорее всего, первый, поскольку идут модусы.

* * *

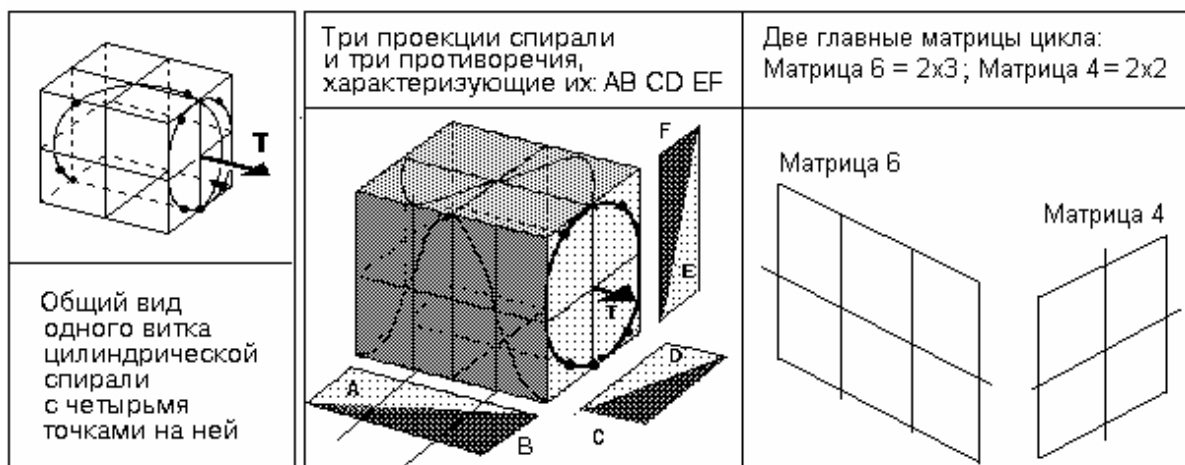
Что касается пятерки, то, вероятно, речь идет о пятиуровневой альтитуде. Тот же количественно обозначенный *классификационный фрагмент*, с шестью элементами на плоскости, можно продублировать на пяти уровнях (от минимума – к норме – и до максимума).

Вот возможный вариант соотношения шестерки (2x3) и пяти иерархических уровней:



Рис. 40. Связанность пяти и шести на уровневой схеме.

Шестерку мы разрабатывали и в объеме, как два треугольника, пересекающихся в пространстве под прямым углом (при этом в объемной модели возникает еще один треугольник иерархии). Нетрудно увидеть, что подобная конструкция является также частью восьмиугольной звезды (в этой звезде их несколько) и т.д. Мы посвятили немало времени замечательным возможностям, которые дают такого рода группировки, и при случае обобщим и данную часть работы.

Но это, скажем так, особая тема, касаться которой вот так, вскользь, нам не хотелось бы. Это – **возможности геометрической онтологии**.

Ряд выводов, которые мы делаем из объема предваряющих работ, следующий:

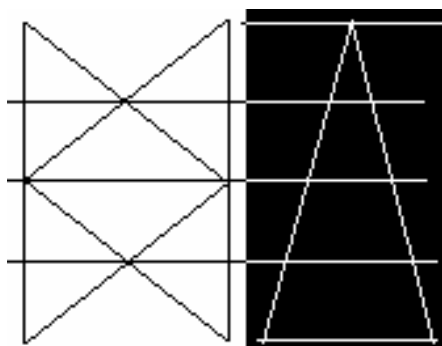
1. Использование для классификационного фрагмента четверки, пятерки и шестерки лежит в пределах обозначенной нами уровней логики. Эти числа – главные инварианты типологий.

2. Циклические модели, всю совокупность числовых инвариантов которых мы описываем и здесь, и в ряде других книг, шире по своим возможностям, чем приведение их к одному типу. Поэтому *всеобщий классификационный фрагмент* есть только частный случай такой возможности.

3. Четверка, шестерка и восьмерка образуют классификационную связанность (и эта связанность только что была представлена на модели цилиндрического цикла).

Вот почему мы пока склонны рассматривать системную классификацию конкретных научных понятий, сделанную названными авторами, как, хоть центральный, но лишь один из возможных вариантов. Вместе с тем их работа, несомненно, уникальна и очень актуальна по направленности.



4.4. Цикличность и гипотеза функциональной асимметрии мозга

В клинических психофизиологических исследованиях зафиксированы случаи, когда по тем или иным причинам у человека не функционировало одно из полушарий. Иногда это была травма, иногда приходилось перерезать связку между полушариями. При этом наблюдались два рода эффектов.

У "однополушарных" больных резко менялись и структура хронотопа, и способы оперирования им. Большинство из них сохраняло способность делать привычную работу, но вот прочие реакции на мир и поведение менялись до неузнаваемости.

Было обнаружено, что с левым полушарием связаны восприятие и порождение звуков, речи, счета, письма. С ним также связаны **абстрактное** мышление и словесная память. Правое полушарие обеспечивает узнавание лиц, непосредственную интуитивную ориентировку в **конкретном** пространстве и времени, опознание предметных изображений, идентификацию фигур, цветов, конкретно-образное мышление и память. Следовательно, как минимум, здесь примешивается пара: "абстрактное" (ЛП) и "конкретное" (ПП).

Таблица 3.

СПЕЦИАЛИЗАЦИЯ МОЗГОВЫХ ПОЛУШАРИЙ

ФУНКЦИИ ЛЕВОГО ПОЛУШАРИЯ	ФУНКЦИИ ПРАВОГО ПОЛУШАРИЯ
Хронологический порядок Чтение карт, схем	Текущее время Конкретное пространство
Запоминание имён, слов, символов Речевая активность, чувствительность к смыслу Видение мира весёлым, лёгким Детальное восприятие	Запоминание образов, конкретных событий, узнавание лиц людей Восприятие эмоционального состояния Видение мира мрачным Целостное, образное восприятие

За этим стоят две познавательные стратегии и два способа обработки информации нашим мозгом, что позволяет сделать вывод: целостность психики удерживается у нас на более глубоких уровнях – более эволюционно "старым" полушарием (ПП). А социальность, своего рода "машинность", человека – новым (ЛП).

Приведем схемы, относящиеся к работе мозга человека, с точки зрения проявлений функциональной асимметрии:



Рис. 41. Функциональная асимметрии мозга человека.

Цикличность познания и культуры в работах Ю.С. Маслова

Периодические процессы обеспечены механизмом дополнительности. Поскольку речь идет о процессах, происходящих в обществе, эти механизмы должны одинаково принадлежать обществу и человеку. В качестве пары здесь выступают “два типа информационных процессов”, которые можно связать (“применительно к индивидуальной системе переработки информации”) с *функциональной асимметрией полушарий мозга человека*, причем разделение функций и условная локализация функций в полушариях при информационной трактовке вторичны. Термины “левополушарность” и “правополушарность” лишь маркируют информационную дополнительность.

В модели петербургского исследователя С.Ю. Маслова (Асимметрия познавательных процессов и ее следствия. – М.: Искусство, 1975.) речь идет о психологии познания, представленной на схеме, которую автор относит к разным видам познания: к эволюции познающей личности, ко всей истории духовной и материальной культуры, к эволюции общества в целом (что в определенном смысле можно трактовать как антропоморфный взгляд, перенесенный и на культуру, и на общество).

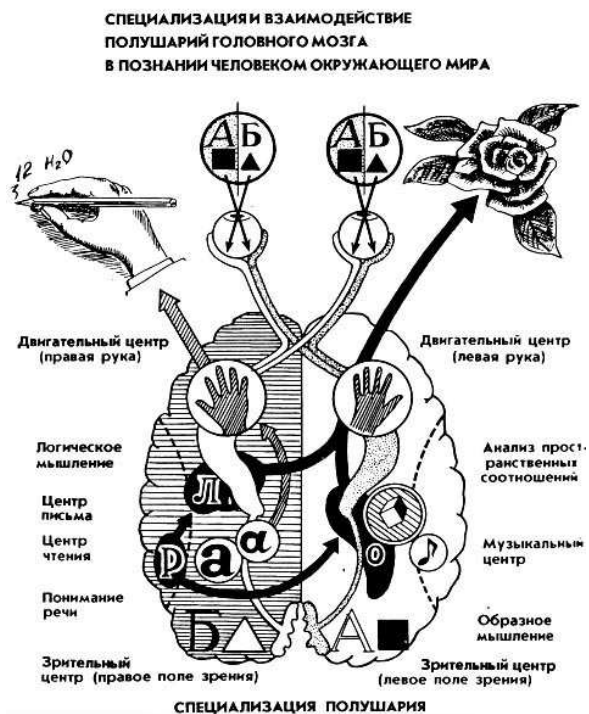
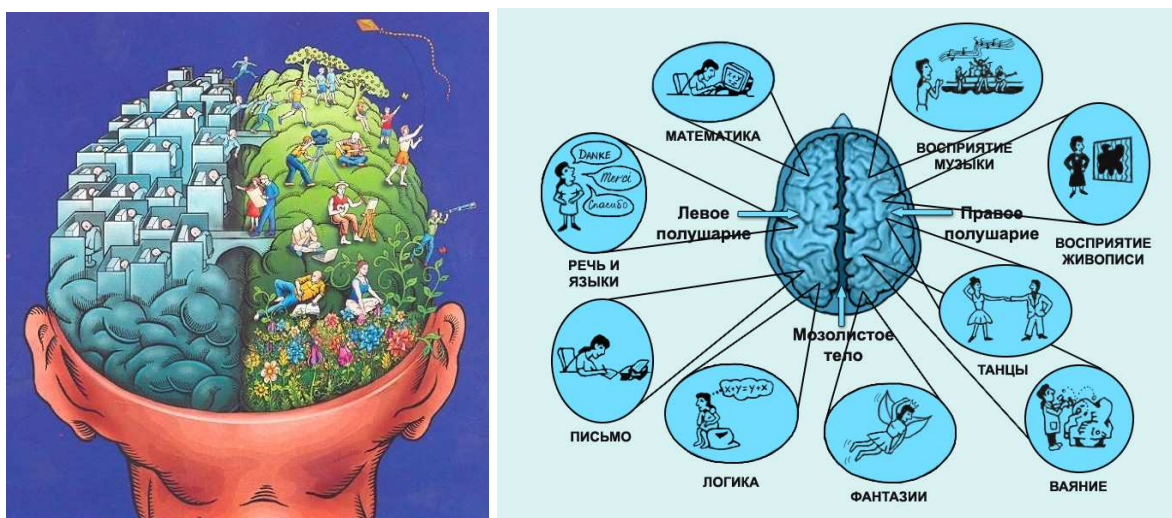
В культурологической части работы он опирается на идеи Ю.М. Лотмана и В.В. Иванова (*Иванов Вяч. Вс. Чет и нечет. Асимметрия мозга и знаковых систем.* – М.: Изд-во “Советское радио”, 1978.).

О специфике работы полушарий и их функциональной асимметрии в работах Ю.С. Маслова говорится подробно. К характерным чертам левополушарного и правополушарного механизмов автор относит, соответственно:

- локальность (новая информация каждый раз вырабатывается на основе сравнительно малой доли рассматриваемой информации), стремление к расщеплению обрабатываемой информации;
- глобальность (обработка информации ориентирована на выявление тех ее свойств, которые пропадают при расщеплениях и вычленениях фрагментов), обеспечение целостности восприятия;

– точный объективный перебор – приблизительное, субъективное узнавание; перебор, осуществляемый левым механизмом, разворачивается во времени, тогда как узнавание чаще всего имеет характер моментального акта, отделенного от предварительной сознательной работы заметным промежутком времени; вероятность целесообразной ошибки перебора чрезвычайно мала, поэтому левый механизм стремится к точности, в то время как “ошибки” узнавания полезны и необходимы, поэтому “право на ошибку”, приблизительность, наличие блока мифотворчества составляют существенную особенность правого механизма; точность и объективность работы левого механизма приводят к проверяемости и воспроизводимости всех этапов работы, к позитивной отчуждаемости получаемых результатов от субъекта (передаче их другим людям) в противоположность характеру работы правого механизма, не допускающего отчуждения, вплоть до получения результата, а иногда и после его получения (иными словами говоря, левый механизм основан на расщеплении субъекта и объекта, а правый – на вживании в изучаемый объект);

– сознание – неосознанность; сознание – совместное, допускающее передачу другим знание, осознанное в случае левого механизма, – противопоставит невозможности полноценного контроля сознанием работы правого механизма.

”Правое” заражено недоверием к разуму, “левое” – излишним к “правому” уважением. Достоинством левополушарного механизма является конструктивность, распространенным недостатком – поверхностность, беспочвенность. “Правое” – может обладать большей глубиной, но часто заражено неумением и нежеланием действовать, создавать цивилизацию. Штольцевское начало, возможно, не дает человечеству застыть в бездействии, обломовское – утратить смысл своих действий”.

Процесс интеллектуальной деятельности, по Маслоу, аналогичен подъему на башню (башня дедуктивных систем): нижний этаж этой башни наполнен данными внешнего мира, а переход на очередной этаж осуществля-

ется с помощью данных, вырабатываемых нижележащими этажами. С.Ю. Маслов выделяет *две функции познания*: одна состоит в изучении “своего этажа”, а вторая – в организации “подъема на следующий этаж”. Познавательным функциям соответствуют два познавательных механизма, работающих попеременно. Все реальные системы переработки информации делятся на два типа: на постоянно находящиеся “на одном этаже” и на более сложные, способные к “подъему” на другие этажи.

Если говорить об истории, то можно отметить: начиная с некоторого уровня сложности должен был возникнуть *механизм выработки новых дедуктивных систем*: появляются человеческий интеллект и совокупный общественный интеллект – и только человек располагает обоими познавательными механизмами.

Автор связывает эти два вида процессов в системах переработки информации с известными результатами по функциональной асимметрии полушарий человеческого мозга. Речь идет об *асимметрии информационных механизмов*, называемых, соответственно, “левополушарным и правополушарным” или просто – “левым и правым”. Важно отметить, что *за функцию “подъема” ответствен правый механизм*. Для левополушарного механизма характерно рациональное осмысление своей деятельности, для правополушарного – эмоциональная мотивация (оппозиция “разум – чувство”).

* * *

Для нас важно, что этот автор выстраивает систему, устанавливающую соответствие между доминированием одного из этих механизмов и *чертами искусства*. Попеременное доминирование в обществе двух механизмов и соответствующих им типов сознания является ядром его периодической теории.

С.Ю. Маслов проверил свою гипотезу о периодичности на материале архитектуры. В качестве исходного материала выступали данные по истории архитектуры России и ряда западноевропейских стран XI–XX вв., приводимые в фундаментальных искусствоведческих трудах. В качестве признаков

доминирования левополушарности выступали *строгость и логичность* архитектурных произведений, стремление к *выявлению конструкции*, для правополушарного доминирования, наоборот, – *чувственность, склонность к причудливости и гротеску, преувеличенный декор и претенциозность*, стремление *скрыть конструкцию*. Обнаружились колебания с периодом около 50 лет: после каждых 20–30 лет левополушарного доминирования наступает приблизительно такой же по длительности период правополушарного доминирования.

Чтобы количественно описать выраженность в том или ином времени левой и правой доминант, автор использовал пятиступенчатую шкалу:

“+1” – отрезок имеет четкую левополушарную ориентацию;

“+0,5” – ориентация скорее лево-, чем правополушарная;

“0” – приблизительное равноправие обеих ориентаций;

“–0,5” – ориентация скорее право-, чем левополушарная;

“–1” – отрезок имеет четкую правополушарную ориентацию.

На схеме индикатора цикла, которую постоянно используем мы, это выглядит куда более зримо:



Рис. 42.

По поводу двух познавательных механизмов, выделенных Масловым, можно сказать следующее: мы относим их за счет существования двух типов времени (горизонтальное и вертикальное время, или *время и бытие*), о которых мы уже неоднократно говорили в нашей серии (например, *Человек и время* // «Академия Тринитаризма», М., Эл № 77-6567, публ.16471, 06.04.2011). Процесс истории, с нашей точки зрения, в целом движется по определенной матрице – и переходы на более высокий качественный уровень достигаются при накоплении определенного количества. К тому же говорить

в пределах одного уровня можно лишь о *маятнике*, к которому в итоге и сводится рассматриваемая теория.

Попеременное доминирование необходимо для “прогрессирующего развития всей социально-психологической сферы”. Автор пишет, что изменение сферы социально-экономического климата и развития архитектуры (по признаку “Л – П”) происходит синхронно. Вывод в принципе верный, но слабо подтвержденный конкретикой. К сожалению, “Л – П” как признак оказался единственным, с помощью которого происходило отнесение архитектурных произведений к тому или иному направлению.

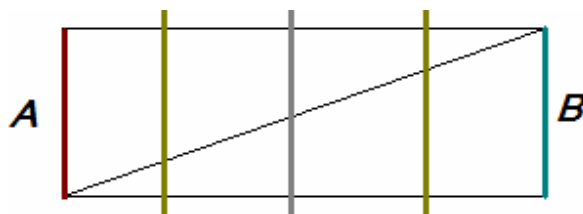
Проявленность функциональной асимметрии в культуре

В статье Ю.М. Лотмана и Н.Н. Николаенко “Золотое сечение” и проблемы внутримозгового диалога (ДИ СССР, 1983. № 9. С. 31-34) есть размышление об аналогиях между функциональной асимметрией мозга у человека и социально-культурными процессами. Авторы исходят из понимания деятельности правого и левого полушарий мозга “как генераторов двух различных познавательных стратегий и разных способов обработки информации: левое полушарие оперирует последовательностями дискретных элементов, обеспечивает логиическую последовательность, категоризацию, владеет концепциями, а правое ведает целостными образами и высказываниями, может реконструировать и запоминать ситуации чувственного опыта с помощью иконических (изобразительных) знаков, обеспечивает анализ конкретных индивидуальных признаков объекта и формирование гештальта (целостного образа), лежащего в основе мгновенного чувственного “схватывания” конкретных впечатлений... Иначе говоря, человек обладает *двумя знаковыми моделями мира*, с помощью которых познает окружающую действительность. В процессе восприятия мира каждое полушарие использует свой язык, свою стратегию, и их сложно протекающий “диалог” определяет динамику мыслительных процессов”. В самом подходе в общем тоже нет ничего осо-

бенно нового, кроме применения гипотезы функциональной асимметрии ко всей сфере культуры.

В истории наблюдается *попеременное доминирование* одного из типов моделирования. Это преобладание относится к стилевому единству эпохи и проявляется одновременно во всех областях духовной культуры (например, в философии, изобразительном искусстве и литературе), и имеет, вероятно, ментальный характер.

Данные тенденции составляют пару: “каждая тенденция действует на фоне противоположной, а перевозбуждение одной какой-либо тенденции закономерно ведет к ее торможению и возбуждению противоположной.... Внутри самой культуры идет борьба за то, какой из конкурирующих голосов получит (или захватит) право свидетельствовать перед лицом истории о культуре в целом”. Так продуцируется периодическая смена творческих типов, доминирующих в культуре.

Таким образом, можно говорить о наличии в культуре асимметрии “ЛП – ПП” в культуре. Ниже мы ее рассмотрим еще и с других позиций.

Циклический культуругенез в работах В.М. Петрова

В серии публикаций 80-х годов точка зрения на периодические явления в искусстве высказывалась разными учеными, среди которых работы В.М. Петрова были как бы обобщающими. При всем том, что в его работах были сгруппированы многие взгляды и подходы ряда других авторов, в том числе уже упоминавшихся нами, авторская концептуальная основа выглядит недостаточно ясной.

Во-первых, основой теории Петрова являются 50-летние циклы (48-50 лет, по автору), отмеченные (если брать самый известный источник) еще Освальдом Шпенглером. Петров связывает их с циклами поколений, которые равны примерно 25 годам (20 – 25 лет). Это позволяет классифицировать его подход как четный и симметричный (“50 лет – время двух перемен поколений”). Справедливости ради заметим, что в одной из публикаций В.М. Пет-

рова указывается, что на материале японского изобразительного искусства XVII-XIX веков был выделен цикл 36-38 лет, связанный с изменением моды на симметричность композиции.

Во-вторых, Петров не выходит на иерархию уровней. Даже там, где он говорит не о конкретных циклах с измеряемой длительностью, а о циклических закономерностях вообще, речь идет об одном уровне, – как правило, системном.

Локализация процессов, фигурирующих в его теории, наблюдается в социально-психологической сфере. Периодичность здесь рассматривается как условие развития системы.

* * *

Одна из работ В.М. Петрова (Прогнозирование художественной культуры: вопросы методологии и методики. – М.: Наука, 1991) демонстрирует, что исходный малый набор постулатов (один цикл, разбивка его на симметричные части, один уровень) приводит к тупиковым выводам именно в вопросе прогнозирования.

Во-первых, если принять его точку зрения, прогнозирование возможно лишь на эволюционных участках развития и непредсказуемо на революционных. Впрочем, это не прогнозирование по определению, а скорее линейная экстраполяция.

Прогноз тем и интересен, что должен содержать в себе описание качественных скачков и возможное поведение системы после них. Выйти на прогноз качества можно, перейдя к циклу более высокого порядка, в котором интересующая нас “революционная тенденция” есть не более, чем эволюционный момент ее собственного развития. И так – несколько раз, насколько возможно. Но для этого нужно принять гипотезу вложенности систем, их фрактальности.

В.М. Петров ссылается на Д.С. Лихачева, который в своей известной статье “Будущее литературы как предмет изучения” (ж-л Новый мир, 1969. № 9, с. 168) выразил взгляд, который являлся общепринятым в начале 70-х

(уточним, что в работе “Поэтика древнерусской литературы” Д.С. Лихачев дал превосходный образец прогноза литературы как моноискусства, там его позиция представлена шире, и она несколько иная): предсказать ближайшее будущее и крупные произведения нельзя, поскольку велика роль случайностей; о закономерном можно говорить, только перейдя в область типического (по нашим понятиям – в надсистему), но при этом достоверность единичных прогнозов никак не обеспечивается.

Можно сказать, что это не совсем так, мы не можем делать это сегодня, но в принципе такой прогноз вполне возможен, если он обеспечен достаточным статистическим материалом по многим уровням. Так, например, можно без особых усилий прогнозировать, опираясь на глобально-историческое понимание закономерностей в искусстве, на представление о переходе доминирования от искусства к искусству, а также на наблюдение пика расцвета в литературе (как и в балете, в опере, живописи, скульптуре – в свое время). Так что ожидать можно лишь “локальных шедевров” в литературе, ибо произошло ее растворение в прикладных и синтетических жанрах. Предсказать возможные пики появления локальных шедевров также не составит особого труда, ведь известно, что пики творческой продуктивности случаются через два года после пика солнечной активности. Что касается самого *характера* произведений, то еще в середине века вполне можно было предвидеть все тенденции нашего времени с нашествием “продолжений” великих или классических произведений, воспоминаний, исторических, псевдоисторических и плутовских романов, детективов, мистики, женских и прочих “жвачных” изданий в обложках. Для этого достаточно было поднять перечень опубликованного в последней трети XVII века. Конкретно “Интердевочку” предсказать, может быть, и сложно, но то, что мелодраматические истории о проститутках и “ворах в законе” будут в моде, можно было не сомневаться. Другое дело, что за такие прогнозы не сносить головы, а вообще людям свойственно верить в лучшее. Увы, люди забыли “закон Достоевского” (*закон искажения*

великодушных идей), более известный по русской пословице “благими намерениями вымощена дорога в ад”.

Вообще это – очень интересный вопрос: каковы пределы, до которых мы можем понять “историю без случайностей”? Они все время сужаются, и, если вдруг в один прекрасный момент мы обнаружим, что предсказуемо *слишком многое*, это будет означать, что система общества стабилизировалась как целое и жить надо по генетическим законам. Об этом писал Н.Д. Кондратьев, и мы в наших книгах не раз обращаемся к данной проблеме. Проблема точности прогноза, как и проблема вариативности прогноза, не может быть решена на одном-двух уровнях исследования, но она в принципе *решаема*, а значит, *будет неизбежно решена*.





4.5. Аспектные циклические теории в искусстве

Архитектурные циклы А. Тинг

Тела Платона в контексте истории архитектуры были проанализированы Анной Тинг (США) и стали основой ее работы «Геометрическая протяженность сознания».

Она приводит свой вариант последовательности изменений форм в культуре на основе разнообразных фундаментальных групп симметрии, от простых к сложным. Применяя идеи К. Юнга (а она – его ученица) об архетипах и психических циклах в истории культуры, А. Тинг рассматривает зодчество и его историю с близкой нам позиции – как последовательность *психических напряжений*, которые служат *преформами* архетипических образов, инвариантами. На эти неподвижные инварианты (репрезентативные структуры) архитекторы надевают подвижные формы (то есть, по нашей терминологии, они *субъективно интонируют* объективные инварианты). Мы рассматриваем процессы в цикле аналогично, с той лишь разницей, что, выделяя структурный *инвариант, действующий на протяжении всего цикла*, применяем к нему парный индикатор «репрезентация – интонирование».

Вторую часть своего учения А. Тинг позаимствовала у Луиса Кана (еще одного своего учителя), который выдвинул идею о *структурных универсалиях архитектурной композиции*. Более подробной информации об этом направлении у нас, к сожалению, пока нет.

Мы расходимся с А. Тинг в вопросе выбора: она считает, что ***выбор формы*** есть прерогатива творческой индивидуальности архитектора, мы же считаем, что *удачный выбор* осуществляется как резонансный с живущей ментальностью (значит, сама последовательность архетипов жестко связана с *логикой эволюции* менталитета). Архитектор в таком случае есть медиум – и здесь речь может идти о профессионализме его как медиума времени. В этом он как творец ничем не отличается от прочих художников.

Тинг на самом деле говорит об истории видения, а не об истории архитектуры, и интересуется ее становление пространственных представлений. Она предлагает циклическую теорию, в основе которой лежит именно данный принцип. В истории архитектуры ею выделено 11 циклов (от 500 до 1000 лет), здесь есть определенное сходство с подходом О. Шпенглера. Циклы выделяются по принципу доминирования и постепенного усложнения типов симметрии: *от зеркальной – к симметрии вращения, винтовой, спиральной*. В целом это совпадает с генезисом моделей времени, который мы приводили ранее: линия, круг времени, винтовая равномерная линия, сложная спираль с переменной скоростью и т.д.

Расстановка акцентов в цикле традиционна: от архаики – к классике, от барокко – к романтизму. Эти термины из классического немецкого искусствоведения прошлого века, и расхождение возникает лишь в том, что ее «романтическому» у нас соответствует «декаданс». Более подробно мы рассматриваем это в наших книгах.

Циклы моды

Анализ циклов моды был дан в коллективной монографии под редакцией Т.В. Козловой «Основы теории проектирования костюма» и ряде ее собственных книг («Художественное проектирование костюма», 1986 и др.). Прежде всего в костюме выделены знаки-инварианты, после чего автор приступает к анализу модной осанки и основных моментов, формирующих форму костюма. Анализ формы произведен по важнейшим деталям и по ярусам, причем отметки этих ярусов относительно человеческого тела (талия и т.д.) получили отчетливо выраженную динамику.

Исследование рядов формообразования требует задания визуальных эталонов, в качестве которых выступают основные геометрические фигуры. Соотношение ярусов, модной осанки и ведущего принципа формообразования позволяют построить исторические ряды костюмов (в основном речь идет о женской одежде, как наиболее активно изменяющейся). Обнару-

живается, что исторические этапы развития костюма укладываются в характерную матрицу с *рядами и периодами*.

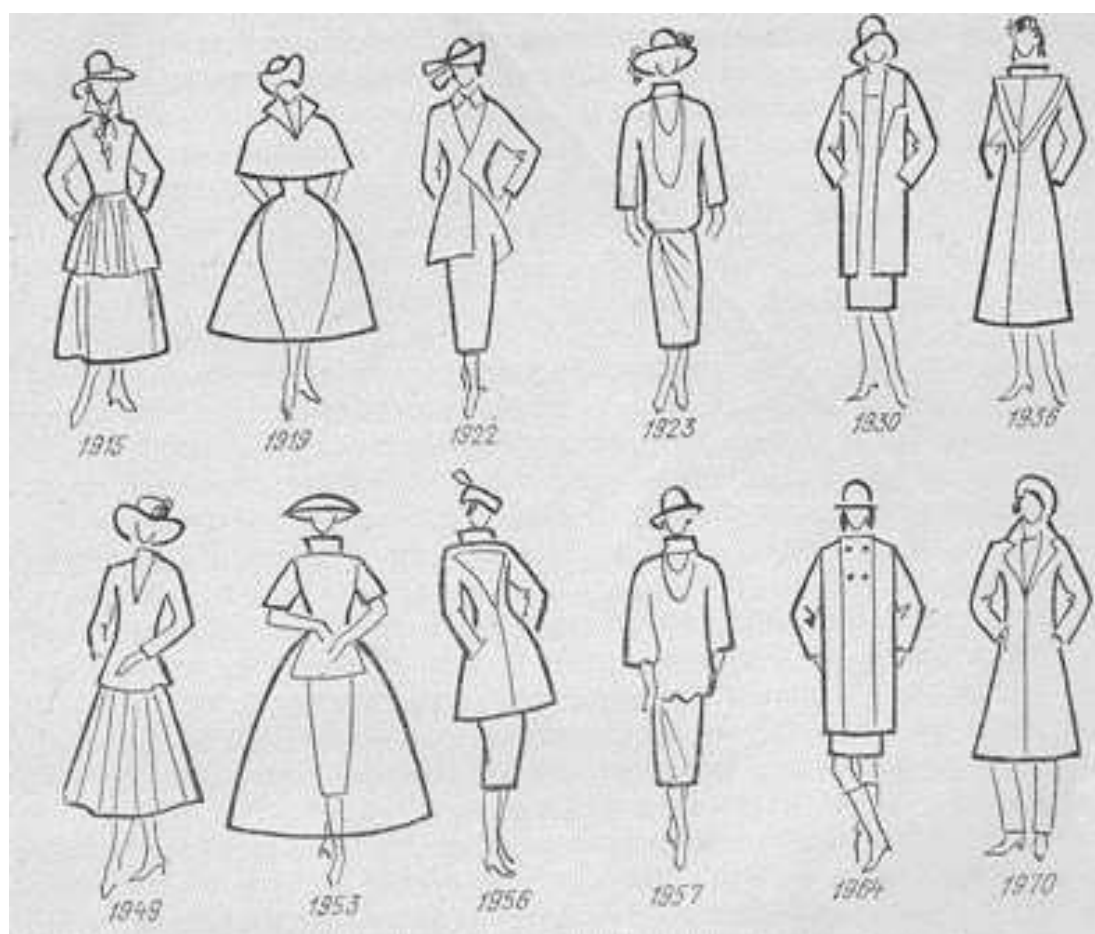
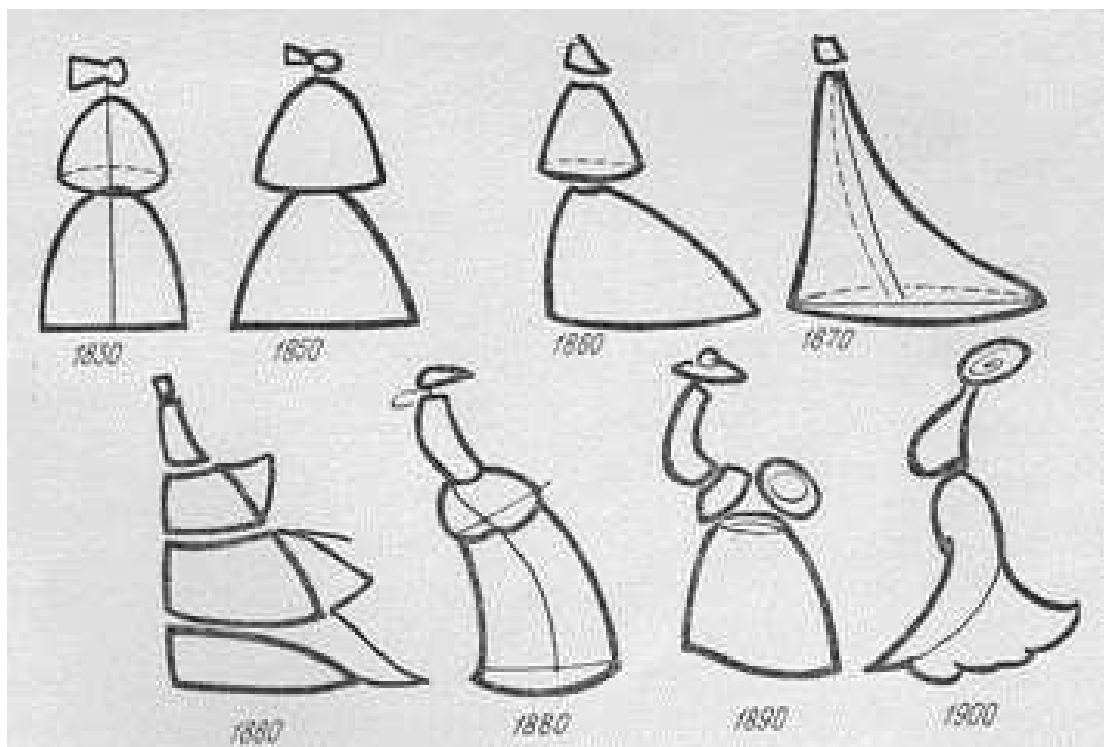

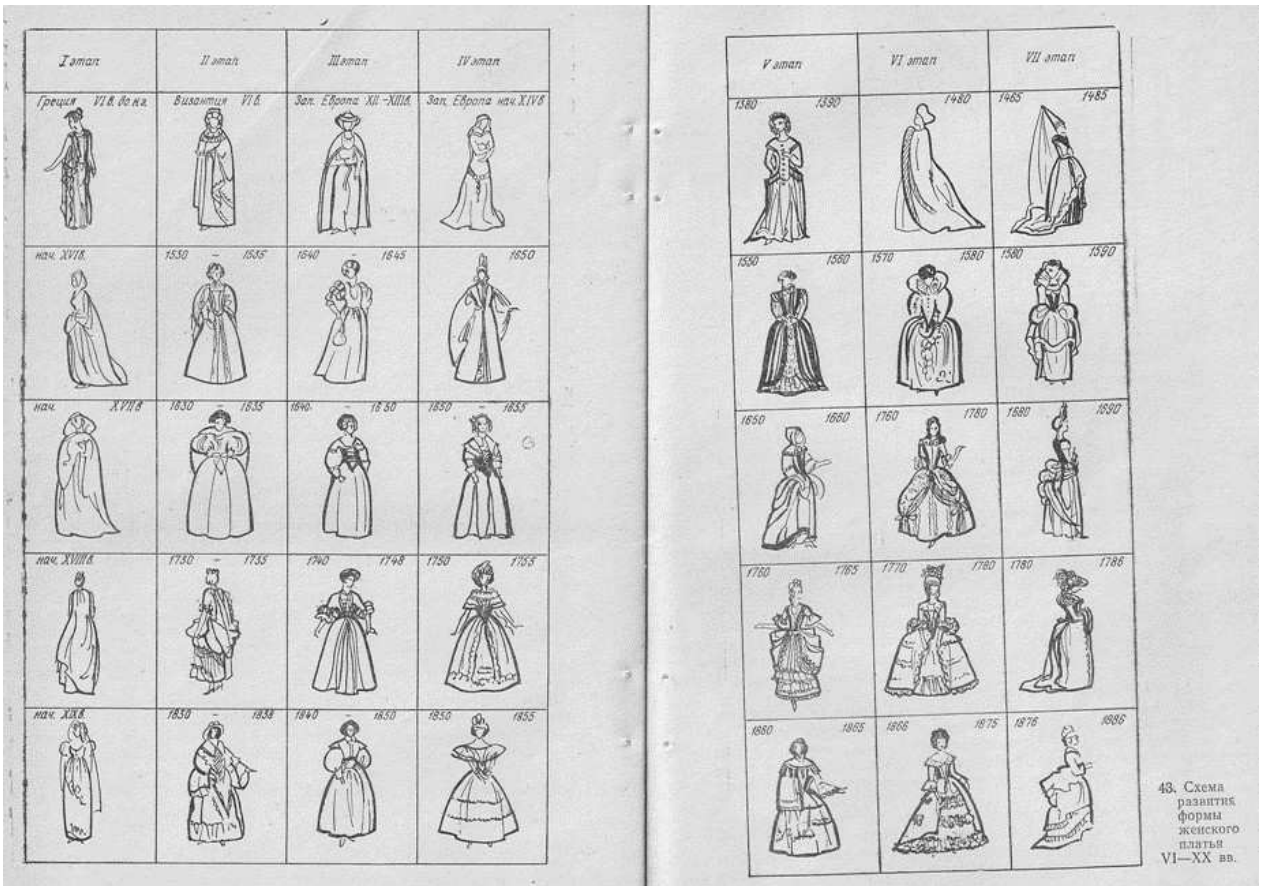

48. Схема развития формы женского платья VI—XX вв.



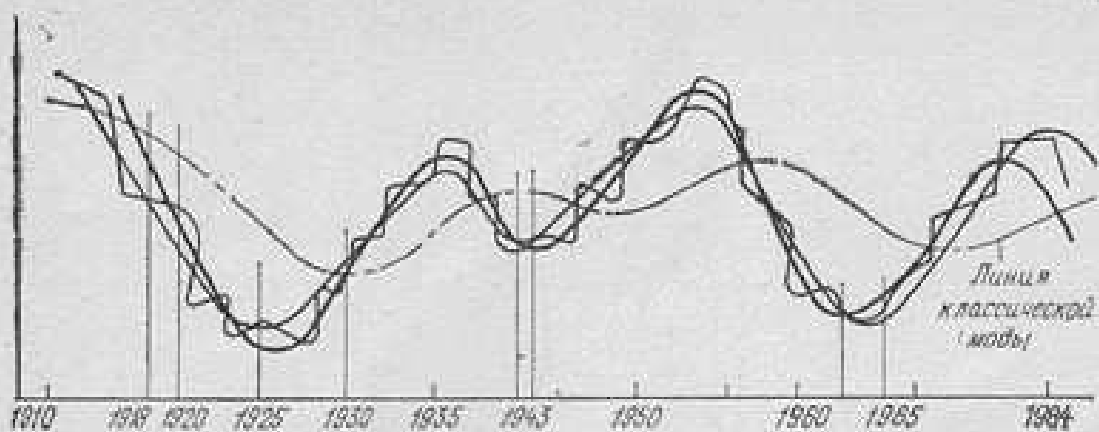

49. График изменения длины изделия

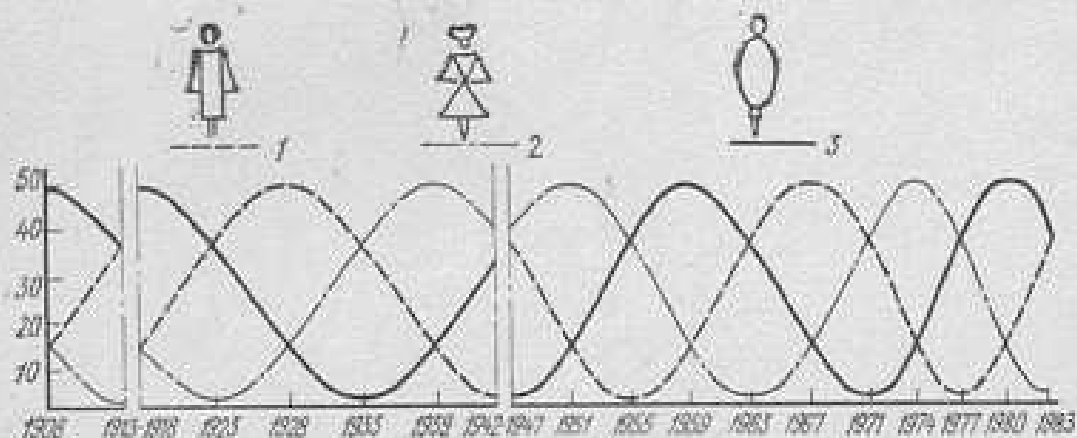

50. График изменения ширины низа изделия:

1 — прямоугольной формы; 2 — трапециевидной формы; 3 — формы овала

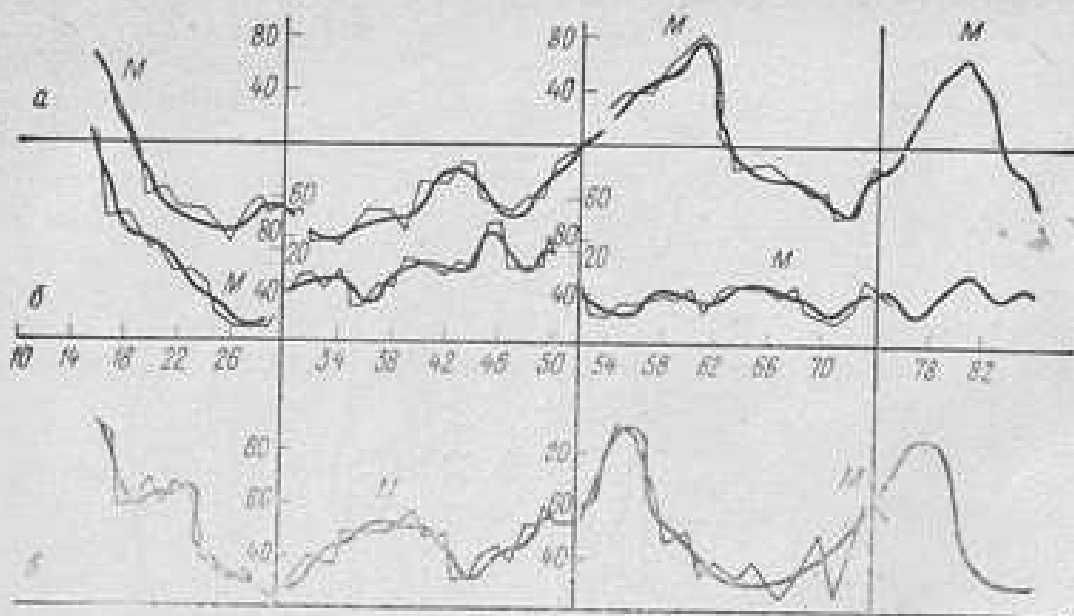

51. График изменения площадей проекций костюма силуэтов:

а — овального; б — прямоугольного; в — трапециевидного



Рис. 43.

Кроме того, автором разработан график циклического изменения геометрических структур костюма и несколько более локальных циклических графиков развития деталей костюма, всех его характерных аксессуаров и т.п.

Даже в столь кратком виде видна важная особенность этой работы: в ней устанавливается взаимодействие частей и целого, а самое главное — предпринята попытка вписать костюм в многомерный контекст истории.

Попытка хороша, хотя бы потому, что достаточно уникальна. Недостаток такой попытки, с нашей точки зрения, состоит в том, что она не опирается на эволюцию менталитета (содержание), а фиксирует только ряды формального толка. А в этом случае возникают очевидные проблемы и тупики: не очень понятно главное: почему происходит это, а не иное, откуда исходит автор, когда принимает некоторые важнейшие постулаты и избирает применяемые индикаторы.

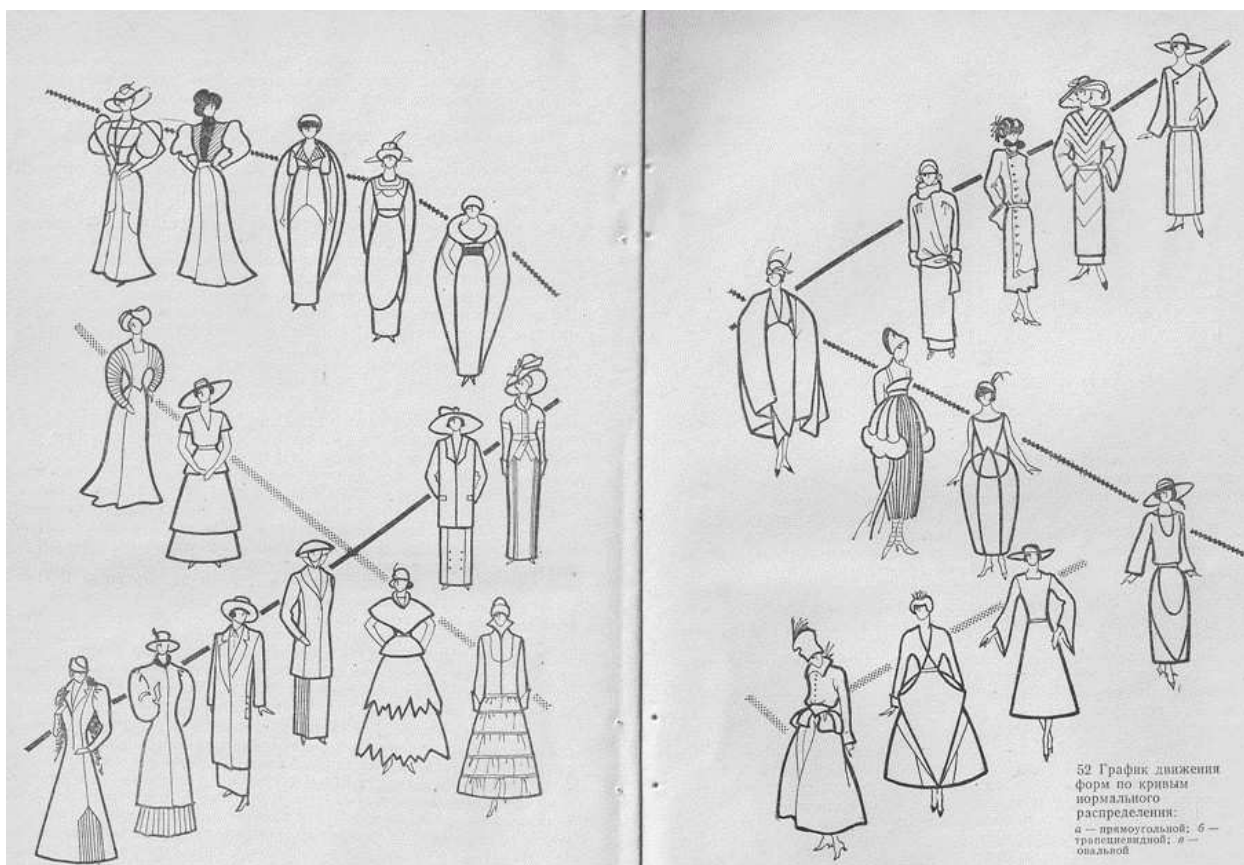
Мы говорим об этом потому, что сами попробовали пройти эти этапы: создать теорию и построить динамику менталитета, выделить на этой основе теорию композиции, набрать нужные индикаторы и маркеры, применить их к истории формообразования. Это очень сложная ювелирная работа и область дизайна одежды, рассмотренная таким образом, теоретически и прагматически очень актуальна. Хотя в этом виде – как хорошую прагматическую теорию – освоить ее модельерам, дабы применять на практике, весьма сложно. Она нуждается в адаптации, но это особый разговор.

Моя ранняя модель цикла связанных формальных средств живописи

Раскрытие взаимоотношений средств в операциях композиционирования многое раскрывает в их специфике. Но в основе своей композиция работает на функцию выражения, т.е. она обусловлена ментально. Компонировать – значит не просто красноречиво сочетать, а сочетать *для выражения определенного содержания*.

О привлекаемых формальных средствах здесь обычно приходится говорить лишь попутно. И после всего этого анализа трудно сказать, что есть какая-то ясность в выборе формальных средств определенного времени. Каждая теория композиции, сама по себе обусловленная менталитетом, выделяет свои формальные акценты. От логических теорий 20-х и 60-х остается явная неудовлетворенность, которая к концу XX века достигает апогея. Теории меняются, а формальные средства при этом пока как бы ссыпаны в один мешок. Как история их оттуда извлекает, и почему – вот интересующий нас вопрос.

Чтобы разобраться в этом наборе, подойдем к нему не столько аналитико-классиологически, сколько синтетично-циклически. Приведем здесь одно наблюдение, сделанное еще на первом курсе на основе понятийного аппарата книги Г.В. Беды «Живопись». Оно было навеяно Третьяковской галереей и Пушкинским музеем, где я провел лучшие годы своей жизни. Меня там одно время даже показывали в качестве экспоната.

Средства живописного выражения – *тон, линия и цвет* – есть то основное, что создает форму в пространственных искусствах. Этот набор формальных составляющих можно связать в закономерность, которую мы для простоты изобразим треугольником. Любому рисующему (а все мы с детства рисуем) понятно, *как* они взаимосвязаны: одно средство усилишь – другие нужно, соответственно, ослабить. Чтобы добиться гармонии, нельзя заставлять «кричать» все средства одновременно, иначе вместо волшебных звуков возникнет какофония.

Вообще, если научиться понимать хотя бы парное связываете этих средств, многое в истории пространственных искусств проясняется. Но это особый разговор.

Рассмотрим их связь с позиций циклического закона. Пройдем по циклу истории живописи от начала до завершения Нового времени.

И здесь я обращусь к первоисточнику – к старым студенческим запискам, которые были написаны в стенах третьяковки и пушкинского:

«В самом начале светской живописи в России (в ранних парсунах и светских портретах) присутствует очень жесткий – и по понятиям нынешнего времени «непрофессиональный» – тональный контраст. Очень темное на очень светлом – и наоборот».

«Классические работы живописцев середины девятнадцатого века равновесны, они имеют оптимальное соотношение контраста и нюанса».

«Поздние работы мирискусников почти лишены контрастов тона, зато беспредельно нюансированы».

Можно заметить, что сильный *контраст тона* (очень темное и очень светлое, в пределе – черно-белое) присущ началу такого цикла (да и любого другого тоже). Предельный тональный контраст как бы «душит» выразительные возможности цвета и «парализует» выразительность линии, лишая ее пластичности, и отсюда – геометрический характер изображения.

Что касается контраста и нюанса, эти темы развиты в двух моих недавних публикациях на АТ:

КОНТРАСТ: Ослепительность будущего // »Академия Тринитаризма«, М., Эл № 77-6567, публ.16228, 16.12.2010.

НЮАНС: Стагнация, или Декаданс // »Академия Тринитаризма«, М., Эл № 77-6567, публ.16532, 28.05.2011

Итак, на первом этапе в любом витке искусства перед нами – явная доминанта тональности, или «тональный этап». Он хорошо виден не только в «парсунах», но практически везде, во всех странах, в любых культурах. Этот этап репрезентативный, конструктивный и пропорционально основан на квадрате.

Тональный контраст (фигура и фон) есть самое сильное, что может существовать в визуальном поле, – об этом говорит и гештальтпсихология (Арнольд Р. Искусство и визуальное восприятие. – М.: Искусство, 1974).



Рис. 44.

Затем в искусстве наступает время доминирования *сильной линии*, при некотором ослаблении тона; при этом цвет все еще не становится важным средством, остается абстрактным и условным. Например, таковы мощные линии, контрастность и цветовая условность у Лосенко.



Рис. 45.

Такова же конструкция изображения у всех ранних романтиков, начиная с Ботичелли. В XX веке по этому пути шли Леже и поздний Матисс.



Рис. 46.





Рис. 47.

Назовем подобное доминирование «линейно-тональным этапом», существующим при неразвитом пока цвете (цвета у того же Лосенко – локальные). Этот этап содержит один-два контраста, т.е. тонально он уже более разнообразен, чем первые изображения.

В середине цикла все три компонента сгармонизированы и уравновешены. *И линия, и тон, и цвет* имеют равноправное значение в классической композиции. Это проявлено в живописи Возрождения как в целом, где есть и разнообразие проявлений: линейный Боттичелли, конструктивно-объемный Микеланджело, тональный Леонардо, пространственно-световой Рафаэль и пространственно-цветовой Тициан. Здесь в композиции можно насчитать от трех до пяти контрастов, в том числе цветовых.



Рис. 48.

С тем же успехом можно рассмотреть классический этап и во французской живописи (развитый классицизм), и в русской (передвижники) – то же разнообразие, та же уравновешенная тональность 3-8 тонов, тот же цветовой набор из четырех основных цветов.

Постепенно в качестве доминанты начинают выступать связка двух других средств. Это – линия и цвет, *цвет, обрамленный линией*. Тон, естественно, претерпевает ослабление контрастности до диапазона 4-7 тонов. Назовем это «линейно-цветовым этапом» в развитии пространственной композиции. В нем иногда применяется от пяти до семи контрастов, в том числе

цветовых. В качестве примера можно привести многочисленные плафоны барокко и рококо.





Рис. 49.

Данный процесс завершается потрясающим *царством цвета*, в котором нет ведущего сильного тонального контраста и исчезает (как главное выразительное средство) линия в чистом виде. Геометрическую линию скрывают и вуалируют, она мечется, становится очень сложной по траектории, гибкой и органической по форме, рассыпается на мазки и точки. Назовем это «цветовым, или чисто декоративным этапом» развития живописи, ибо цвет несет

с собой предельно возможное эмоциональное воздействие. Количество применяемых цветовых контрастов здесь – от семи до двенадцати, и даже более.



Рис. 50.



Рис. 51.

Если мы теперь изобразим все это на схеме цикла, то увидим, что наш *треугольник формальных средств* как бы «поворачивается» на протяжении **одного цикла** истории живописи: в нем доминируют то одно, то два средства, и лишь в одной точке истории уравновешены все три средства.

Происходит этот условный *поворот треугольника формальных средств* (пространственных искусств) в каждом цикле истории с точностью хронометра. Перед нами – циклический пакет, закон целого, где сменяемость средств в их связке задана сценарием развития менталитета.

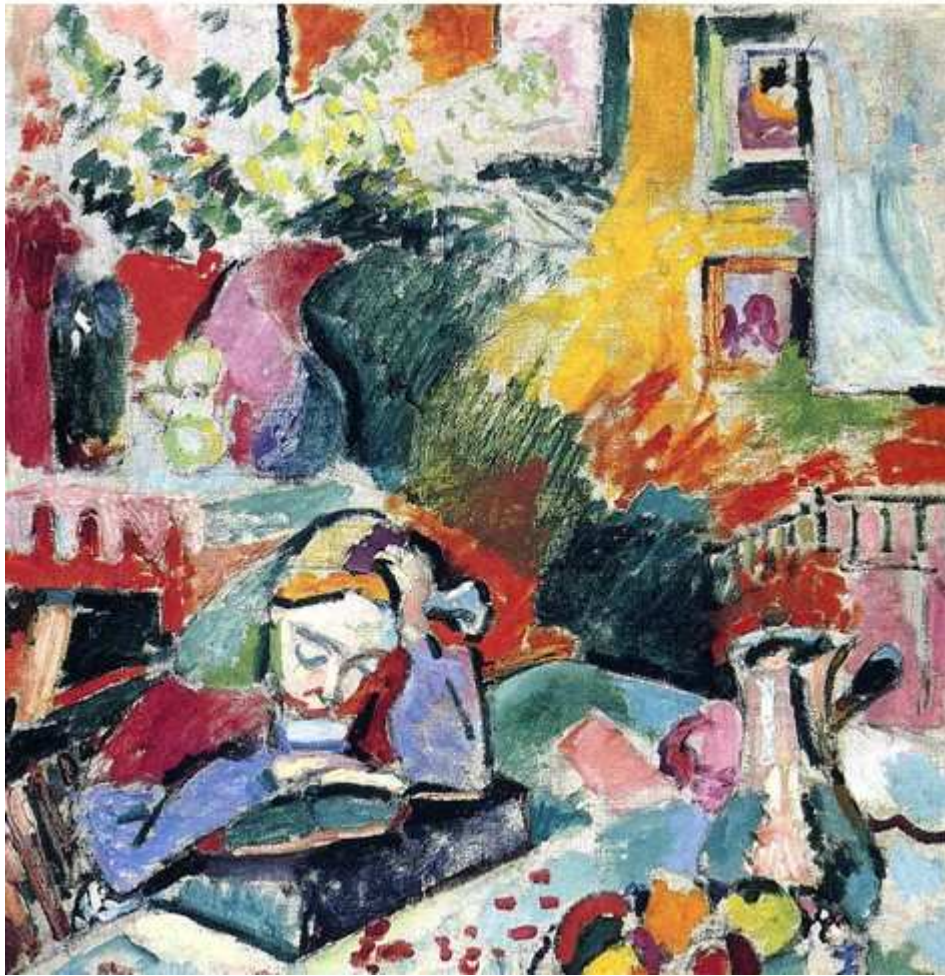

Рис. 52. Треугольник взаимосвязанных формальных средств выражения на цикле.

Это наблюдение можно развить и по отношению большей сложности средств (четыре, пять и т.д.).

Но, во-первых, оно основывалось на чужой рефлексии средств живописи, к тому же весьма популярно и кратко изложенной. Курс формальной композиции, который нам преподавали в дизайнерском институте, сильно отличался от данного синтеза – усеченный набор упражнений все из тех же, 20-х, годов без специального анализа средств и их динамики в истории. И, в общем, хорошие книги Ю. Сомова добавляли к этому аппарату лишь надстроечную часть – композиционно-выразительную и функциональную. Теоретики модернизма тогда были запрещены даже к упоминанию.

Сама связка на обозначенных здесь пяти этапах происходит куда сложнее. Чтобы это понять, нужен набор индикаторов, определяющих сумму закономерностей со стороны цикла. Тогда прояснится, и мы это показали в монографии «Экзистенциальная системогенетика» («Академия Тринитаризма», М., Эл № 77-6567, публ.16416, 06.03.2011), что закономерность падения тонального контраста имеет свой закон, а увеличение цветности – свой. Да и по поводу линейности речь идет о двух разных типах линейности (геометрические и природные).

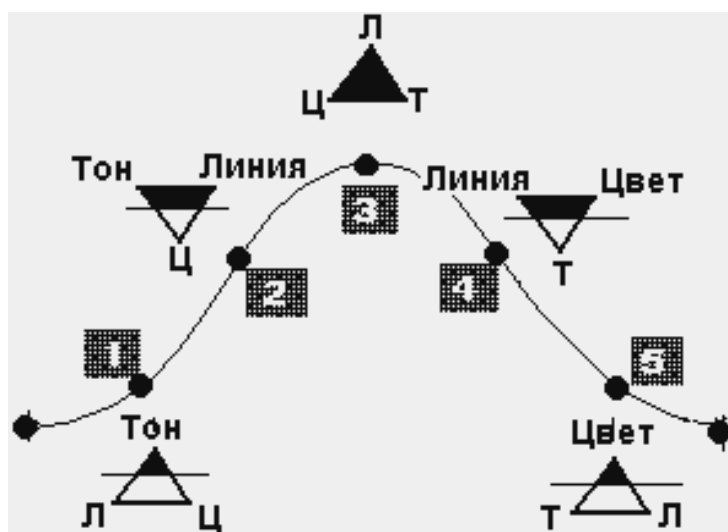
Чего не хватает в данном наборе средств? Ссыпанные в один мешок, эти средства относятся к двум разным «пользователям»: к обществу и к человеку.

Аналитика Кандинского, Малевича, ВХУТЕМАСа и БАУХАУЗа раскрыли совокупность рационально-общественных средств: точка – линия – плоскость (фигуры) – объем (тела) – пространство. Но вот уже на теме «пространство» началась настоящая драка: Аркин был готов растерзать Моголь-Надя за мистическое «чувство пространства». А между тем венгр прав: это проявление – мистическое, а не аналитическое, субъектное, а не объектное. Как и тон, свет, цвет, фактура, текстура, передача времени и его выражение осуществляются за счет перемещения и ракурса. Итого: есть две группы формальных средств, объектные и субъектные. Они взаимодействуют на двух взаимосвязанных спиралях (по типу модели ДНК).

Но об этом вы прочтете в моей книге «Эволюции видения».



ББК 7. 03

УДК 85:103 (2)

А 46

ISBN 5-7591-0245-1

Александров Н.Н.

Генезис ментального хронотопа. Книга 1. Генезис представлений о времени. – Москва: Изд-во Академии Тринитаризма, 2011. – 335 с.

