

международный научный журнал

ИСТОРИЧЕСКИЙ ФОРМАТ



№ 2 / 2015

международный научный журнал

ИСТОРИЧЕСКИЙ ФОРМАТ

основан в 2015 году

НАУЧНОЕ ИЗДАНИЕ

* * *

РЕДАКЦИОННАЯ КОЛЛЕГИЯ:

Меркулов Всеволод Игоревич, канд. ист. наук
главный редактор

Жих Максим Иванович
заместитель главного редактора

Лобачева Ирина Ивановна
редактор-переводчик

Члены редакционной коллегии:

Азбелев Сергей Николаевич, докт. филол. наук, проф.

Грот Лидия Павловна, канд. ист. наук

Лубков Алексей Владимирович, докт. ист. наук, проф.

Майоров Александр Вячеславович, докт. ист. наук, проф.

Рыбаков Ростислав Борисович, докт. ист. наук

Суляк Сергей Георгиевич, канд. ист. наук, доц.

Фомин Вячеслав Васильевич, докт. ист. наук, проф.

ПОПЕЧИТЕЛЬСКИЙ СОВЕТ:

Кривошеин Александр Васильевич (адвокат)

* * *

Email редакции: mail@histformat.com

Официальный сайт: <http://histformat.com/>

СОДЕРЖАНИЕ / CONTENTS:

От редактора / Editorial	5
<i>Жих М.И.</i> Славянская знать догосударственной эпохи по данным начального летописания	7
<i>Maksim Zhikh</i> Slavs' upper class in the pre-state epoch (from the earliest medieval annals)	
<i>Грот Л.П.</i> О летописных урманах и о титуле «князь урманский»	29
<i>Lidia Groth</i> About Urmans and the title of Urman prince from medieval chronicles	
<i>Меркулов В.И.</i> Рюрик и первые русские князья в «Генеалогии» Иоганна Фридриха Хемница	54
<i>Vsevolod Merkulov</i> Rurik and first princes of the Rus in the <i>Genealogy</i> by Johann Friedrich Chemnitius	
<i>Клёсов А.А.</i> Венеты и венеды по данным ДНК-генеалогии	75
<i>Anatole Klyosov</i> Veneti and Venedi according to the DNA genealogy	
<i>Несин М.А.</i> Некоторые черты социальной трансформации в X-XI вв. в восточнославянском обществе в летописной социальной терминологии	103
<i>Mikhail Nesin</i> Some features of social transformations in east Slavic society in the 10-11th centuries and use of social terminology in the early chronicles	
<i>Саидов Х.С.</i> М.Эльфинстон и некоторые проблемы истории таджиков Афганистана	117
<i>Khomid Saidov</i> M.Elphinstone and some problems of Afghan Tajik history	

<i>Дронов М.Ю.</i> К вопросу об этнонациональной этнической идентичности русинов Словакии (XIX – начало XX вв.)	125
<i>Mikhail Dronov</i> Ethnic identity of Slovakia's Rusyns (in the 19th - beginning of the 20th centuries)	
<i>Пауль А.</i> Древняя Англия: к вопросу о судьбе остатков племени англов в Ютландии в средневековье	140
<i>Andreas Paul</i> Ancient England: to a question of destiny of the remains of Angles in Jutland in the Middle ages	
<i>Васильев И.Ю.</i> Эволюция этнического самосознания жителей бывшей Черномории в XX веке	176
<i>Igor Vasilyev</i> Evolution of ethnic identity in Residents of former Chernomoriya in the 20th century	
<i>Чореф М.М.</i> К вопросу о технологии производства реплик восточных монет, используемых для составления монист в Западной Сибири	187
<i>Mikhail Choref</i> To the question of manufacturing of tokens coins used for making necklaces in Western Siberia	
<i>Азбелев С.Н.</i> Об узловых темах текстологии (законсервированный ответ Д.С. Лихачеву)	198
<i>Sergey Azbelev</i> Key topics in textual criticism (response to D.S. Likhachev that was denied publication)	
<i>Жих М.И.</i> Рецензия на книгу: Загорульский Э.М. Славяне: Происхождение и расселение на территории Беларуси. Минск: Белорусский государственный университет, 2012	216
<i>Maksim Zhikh</i> Review of the book: The Slavs: Origin and settlement of the territory of Belarus by E.M. Zagorulskiy. Minsk: Belarus State University, 2012	
Конференции / Conferences	223
Правила публикации / Terms and Conditions	225

ОТ РЕДАКТОРА

Уважаемые читатели!

В конце февраля 2015 года вышел первый номер международного научного журнала «Исторический формат». Сразу же, только в течение буквально одной последней зимней недели с нашего официального сайта <http://histformat.com> его скачало несколько сотен человек. За первый месяц – более тысячи скачиваний, на данный момент – более двух тысяч скачиваний. Неплохой «тираж» для сугубо научного издания, тем более что журнал продолжают скачивать ежедневно всё новые и новые читатели. Это значит, что наш журнал ждали, он оказался востребованным и актуальным, а значит, впереди всех нас ждёт много ярких научных публикаций и событий. Очевидно и то, что оптимальной оказалась форма – электронное периодическое издание, которое распространяется в формате PDF без «бумажной» версии.

Наш проект – принципиально некоммерческий. Как для авторов (вопреки распространенной практике взимать плату за публикации в научном журнале, особенно, индексируемом), так и для читателей. Редакция «Исторического формата» категорически против этого. Поэтому журнал будет совершенно бесплатным для читателей и для авторов. Свободно скачивайте, читайте и используйте в научной работе. Заодно просим вас по возможности информировать своих коллег о новом журнале. Чем больше журнал будут читать и использовать в исследованиях, тем скорее он станет известной и независимой площадкой для ученых. Ну и конечно, присылайте нам свои статьи по электронной почте: mail@histformat.com

«Исторический формат» – рецензируемый научный журнал, включенный в наукометрическую базу РИНЦ¹. Мы планируем, что он будет выходить ежеквартально. Цель журнала – быть современным научным изданием по истории, в котором находили бы отражение результаты новейших исследований российских и зарубежных учёных. Так сказать, быть «на острие науки». Если вы желаете получать новые номера, то напишите нам на мейл с просьбой включить вас в нашу подписную рассылку.

«Исторический формат» – первый в России независимый научный журнал, который существует без финансирования со стороны государства и научно-образовательных структур. Это совместный проект известных ученых, которые опираются только на общественную поддержку, на поддержку людей, которые неравнодушны к истории. При этом, наш журнал остается и всегда будет оставаться доступным для наших уважаемых читателей.

¹ Ссылка на нашу страницу в РИНЦ: http://elibrary.ru/title_about.asp?id=53741

В конце апреля мы запустили проект на краудфандинговой платформе «Планета», и выражаем сердечную благодарность всем тем, кто откликнулся и поддержал его. Редакция журнала «Исторический формат» выражает персональную благодарность тем, кто оказал существенную помощь журналу:

*Бондаренко Лариса Александровна
Китченко Евгений Николаевич
Коробков Николай Петрович
Молчанов Дмитрий Дмитриевич
Пылов Александр Павлович
Рычков Александр Константинович
Тищенко Константин Александрович*

Если вам интересен наш журнал, нравится наша позиция и для вас необременительно сделать небольшой взнос, то это очень поможет нашей работе. Поддержать «Исторический формат» можно по ссылке:

<http://histformat.com/donate/>

Также сообщаем, что создан **Общественный попечительский совет** журнала «Исторический формат», в который могут войти заинтересованные юридические и физические лица, поддерживающие концепцию нашего издания. В его состав с июня 2015 г. вошёл:

Кривошеин Александр Васильевич (адвокат)

Международный научный журнал «Исторический формат» будет и дальше развиваться. Новый номер планируем в сентябре, для него уже поступило несколько интересных материалов. Желаем всем вам, нашим читателям и авторам, всего наилучшего и новых научных достижений!

*Всеволод Меркулов,
кандидат исторических наук,
главный редактор*

УДК 94(367)

СЛАВЯНСКАЯ ЗНАТЬ ДОГОСУДАРСТВЕННОЙ ЭПОХИ ПО ДАННЫМ НАЧАЛЬНОГО ЛЕТОПИСАНИЯ

М.И. Жих

Независимый исследователь (Санкт-Петербург, Россия)

e-mail: max-mors@mail.ru

Scopus Author ID: 55358941500

Researcher ID: F-3154-2014

ORCID ID: 0000-0003-2212-6416

SPIN-код: 6149-3974

Авторское резюме

Летописные источники рисуют трехступенчатую структуру восточнославянского общества предгосударственной эпохи, типичную для эпохи «военной демократии»: народное собрание/народное войско, знать/совет знати и княжеская власть. Совет знати осуществлял наряду с князем оперативное управление делами славянских этнополитических союзов и решал важные вопросы в перерывах между народными собраниями, а на позднем этапе «старцы градские» стали связующим звеном между князем и его дружиной (боярами), с одной стороны, и народом – с другой. Данных о том, что восточнославянская знать носила преимущественно дружинно-служилый характер источники не содержат.

Ключевые слова: славяне, знать, князь, политогенез, летописание.

SLAVS' UPPER CLASS IN THE PRE-STATE EPOCH (FROM THE EARLIEST MEDIEVAL ANNALS)

Maksim Zhikh

Independent researcher (St. Petersburg, Russia)

e-mail: max-mors@mail.ru

Abstract

Medieval chronicles draw a three-level power structure of Eastern Slavic society in the pre-state epoch of typical «military democracy»: the national assembly/national army; the nobles/council of nobles; and the princely power. The council of nobles, along with the prince, carried out operational management of ethnopolitical alliances of Slavic tribes and resolved important issues between sessions of the national assembly. At a late stage, «elders» became the connecting link between the prince and his retinue (the boyars) on one hand, and the people on another. There is no data in the sources that East Slavic elite was presented mainly by princes' retinue and servitors.

Keywords: Slavs, nobility, prince, evolution of statehood, chronicles.

Вопрос о социально-политическом устройстве восточнославянского общества догосударственной поры является одним из ключевых для понимания древнерусского политогенеза, соответственно, нельзя сказать, чтобы он был обойден вниманием в исторической науке. Но источниковая база, на которую приходится

опираться историкам в его решении, весьма скудна. Собственно восточнославянское общество предгосударственной поры в аутентичных источниках описано очень плохо, поэтому опираться ученым приходится в основном на данные, сообщаемые Повестью временных лет, Новгородской первой и другими русскими летописями, а также на сравнительно-исторические материалы по другим регионам славянского мира и иным обществам, находившимся на аналогичной стадии развития.

На наш взгляд, есть серьезные основания для положительного решения вопроса о том, являются ли древнерусские летописи надежным источником при характеристике восточнославянского общества предгосударственной эпохи. Во-первых, археология подтвердила в общих чертах этнографическую карту восточнославянского мира, нарисованную в ПВЛ (Седов 1982; 1999). Во-вторых, первые летописцы еще застали славянские этнополитические союзы на завершающей стадии их существования¹. К тому же, летописные данные можно проверять данными других источников и сравнительно-историческими материалами, относящимися, в первую очередь, к другим регионам славянской ойкумены.

Древнерусским летописям известны крупные славянские этнополитические объединения догосударственного периода: поляне, древляне, кривичи, вятичи и т.д., каждое из которых, в свою очередь, состояло из ряда более мелких этнополитических единиц, которые в силу своей локальности не попали на страницы летописей. Думается, что наиболее корректно называть летописные группировки восточных славян этнополитическими объединениями или союзами (для краткости – этнополитиями), так как они обладали политическим, культурным и, в известной мере, этническим единством и состояли из более мелких структурных единиц, которые условно можно называть «племенами» (Рыбаков 1982: 264). Как справедливо, на наш взгляд, писал А.П. Новосельцев, «древляне, поляне и т.д., по-видимому, идентичны таким германским “племенам”, как франки, саксы, бавары и т.д. которые на деле представляли уже союзы племен, хотя и сохранили наименование одного (господствующего) племени» (Новосельцев 2000: 49).

О том, какой характер носила общественно-политическая организация восточнославянских этнополитий, в исторической науке было немало споров. По верному замечанию А.Ю. Дворниченко «что касается летописных “племен”, то более или менее бесспорным является их “этнографический характер”. Определение остальных существенных их черт находится на уровне известной английской поговорки: “сколько голов – столько и умов”» (Дворниченко 2006: 188).

Недавно А.А. Горским была выдвинута гипотеза, согласно которой общественная структура славянского общества, начиная с VI-VII вв., носила не «племенной», а территориальный характер, так как «племенные» структуры славян были разрушены в ходе их великого расселения, в результате чего сложились новые общности на территориальной основе. Однако в свете построений А.А. Горского

¹ Мы считаем убедительной датировку начала древнерусского летописания концом X в. (Л.В. Черепнин, Б.А. Рыбаков, М.Н. Тихомиров, А.Г. Кузьмин и т.д.). При этом отдельные славянские этнополитические союзы как реальность существовали и позднее – вплоть до XI, а то и до XII вв. (вятичи).

затруднительно объяснить один немаловажный факт: названия разных славянских этнополитий, расположенных в разных частях славянского мира, нередко повторяются, что дает право говорить, что они, в большинстве своем, являются осколками древних праславянских этноплеменных союзов, существовавших в эпоху, предшествующую расселению славян, которое разнесло их по Европе (Трубачев 1974).

При этом славяне сохранили старые названия, соответствующее им самосознание и субъектность, не растворились в «новых общностях», как это должно было произойти в рамках конструкции А.А. Горского.

Когда на рубеже X-XI вв. в Восточной Европе произошла смена этнополитонимии, она носила поистине тотальный характер: на смену *полянам* пришли *кияне*, на смену *кривичам* – *смоляне, полочане, исковичи*, на смену *словенам* – *новгородцы* и т.д. Единственным исключением были вятичи. При этом понятно, что сама эта тотальная смена этнополитонимов отражала какие-то глубокие сдвиги в древнерусском обществе. И есть основания полагать, что она как раз и связана с переходом от «племенных» к территориальным общественным структурам.

Одним из важнейших аргументов историка является то, что проведенный им анализ источников о славянском обществе догосударственной эпохи показал, что у славян отсутствовала какая-либо недружинная («племенная») знать, а верхушка общества была представлена только князем и дружинной, служилой знатью (Горский 2000; 2004: 9-19; 2011: 129-180). При этом ученый не анализировал самостоятельно данные о славянской «племенной» знати, *старцах/старейших градских/людских*¹, сообщаемые русскими летописями, а сослался, как на доказанный факт, на гипотезу С.В. Завадской о книжном характере данных наименований, за которыми, по этой причине, согласно А.А. Горскому, не стоят какие-либо реальные категории славянского и древнерусского общества (Завадская 1978; 1989). Но так ли прочен этот вывод?

Важность темы заставляет нас обратиться к его критической проверке и заново рассмотреть все данные о славянской знати догосударственной поры, которые содержатся в летописях. Рассмотренные А.А. Горским источники о знати южных и западных славян требуют отдельного изучения, да и к тому же они, зачастую, не дают однозначных оснований, чтобы судить о том, какой была описываемая в них славянская знать: окружавшей князя дружинно-служилой или самостоятельной «племенной», т.к. являются «внешними», созданными внешними наблюдателями, описывающими славянское общество сквозь призму тех социумов, к которым они сами принадлежали. Поэтому летописные – «внутренние» – данные выходят на первый план.

Собственно, аргументация С.В. Завадской сводится к тому, что термины *старейшины* или *старцы градские*, во-первых, не являются синонимами, а во-вторых, восходят к переводной, либо церковной литературе, откуда и попали в летописи, где они употреблялись «ассоциативно», в соответствии с «понятийным восприятием

¹ Большинство историков понимало их именно как некую славянскую «догосударственную» знать. Историографический обзор см.: Фроянов 1999: 89-95.

древнерусского человека», чтобы таким образом «соотнести события отечественной (или излагаемой им) истории с назидательными примерами из библейской истории» (Завадская 1989: 41-42). Примерно тоже самое утверждал и А.С. Львов, по мнению которого соответствующие термины употреблялись обычно «в подражание книжным оборотам речи» (Львов 1975: 186).

Ранее к близкому выводу пришли В.Н. Строев и М.Н. Тихомиров. По мнению последнего, сообщения о *старцах градских*, которые ограничены исключительно временем Владимира Святославича, попали в ПВЛ из рассказа о крещении Владимира в Корсуни, существовавшем первоначально отдельно от летописи (Тихомиров 1956: 160). Однако, во-первых, нет оснований ограничивать рассмотрение только временами Владимира и отделять *старцев градских* от *старейшин города*, с которыми расправилась Ольга, взяв Искоростень, во-вторых, текстологическое происхождение соответствующих терминов не решает само по себе вопроса о том, отражают ли они некие реалии или нет, тем более что указанный М.Н. Тихомировым источник является вполне аутентичным.

Мнение М.Н. Тихомирова было подвергнуто критике Г. Ловмянским, который указал, что «Слово о том, како крестися Владимир, возмя Корсунь» было не источником ПВЛ, а извлечением из нее, согласившись при этом с литературным происхождением самого термина *старцы градские*, но справедливо указав, что из этого «не вытекает, что он не отражал действительные атрибуты этой социальной категории». Сам Г. Ловмянский считал *старцев градских* «племенными правителями не только города, но и его области» (Ловмянский 1978: 99. Примеч. 23).

Аналогичным был и ход рассуждений А.Н. Насонова, который приведя мнение В.Н. Строева о том, что *старцы градские* – это калька греческого обозначения советников Соломона, с которым летописец сравнивает Владимира (Строев 1919), отметил, что «быть может, прибавление “градские” навеяно литературными воспоминаниями. Но без сомнения “старцы” киевских городов – вполне реальный и характерный институт общественного быта, вскоре исчезнувший в Поднепровье как пережиток древности», сославшись в подтверждение своего тезиса на *знать и старцев (primates natuque maiores)*, выступавших в качестве правящего слоя в поморских городах (Насонов 1969: 25).

Итак, по справедливому мнению Г. Ловмянского и А.Н. Насонова, книжное происхождение термина никоим образом само по себе не может свидетельствовать о том, что не существовало самого обозначаемого им явления¹. А.А. Горский, к сожалению, полностью игнорирует это обстоятельство. Но дело не только и не столько в этом. Из того факта, что рассматриваемые термины помимо летописи используются в церковных и переводных памятниках, никоим образом не следует автоматический вывод об их искусственном, книжном происхождении (Ср.: Фроянов 1999: 94; Несин 2010: 67-68).

¹ Взгляды Г. Ловмянского и А.Н. Насонова нашли ныне поддержку П.В. Лукина, хотя работа первого осталась ему неизвестной, и в качестве своего историографического предшественника он называет только А.Н. Насонова: Лукин 2010.

На наш взгляд, все было ровно наоборот: реальный древнерусский термин использовался переводчиками для наименования определенной социальной категории, которая представлялась им аналогичной какой-либо категории древнерусского общества. Такое явление вполне соответствовало ментальности древнего и средневекового человека. Ю.В. Андреев заметил, что древние греки представляли свой полис единственно возможной формой человеческого общежития, поэтому, Гомер «поселяет» в полисах все известные ему народы вплоть до киммерийцев (Андреев 2003: 69-70 и сл.).

По всей видимости, аналогично мыслили и в Древней Руси, представляя свои порядки единственно возможными. Так, летописцы приписывали коллективный вечевого характер принятия решений, существовавший на Руси, обществам, заведомо не имевшим народных собраний («почаша греци мира просити», «реша козари» и т.д.). Поэтому нет ничего удивительного в том, что древнерусский социально-политический институт *старцев/старейшин градских* представлялся летописцам универсальным и соответствующий термин использовался для обозначения определенных политических структур других народов. Такой вывод позволяет использовать переводные памятники, в которых используются интересующие нас термины, как источник для уточнения летописных сведений о функциях *старцев/старейшин градских*.

Рассмотрим все данные о славянской знати догосударственной эпохи, содержащиеся в летописях.

В Новгородской четвертой и Софийской первой летописях читается следующее известие: «Словене же, пришедше съ Доуная, седоша около озера Ильмеря, и прозвашася своимъ именемъ. Зделаша градъ и нарекоша и Новгородъ и посадиша и старешиною Гостомысла» (ПСРЛ. IV. Часть I: 3; ПСРЛ. VI. Вып. I: 3).

Несмотря на то, что в ПВЛ и НПЛ этих слов нет, их наличие в двух таких важных для истории древнерусского летописания памятниках, как НПЛ и СЛ, побуждает рассматривать этот пассаж как вероятное отражение древней традиции, не отразившейся по каким-то причинам в указанных летописях, тем более, что список новгородских посадников, сохранившийся в составе НПЛ, первым из них называет Гостомысла (ПСРЛ. III: 164; 471)¹. Именно так рассуждал А.А. Шахматов, по мнению которого известие о Гостомысле читалось уже в древнейшем Новгородском своде середины XI в. (Шахматов 2001: 457)².

В пользу того, что данный летописный текст отражает древнюю традицию, свидетельствует само имя Гостомысла, известное у западных славян, но неизвестное у славян восточных. Соответственно, едва ли оно могло быть искусственно вставлено поздними летописцами, так как в их времена его на Руси просто не существовало. По данным современной науки, жители Новгородчины – это в значительной своей части выходцы из западнославянских земель (Седов 2002: 348-402; Янин 2007: 206-207), у которых в древности могли быть в ходу подобные имена. И записано одно из таких

¹ В поздних источниках личность Гостомысла начала обрастать легендарными сведениями.

² См. также дополнительную аргументацию Б.А. Рыбакова в пользу существования Новгородской летописи середины XI в., связанной, по всей видимости, с личностью новгородского посадника Остромира: Рыбаков 1956; 1963: 193-206.

имен могло быть только летописцами древнейшей поры, до того, как они вышли из обихода.

В середине IX в. франкским источникам известен ободритский правитель *Gostomuizli* (*Gestimulus*, *Gostomuizli*). Ряд исследователей сближает его с Гостомыслом древнерусских летописей. По мнению С.Н. Азбелева, в условиях усиления франкского натиска Гостомысл мог возглавить одну из волн переселения балтийских славян на северо-восток, в будущие новгородские земли (Азбелев 2010)¹. Как бы то ни было, но само имя Гостомысла вполне надежно свидетельствует о древнем происхождении известий НІВЛ и СІЛ. На то же указывает именование его в летописном пассаже *старейшиной*, ведь как мы увидим, именно так стабильно именовали ранние летописцы восточнославянскую знать догосударственной эпохи. Видимо, летописец не назвал Гостомысла князем потому, что в соответствии с его картиной мира первым новгородским князем был Рюрик. До него у словен могли быть только знатные люди – старейшины.

Любопытно и то, что в НІВЛ Рюрик именуется как князем, так и старейшиной (ПСРЛ. IV. Часть I: 11-12), видимо, этим летописец хотел подчеркнуть, что князь Рюрик занял в словенском обществе то место, которое ранее принадлежало местным *старейшинам*, которых он оттеснил на второй план.

Второе известие является несколько более спорным с источниковедческой точки зрения. В Архангелогородском летописном своде сохранился подробный рассказ о подчинении Вещим Олегом Смоленска. Формально этот памятник является поздним, но при этом многие исследователи русского летописания, в частности А.А. Шахматов и М.Н. Тихомиров, отмечали его важное значение для реконструкции древнейших этапов русского летописания, так как он зачастую лучше сохранил чтения свода конца XI века, чем НПЛ. Но пока вопрос о месте Архангелогородского свода в истории русского летописания детально не изучен, делать уверенных выводов о том, что в нем восходит к ранней летописной традиции, более нигде не сохранившейся, а что является плодом позднейшего переосмысления и редактирования, нельзя. Тем не менее, есть определенные основания полагать, что основа интересующего нас известия, хотя в нем наличествуют и явные позднейшие вставки, отражает раннюю летописную традицию.

Согласно Архангелогородскому своду Олег в 881 г. «налезоста Днепр реку, и приидоста под Смоленск, и сташа выше города и шатры иставиша многи разноличны цветы. Уведавше же смольняне, и изыдоша старейшины их к шатром и спросиша единого человека: “кто сей прииде, царь ли или князь в велицеи славе?” И изыде из шатра Ольг, имыи на руках у себя Игоря, и рече смольняном: “сей есть Игорь, князь Игоревич рускии”. И нарекоша его смольняне государем, и влася весь град за Игоря» (Устюжский летописный свод 1950: 21).

Оборот «царь ли или князь в велицеи славе» выдает свое позднее происхождение и следы позднейшей редакции (Мавродин, Фроянов 1974: 30), но сам рассказ о

¹ В этой связи интересно, что по подсчётам А.М. Микляева в Приильменьи насчитывается несколько десятков топонимов с *-гост-*; *-гош-*, которые могут относиться к эпохе расселения здесь славян: Микляев 1984. См. также: Васильев 2012: 156-200.

мирном вокняжении Олега в Смоленске и о решающей роли в этом *старейшин* как бы объясняет краткое сообщение ПВЛ, согласно которому Олег **принял** Смоленск, но **взял** Любеч (ПСРЛ. I: 23; ПСРЛ. II: 15), показывая, как происходил сам процесс «принятия» города князем. Судя по этому известию, *старейшины* представляли собой правящую верхушку Смоленска, ведущую с князем переговоры от имени всего города. Это вполне согласуется с другими летописными данными об этой социальной категории. *Старейшины* здесь не названы прямо *градскими*, но по факту являются таковыми, будучи **старейшинами города Смоленска**.

Впервые на страницах ПВЛ восточнославянская знать появляется в рассказе об антикиевском восстании древлян и подавлении его Ольгой. В 945 г., убив Игоря, древляне решили предложить Ольге выйти замуж за их князя Мала и «*послаша древляне лучьшие мужи, числомъ 20, въ лодьѣ к Ользе, и присташа подь Боричевымъ в лодьѣ*» (ПСРЛ. I: 55; ПСРЛ. II: 43; ПСРЛ. III: 110).

Расправившись с первыми древлянскими послами, сватавшими ее за князя Мала «*пославши Ольга къ древлянномъ, рече имъ: “Да аще мя просите право, то пришлите мужа нарочиты, да в велице чти приду за вашь князь, еда не пустять мене людьѣ киевьстии”*». Се слышавше древляне, собрашася [в Радзивилловской, Академической и Ипатьевской летописях написано «избраша», что, по всей видимости, является правильным – М.Ж.] *лучьшие мужи, иже дерьжаху Деревьску землю, и послаша по ню*» (ПСРЛ. I: 56-57; ПСРЛ. II: 45; ПСРЛ. III: 111). Затем Ольга отправилась в поход на Древлянскую землю и после победы над древлянами «*Взя градъ и пожьже и, старейшины же града изънима, и прочая люди овыхъ изби, а другия работе предасть мужемъ своимъ, а прокъ их остави платити дань*» (ПСРЛ. I: 59-60).

Любопытное разночтение относительно судьбы древлянских *старейшин* дает Ипатьевская летопись, согласно которой Ольга «*старейшины же города ижьже*» (ПСРЛ. II: 48). Если эта версия верна, то, по мнению И.Я. Фроянова, речь тут идет о ритуальном сожжении (Фроянов 1995: 80). Как бы то ни было, древлянская знать в качестве политического субъекта и оплота древлянской независимости была в первую очередь устранена Ольгой с политической сцены.

Что эти известия могут нам дать для понимания социальной природы древлянской знати, ее функций и места в обществе? Во-первых, то, что именно знать была оплотом политической субъектности древлян. Ликвидировав элиту древлянского социума, Ольга, очевидно, разрушила всю систему вертикальных связей древлянского общества, его привычную структуру, которая поддерживала целостность всего их этнополитического союза, что стало толчком к началу утратой древлянами своего самосознания и к их растворению в составе формирующейся древнерусской народности. Во-вторых, из этих летописных свидетельств следует, что древлянская знать не была жестко отделена от народа: князь Мал советовался не только со знатью, но со всеми древлянами, более того, в летописных известиях о древлянских народных собраниях знать вообще не выделена, говорится просто о том, что древляне «*сдумавше со княземъ своимъ Маломъ*» (ПСРЛ. I: 54; ПСРЛ. II: 43; ПСРЛ. III: 110).

Вопрос о выборе тех знатных людей, которых следует отправить послами к Ольге, рассматривался древлянами, очевидно, на народном собрании, которое легко могло превратиться в народное войско (посоветовавшись, древляне отправляются на войну с Игорем). Таким образом, мы видим у древлян трехступенчатую структуру управления: князь, знать и народное собрание, представлявшее собой фактически вооруженный народ, соответствующую той предгосударственной стадии общественного развития, которую Л.Г. Морган именовал «военной демократией».

Обратим внимание на то, что для обозначения «племенной» знати нет специального термина, ограниченного одним словом (подобно древнерусской «государственной» знати – боярам). Все ее обозначения состоят из двух слов (*старейшины города, лучшие мужи, мужи нарочитые*), являясь как бы описательными: **лучшие из мужей, старейшие в городе**, что также указывает на то, что процесс отрыва знати от «простого» народа зашел еще не слишком далеко. Подобная терминология будет и позже распространена на Руси на раннем этапе институционализации определенных социальных и должностных единиц: «старейшина конюхам», «старейшина огородникам», «старейшина гридям», «старейшина воеводам» и т.д. Никаких оснований считать древлянскую знать служило-дружинной летопись не дает.

В.В. Пузанов сделал интересное наблюдение, указав, что в иерархии, выстроенной летописцем, *нарочитые мужи* стояли выше *лучших*, так как составляли лишь их часть. Ту часть, которая связана с управлением: *нарочитые мужи* – это «лучшие мужи, иже дерьжаху Деревьску землю» (Пузанов 2007: 568). Возможно, это были главы отдельных «племен», составлявших древлянский союз, а возможно это аналог тех же *старейшин города* – высшей знати Древлянской земли.

Важен и следующий вопрос: *старейшины города* – это атрибут только столиц восточнославянских этнополитий или они имелись во всех городах, играя роль местных правительств, а в столице находилось как бы «центральное правительство»? Учитывая летописное свидетельство о *старейшинах по всем градам* (см. ниже) можно отдать предпочтение второму варианту.

Ряд летописных упоминаний о славянской догосударственной знати относится ко времени Владимира Святославича:

1) В 983 г. после победы над ятвягами «реша старци и боляре», что надо кинуть жребий и принести в благодарность богам человеческую жертву (ПСРЛ. I: 82; ПСРЛ. II: 69; ПСРЛ. III: 130);

2) При принятии решения о крещении Руси «созва Володимер боляры своя и старци градския»; «созва князь боляры своя и старца» и совещался с ними (ПСРЛ. I: 106-108; ПСРЛ. II: 93-94; ПСРЛ. III: 148-149);

3) При освящении Десятинной церкви Владимир устроил большой праздник «болярам и старцам людским» согласно Лаврентьевской летописи (ПСРЛ. I: 124) или «болярам и старцам градским» согласно Ипатьевской и Новгородской первой летописям (ПСРЛ. II: 109; ПСРЛ. III: 166);

4) Решение Владимира о восстановлении виры за убийство было принято по совету старцев и епископов (ПСРЛ. I: 127; ПСРЛ. II: 111-112; ПСРЛ. III: 167);

5) В рассказе о пирах князя Владимира сказано, что он «съзываше боляры своя, и посадники, старейшины по всемъ градомъ» (ПСРЛ. I: 125; ПСРЛ. II: 109; ПСРЛ. III: 166);

6) Также в рассказе о пирах Владимира сказано, что он «оустави в гриднице пирь творити и приходити боляром и гридем, и съцьскимъ, и десяцьским, и нарочитымъ мужемъ при князи и безъ князя» (ПСРЛ. I: 126; ПСРЛ. II: 110-111; ПСРЛ. III: 167).

В этих известиях показательны то, что киевские *старцы градские*, совещающиеся с князем и участвующие в принятии ключевых государственных решений, тождественные, как показывает известие (5), в котором они заменены на *старейшин по градам*, древлянским *старейшинам города*, отделены от бояр. По всей видимости, перед нами две группы знати: княжеские приближенные, старшие дружинники (*бояре*) и местная киевская, полянская знать, представлявшее киевскую общину, без поддержки которой Владимир не мог бы держать под своей властью подвластные Киеву земли, ведь сил для их подчинения у одной дружины было явно недостаточно, на это было способно только войско всей Киевской земли (Фроянов 2001: 501-502). Интересна важная роль старцев в принятии решения о Крещении Руси, которое, очевидно, рассматривалось и Владимиром, и киевской общиной как действенное средство в общем комплексе мероприятий, направленных на укрепление единства Восточной Европы под властью Киева (Фроянов 2003; Пузанов 2007: 202-204, 257-260).

Интересен и синонимичный ряд: *старцы градские/старцы людские*. Последний термин семантически близок к *лучшим мужам*, державшим Древлянскую землю: **лучшие из мужей/старейшие из людей**. То, что термин *старцы людские* не является случайным подтверждает то, что он читается и в некоторых других летописных списках (ПСРЛ. VII: 315; ПСРЛ. XXV: 367), а также в других древнерусских памятниках, на что обратила внимание С.В. Завадская (Завадская 1978: 103). Очень важна зафиксированная самим термином *старцы градские* связь их с городами, ведь именно города (летописные *грады*) были организующими центрами славянских этнополитических объединений (Фроянов 2001: 694-702; Фроянов, Дворниченко 1988: 22-40; Жих 2009; 2012; Несин 2010: 58-64).

Соответственно, логично полагать, что *старцы градские* представляли собой не просто городской ареопаг, но правящую знать славянских этнополитий. В этой связи становится понятной и взаимозаменяемость терминов-понятий *старцы градские* и *старцы людские*. Характерен и оборот «старейшины по всемъ градомъ», свидетельствующий о том, что город в то время не мыслился без своих *старейшин*. Из известия (6) можно заключить, что здесь под *нарочитыми мужами* понимается полянская знать, вероятно, более низкого уровня, чем *старцы градские*.

В качестве одного из ключевых аргументов в пользу того, что летописные термины *старцы градские* и *старейшины градские* не являются синонимами, С.В. Завадская приводит следующие соображения. Рассмотрев случаи употребления терминов «старцы» («старцы избранные», «старцы Израилевы» и т.д.) и «старейшины» («старейшина конюхам», «старейшина воеводам» и т.д.) в

древнерусских памятниках, она делает вывод, что «приведенное наблюдение указывает на формальное отличие термина-словосочетания “старейшина (-ны) градский (-ие)”, заключающего в себе единичное и общее понятие, от термина “старцы градские”, который упоминается в источниках только во множественном числе и имеет собирательное значение» (Завадская 1989: С. 38).

Этот аргумент, на наш взгляд, несостоятелен, поскольку существует еще одно известие, касающееся *старцев/старейшин градских*, не попавшее в поле зрения С.В. Завадской. В рассказе об осаде Белгорода в 997 г. печенегами летописец повествует о том, что белгородцы, изнемогая от осады, созвали вече и решили сдать город печенегам, но тут «*Бе же единъ старецъ не былъ на вечи томъ, и въпрашае: “Что ради вече было?”. И людье поведаша ему, яко утро хотят ся людье передати печенегомъ. Се слышавъ, посла по старейшины градъския, и рече им: “Слышахъ, яко хотите ся передати печенегом”. Они же реша: “Не стерпятъ людье глада”. И рече имъ: “Послушайте мене, не передайтеся за 3 дни, и я вы что велю, створите”*» (ПСРЛ. I: 127-128; ПСРЛ. II: 112).

Итак, перед нами *старец*, созывающий на совещание *старейшин градских*. Более красноречивого доказательства взаимозаменяемости соответствующих терминов представить сложно. Тождество *старцев градских* и *старейшин по градам* ясно видно и из сообщений о князе Владимире, где в известии (5) последние стоят на том месте, на котором в известиях (1)-(4) указаны первые.

О том же говорит и известная легенда о полянской дани хазарам: в диалоге между хазарскими воинами, обложившими данью полян и хазарским правительством последнее именуется как «старцами», так и «старейшинами» (ПСРЛ. I: 17; ПСРЛ. II: 12). С.В. Завадская попыталась нейтрализовать это обстоятельство указанием на то, что образцом для летописца в данном случае был библейский рассказ о Моисее и фараоне, который цитируется в соответствующем месте ПВЛ и в древнерусском переводе которого также использованы взаимозаменяемые термины *старейшины* (ПСРЛ. I: 17; ПСРЛ. III: 106) / *старцы* (ПСРЛ. II: 12), но это никак не отменяет того, что для древнерусских книжников слова «старцы» и «старейшины» были синонимами, более того, оно дает ему дополнительное подтверждение.

Из рассмотренного известия напрашивается еще один важный для понимания общественного статуса *старцев/старейшин градских* вывод: в восточнославянском обществе помимо народного собрания существовал особый орган управления – совет *старцев/старейшин градских*, на котором они могли оперативно решать разные вопросы, ведь народное собрание не могло собираться постоянно.

После 997 г. упоминания о *старцах/старейших градских/людских* исчезают со страниц летописей. И это весомый аргумент против книжного характера данных терминов, т.к. в этом случае они должны были бы употребляться в летописях и дальше, но этого нет. Поэтому гораздо логичнее полагать, что исчезновение данных терминов отражает исчезновение обозначаемого ими явления – восточнославянской догосударственной, «племенной», знати (Мавродин, Фроянов 1974: 33; Фроянов 1999: 104-105). При этом применительно к другим обществам, у которых «племенная» знать продолжала существовать, соответствующая терминология использовалась

древнерусскими книжниками и дальше: так современник Александра Невского Пелгусий именуется ими «старейшина в земли Ижерьской» (ПСРЛ. III: 292).

Это объяснение исчезновения *старцев градских* из источников можно и дополнить. Л.В. Черепниным была высказана обстоятельная гипотеза, развитая Б.А. Рыбаковым, о первом древнерусском летописном своде, составленном в 996 г. в Десятинной церкви (Черепнин 1948; Рыбаков 1963: 173-192; 1982: 116-118), логично объясняющая огромную цезуру в летописном повествовании, охватывающую фактически последние 17 лет (!) правления Владимира при том, что за предшествующие годы оно освещено очень подробно. И именно с этим сводом связан тот ряд упоминаний о *старцах градских/людских*, который мы только что рассмотрели. Данное обстоятельство, если гипотеза о летописи 996 г. верна, существенно повышает доверие к соответствующим известиям, принадлежащим перу современника тех *старцев*, с которыми совещался Владимир.

В памятнике, датированном 70-80-ми гг. XI в., написанном Нестором «Чтении о Борисе и Глебе», упоминается «старейшина, иже бе властелинь граду тому» (Жития Бориса и Глеба 1916: 17). Это известие полностью согласуется со всеми, рассмотренными выше, а события, описываемые в «Чтении» происходят в период, когда старые общественные институты еще существовали, доживая свой век.

Если говорить об упоминаниях *старцев/старейшин градских/людских* во внелетописных древнерусских памятниках и в переводных произведениях, то нельзя не высказать несогласие с выводами С.В. Завадской о книжном происхождении этих терминов, попавших в летописи из переводной и церковной литературы. Гораздо логичнее рассматривать их упоминания в такой литературе как перенос древнерусского термина и стоящей за ним социально-политической реалии на библейские и прочие книжные страницы.

Соответственно, мы рассматриваем упоминания *старцев градских/людских* в церковной и переводной литературе как полноценный источник, способный помочь прояснить место данной социальной категории в древнерусском обществе, хотя и надо иметь в виду, что терминология переводных памятников могла носить нерегулярный характер из-за того, что разные книжники могли соотносить одни переводимые ими термины с разными древнерусскими реалиями.

Так, в Палее толковой рассказывается о том, как Вооз у ворот Иерусалима обратился к своему родственнику: «И рече к нему: “Сяди въскраи мене, имамъ бо ти глаголь рещи”. И приведе же ту 10 мужъ от старецъ градскихъ и рече к ужице предъ старци: “часть села, еже есть братъ нашъ Елимелха, отдала есть Ноеминъ, жена его; азъ же рекохъ, да ти явлю во оухо твое предъ старци люди моихъ: аще бо оужичьству оужичествуи, аще ли ни, то повежь ми, да оувемъ, несть бо иного оужикы, разве тебе, да мене, ему же пояти Руфь...”. И отвеща Вооз к старцемъ людьским: “Послуси вы днесь”. И рекоша вси людие стоящи оу врат: “Послуси мы днесь и даже господь входящий жене в домъ твой...”» (Палея толковая. 2002: 466). Как видим, для этого книжника, понятия *старцы градские* и *старцы людские* тоже были синонимами¹, а функции их

¹ О том же говорит характерный оборот, встречающийся в Ефремовской кормчей: «градский людский закон» (Завадская 1978: 103).

аналогичны функциям их «коллег» в летописях: они представляют собой социальную и политическую верхушку Иерусалима.

Сам по себе термин «старейшина» был в древнерусских памятниках достаточно полисемантический и обычно обозначал просто некое главное лицо в определенной сфере (Завадская 1989: 37-38; Несин 2010: 67-68), примеры чего были приведены выше. Однако это никоим образом не может свидетельствовать об искусственности и книжном происхождении термина-понятия *старейшины города*, точно так же, как и о книжности таких терминов как *старейшина конюхам* или *огородникам*. Можно провести условную аналогию с современным термином «директор», который также уточняется в каждом конкретном случае (директор чего?).

После исчезновения института *старцев/старейшин градских/людских* соответствующие лексемы, претерпев определенные изменения, продолжали использоваться для обозначения определенной категории должностных лиц. Особый интерес здесь представляет новгородская берестяная грамота № 831, относящаяся ко второй четверти XII в., которая адресована «Отъ Коузъме и отъ дети его къ Рагоуилови ко старъшоум[o](y)» (Грамота № 831).

Сложно сказать, верно ли предположение А.А. Гиппиуса, отождествившего Рагуила из данной берестяной грамоты с ладожским посадником Рагуилом, зафиксированным под 1132 г. (ПСРЛ. III: 23; 207), который, по его мнению, тождественен боярину Владимира Мстиславича Рагуилу Добрыничу (Зализняк 2004: 304), но совершенно прав, на наш взгляд, А.А. Зализняк, констатировавший, что «слово “старший” в данном контексте скорее всего обозначает не возраст, а должность» (Зализняк 2004: 304). Что именно это была за должность, уверенно сказать сложно, возможно, то же, что и староста (Зализняк 2004: 304), а возможно и нет, но генезис ее логично связывать с трансформацией института древних *старцев/старейшин*¹.

Летописи рисуют трехступенчатую структуру восточнославянского общества предгосударственной эпохи, типичную для эпохи «военной демократии»: народное собрание/народное войско, знать/совет знати и княжеская власть. Видимо, совет знати осуществлял наряду с князем оперативное управление делами славянских этнополитий и решал важные вопросы в перерывах между народными собраниями, а на позднем этапе *старцы градские* стали связующим звеном между князем и его дружиной (боярами) с одной стороны и народом – с другой. Данных о том, что знать восточнославянских этнополитий носила преимущественно дружинно-служилый характер источники не содержат, более того, отграничивают ее от бояр, что, разумеется, не говорит о том, что она не принимала участия в военных действиях на «командных должностях», но ее отношения с князем носили, очевидно, иной характер, нежели отношения князя с дружинниками: будучи лидерами славянских «племен», *старцы/старейшины градские/людские*, вероятно, были лидерами и

¹ Здесь мы не рассматриваем специально проблему генезиса древнерусского института *старост* и его возможной связи с догосударственной эпохой. Вполне возможно, что древнерусские старосты – наследники архаичной знати более низкого уровня, чем правители славянский этнополитий, такой, как упомянутая в летописи под 1024 г. *старая чадь*.

народного войска – ополчения. Отмечена в летописи и роль *старцев градских* в проведении языческих религиозных обрядов, что также вполне соответствует духу эпохи: общественные лидеры одновременно выполняли и культовые функции¹.

В период борьбы Киева за подчинение восточнославянских этнополитий именно их знать возглавляла антикиевскую борьбу, поэтому беспощадно истреблялась завоевателями-киевлянами, менявшими ее на своих представителей (Жих 2012а), что разрушало субъектность восточнославянских «племен». При этом, вероятно, судьба знати тех славянских этнополитий, которые составили ядро формирующегося древнерусского государства была иной: она стала основой для формирования «государственной» элиты Древней Руси. Часть знати славянских этнополитий тоже могла влиться в ее состав, но в основном за счет разрыва со своей привычной средой, за счет отрыва от своего «племени», которые также зачастую осуществлялись насильственно. ПВЛ свидетельствует о том, что «*Рече Володимерь: “се не добро, еже малъ городъ около Киева” и нача ставити городы по Десне, и по Востри, и по Трубешеву, и по Суле, и по Стугне и поча нарубати муже лучшии от словень и от кривичь, и от чуди, и от вятич и от сихъ насели грады*» (ПСРЛ. I: 121; ПСРЛ. II: 106; ПСРЛ. III: 159).

Как видим, для создания гарнизонов пограничных крепостей, строившихся для защиты от печенегов, Владимир привлекал не население Южной Руси, а представителей разных подчиненных Киеву славянских этнополитий и иных подвластных ему этносов, преимущественно представителей их знати – *лучших мужей*, с которыми мы уже знакомы на примере летописного повествования о древлянах. Тем самым, знать славянских этнополитий, не уничтожаясь физически, отрывалась от своего социума, теряла по ходу смены поколений старое самосознание и вливалась в состав древнерусской элиты². В свою очередь, оставшийся без своей элиты этносоциум тоже быстро дезинтегрировался и вливался в состав древнерусской народности.

Недавно М.А. Несин высказал гипотезу, согласно которой *старцы градские* были не представителями «племенной знати», а выборными городскими старейшинами, в параллель к которым он приводит выборных германских кунингов, представлявших общину перед королем и его дружиной. По мнению М.А. Несина *старцы градские* типологически аналогичны позднейшим выборным должностным лицам древнерусских городов, управлявших ими наряду с князем и его администрацией, представлявших перед ними городскую общину (Несин 2010: 67-68).

¹ Вместе с тем мнение Л.Т. Мирончикова о том, что *старцы градские* были именно языческими жрецами, входившими в состав древнерусской элиты (Мирончиков 1969: 4, 6, 7, 22) представляется преувеличивающим их сакральные функции.

² Также в ПВЛ и НПЛ сохранилось еще одно любопытное известие, показывающее возможный путь нейтрализации знати славянских этнополитий через пополнение за ее счет рядов монашества и книжников. В рассказе о крещении Руси они сообщают о том, что Владимир начал отдавать детей *нарочитой чадю* на «ученье книжное» (ПСРЛ. I: 118-119; ПСРЛ. II: 103; ПСРЛ. III: 157), причем родители плакали по ним как по мертвым, что указывает на то, что им предстояло стать монахами. Учитывая то, что в 1024 г. летопись называет *старой чадью* славянскую «региональную» знать, можно полагать, что и в этом известии фигурирует она же.

С аргументацией исследователя мы не можем согласиться. Касаясь известия о белгородских *старцах/старейшинах*, он пишет: «вечники не решили продвигать свой замысел в их (старейшин – М.Ж.) присутствии, а когда один старец все-таки разыскал их, сразу подчинились ему» (Несин 2010: 68), хотя источник ясно указывает, что на вече не был только один старец («*Бе же единъ старецъ не былъ на вечи томь*») и к тому моменту, когда он узнал о том, что оно решило, вече уже закончилось («*Что ради вече было?*»), соответственно остальные *старцы/старейшины* на вече присутствовали. И народ не просто «подчинился» им, а сделал это только после того, как был предложен конкретный план спасения Белгорода. Из этой ошибочной посылки об отсутствии *старейшин* на вече М.А. Несин делает ошибочный, на наш взгляд, вывод о том, что «градские старцы прямо противостоят всему городскому вечевому “людю” – от простых людей до земских бояр, бывших, таким образом, “старцами” вовсе не поголовно» (Несин 2010: 68), тому *людью*, к которому обратился старец с вопросом о том, что решило вече.

Таким образом, прямых данных о том, что *старцы градские* составляли специальный выборный городской совет, в источниках нет, но сама по себе идея о роли выборного начала в формировании этой социальной страты, составлявшей, как можно полагать, не просто знать как таковую, но ее верхушку, высший правящий слой славянских этнополитических союзов заслуживает, на наш взгляд, внимания.

В период, когда знать не превратилась еще в полностью оторванную от народа замкнутую страту, она вполне могла пополняться теми, кто не принадлежал к ней по рождению, равно как и те, кто потерял доверие народа, могли быть выведены из ее рядов. В особенности это относилось к верхушке знати, занимавшей административные должности. В пользу этого предположения свидетельствует известие ПВЛ, согласно которому все древляне, очевидно, на народном собрании, принимали решение о том, кого из знатных людей отправить в качестве послов к Ольге. В то же время едва ли в ту эпоху могло существовать жесткое разделение между принадлежностью к высшей общественной элите и входением в «городской совет», скорее первое автоматически приводило ко второму. Другое дело, что состав как знати в целом, так и конкретных ее страт, был еще относительно подвижен, она лишь шла по пути превращения в замкнутую наследственную группу. Думается, чем-то отличившийся представитель «низшей» знати вполне мог быть инкорпорирован в знать «высшую», а представитель «высшей» знати, потерявший доверие князя и/или народа «понижен» в статусе. Завершился ли процесс кристаллизации «племенной» знати к моменту ее ухода со сцены, сказать сложно.

В то время как в центральных регионах Руси процесс исчезновения знати восточнославянских этнополитий и ее замены знатью «государственной» (в силу трансформации или карательных акций Киева) в основном уже завершился, на окраинах какое-то время еще сохранялась традиционная структура общества, которая эволюционировала медленнее. Об этом свидетельствует известный летописный рассказ о событиях в Суздале в 1024 г.: «*Въсташа волъсви в Суздали, избиваху старую чадь къ дьяволу наоущенью и бесованью глаголяще, яко си держатъ гобино. Бе мятежь великъ и голодъ по всеи тои стране. Идоша по Волзе вси людье в Болгары*

и привезоша [жито] и тако ожиша. Слышав же Ярославъ волхвы, приде Суздалью, изъимавъ волхвы расточи, а другими показани, рекъ сице: “Богъ наводитъ по грехомъ на куюждо землю гладомъ или моромъ, ли ведромъ, ли иною казнью, а человекъ не вестъ ничтоже”» (ПСРЛ. I: 147-148; ПСРЛ. II: 135)¹.

В этом рассказе названа некая *старая чадь* – очевидно, местная знать. Наименование *старая чадь* звучит архаично и типологически сходно с такими обозначениями как *лучшие/нарочитые мужи* из рассказа о мести Ольги древлянам. Обращает на себя внимание и использование лексемы *старая*, сближающее эту социальную категорию со *старцами/старейшинами градскими/людскими*.

Чтобы ответить на вопрос, кем была эта *старая чадь*, надо сначала решить вопрос о том, в какой этнической среде происходили описываемые события. Дело в том, что в историографии распространено мнение о том, что и события 1024 г. и похожие события 1071 г. происходили в финской или смешанной славяно-финской среде (Мавродин 1949: 154-158; Фроянов 1995: 120-121; 144-145). Но основывалась данная точка зрения, к сожалению, как было недавно выяснено, на фальсификате: обрядах, похожих на действия волхвов в 1071 г. и будто бы еще в XIX в. существовавших у мордвы, зафиксированных П.И. Мельниковым-Печерским, а также мордовских мифах о сотворении человека, похожих на слова волхвов, зафиксированных тем же автором. На самом деле все соответствующие будто бы этнографические данные были либо просто выдуманы П.И. Мельниковым-Печерским, либо очень сильно обработаны им так, что отошли от оригинала настолько далеко, что использовать их в каких-либо научных построениях совершенно невозможно. Исследователь хотел реконструировать мордовскую мифологию во всей цельности и для этого сплошь и рядом прибегал к домыслам.

Такого мифа, который приводит П.И. Мельников-Печерский и с которым сопоставляют слова волхвов 1071 г. на самом деле у мордвы нет, он является плодом авторской обработки (Карпов 2008: 112). Как нет ни у мордвы, ни у ее соседей обычаев, схожих с действиями волхвов – ни одним этнографом они не зафиксированы и, очевидно, также представляют собой плод творчества П.И. Мельникова-Печерского. С другой стороны, слова, влагаемые летописцем в уста волхам, являются, в значительной степени, плодом литературного творчества летописца (Тихомиров 1968: 94; Прозоров 2003), а обряды, проводимые волхвами, как убедительно показал Л.Р. Прозоров, находят параллели как в русском фольклоре, так и у других индоевропейских народов (Прозоров 2002). Соответственно, никаких оснований подвергать сомнению то, что события и 1024 г. и 1071 г. происходили в преимущественно славянской этнической среде, нет, тем более, что и летопись ни слова не говорит о принадлежности волхвов, идущего за ними люда и противостоящей им знати к финно-угорским народам, на что справедливо указывал М.Н. Тихомиров (Тихомиров 1975: 92).

Соответственно, вполне логично заключить, что и *старая чадь* – это не что иное, как местная славянская знать, но знать более низкого уровня, чем *старцы/старейшины градские/людские*: если первые представляли собой высшую знать

¹ Несколько иная редакция этого сообщения содержится в НВЛ: ПСРЛ. IV. Часть I: 111-112.

славянских этнополитических союзов, то *старая чадь* – знать локального уровня, уровня отдельных небольших славянских «племен». Существует два объяснения конфликта между *старой чадью*, с одной стороны, и возглавляемым волхвами народом, с другой. Согласно одному из них, это было народное восстание против феодализирующейся элиты, обладавшей в голодный год запасами продовольствия, но, естественно, не спешившей делиться ими с голодающим народом, принявшее форму языческой реакции (Тихомиров 1975: 86-99). Согласно другому, речь идет о языческих представлениях, в соответствии с которыми общественная элита, выполнявшая не только социальные, но и культовые функции, несла ответственность за неурожайный год (Фроянов 1995: 113-139).

Как бы то ни было, но очевидно, что локальная «догосударственная» знать в ряде регионов сохраняла свое влияние еще как минимум в первой половине XI в. Какова была ее дальнейшая судьба? Вероятно, по мере трансформации древнерусского общества трансформировалась и она, став основой боярства древнерусских земель и пополняя ряды княжеских дружинников и представителей административного аппарата. После 1024 г. мы уже не находим в летописях терминов, обозначающих славянскую «догосударственную» знать.

В источниках просматривается также и определенная стратификация догосударственной элиты славянского общества, для описания которой используются три группы терминов:

1) Такие общие обозначения как *лучшие мужи* или *мужи нарочитые*, вероятно, охватывавшие всю знать *in concreto*, конкретное социальное положение названных лиц зависит от контекста;

2) Термин(ы) *старцы/старейшины градские/людские*, включавшие в себя верхушку знати восточнославянских этнополитических союзов. В формировании данной социальной страты можно предполагать определенную роль выборного начала;

3) Термин *старая чадь*, обозначающий славянскую «региональную» знать.

ЛИТЕРАТУРА

Азбелев 2010 - Азбелев С.Н. Гостомысл // Варяго-русский вопрос в историографии. М.: Русская панорама, 2010. С. 598-618.

Андреев 2003 - Андреев Ю.В. Раннегреческий полис (гомеровский период). Избранные статьи. СПб.: Гуманитарная академия, 2003. 448 с.

Васильев 2012 - Васильев В.Л. Славянские топонимические древности Новгородской земли. М.: Рукописные памятники Древней Руси, 2012. 816 с.

Горский 2000 - Горский А.А. О «племенной» знати и «племенах» у славян // Florilegium: к 60-летию Б.Н. Флори. М.: Языки русской культуры, 2000. С. 61-69.

Горский 2004 - Горский А.А. Русь: От славянского расселения до Московского царства. М.: Языки славянской культуры, 2004. 392 с.

Горский 2011 - Горский А.А. Славянское расселение и эволюция общественного строя славян // Великое переселение народов: этнополитические и социальные аспекты. СПб: Алетейя, 2011. С. 129-180.

Грамота № 831 - Грамота № 831 // Древнерусские берестяные грамоты / Электронный ресурс: <http://gramoty.ru/index.php?no=831&act=full&key=bb> (дата обращения – 18.04.2015).

Дворниченко 2006 - *Дворниченко А.Ю.* О восточнославянском политогенезе в VI-X вв. // *Rossica antiqua: Исследования и материалы.* СПб.: Издательство Санкт-Петербургского университета, 2006. С. 184-195.

Жих 2009 - *Жих М.И.* Летописная статья 6714 года Ипатьевской летописи и вопрос о возникновении Галича // *Международный исторический журнал «Русин».* 2009. № 4 (18). С. 50-56.

Жих 2012 - *Жих М.И.* О происхождении Новгорода и начале новгородской государственности. 2012 / Электронный ресурс: <http://suzhdenia.ruspole.info/node/2351> (дата обращения – 18.04.2015).

Жих 2012а - *Жих М.И.* «Реформа Ольги» и создание сети киевских опорных пунктов – «погостов» на Руси. 2012а / Электронный ресурс: <http://www.ruspole.info/node/2353> (дата обращения – 18.04.2015).

Жития Бориса и Глеба 1916 - *Жития святых мучеников Бориса и Глеба и службы им / Приготовил к печати Д.И. Абрамович.* Пг, 1916. 239 с.

Завадская 1978 - *Завадская С.В.* О «старцах градских» и «старцах людских» в Древней Руси // *Восточная Европа в древности и средневековье.* М.: Наука, 1978. С. 101-103.

Завадская 1989 - *Завадская С.В.* К вопросу о «старейшинах» в древнерусских источниках X-XIII вв. // *Древнейшие государства на территории СССР.* 1987. М.: Наука, 1989. С. 36-42.

Зализняк 2004 - *Зализняк А.А.* Древненовгородский диалект. М.: Языки славянской культуры, 2004. 872 с.

Карпов 2008 - *Карпов А.В.* Язычество, христианство, двоеверие: Религиозная жизнь Древней Руси в IX-XI веках. СПб.: Алетейя, 2008. 184 с.

Ловмянский 1978 - *Ловмянский Х.* О происхождении русского боярства // *Восточная Европа в древности и средневековье.* М.: Наука, 1978. С. 93-100.

Лукин 2010 - *Лукин П.В.* «Старцы» или «старшие»? О терминологии славянской «племенной знати» // *Славяноведение.* 2010. № 2. С. 12-30.

Львов 1975 - *Львов А.С.* Лексика Повести временных лет. М.: Наука, 1975. 368 с.

Мавродин 1949 - *Мавродин В.В.* Классовая борьба в Древней Руси // *Мавродин В.В. Очерки по истории феодальной Руси.* Л.: Издательство Ленинградского университета, 1949. С. 143-192.

Мавродин, Фроянов 1974 - *Мавродин В.В., Фроянов И.Я.* «Старцы градские» на Руси X в. // *Культура средневековой Руси.* Л.: Наука, 1974. С. 29-33.

Микляев 1984 - *Микляев А.М.* О топо- и гидронимах с элементом -гост, -гощ на Северо-Западе СССР (к проблеме восточнославянского расселения) // *Археологическое исследование Новгородской земли.* Л.: Издательство Ленинградского университета, 1984. С. 25-46.

Мирончиков 1969 - *Мирончиков Л.Т.* Дохристианское жречество Древней Руси. Автореферат диссертации на соискание ученой степени кандидата исторических наук. Минск, 1969. 28 с.

Насонов 1969 - *Насонов А.Н.* История русского летописания. XI – начало XVIII века. М.: Наука, 1969. 556 с.

Несин 2010 - *Несин М.А.* К истории происхождения Галича // *Международный исторический журнал «Русин».* 2010. № 3 (21). С. 58-76.

Новосельцев 2000 - *Новосельцев А.П.* Восточные славяне и образование древнерусского государства // *История России с древнейших времен до конца XVII в.* М.: АСТ, 2000. С. 39-85.

Палея толковая 2002 - *Палея толковая.* М.: Согласие, 2002. 648 с.

ПСРЛ. I - Полное собрание русских летописей. Т. I. Лаврентьевская летопись. М.: Языки славянской культуры, 1997. 496 с.

ПСРЛ. II - Полное собрание русских летописей. Т. II. Ипатьевская летопись. М.: Языки славянской культуры, 1998. 648 с.

ПСРЛ. III - Полное собрание русских летописей. Т. III. Новгородская первая летопись старшего и младшего изводов (репринт издания 1950 г., подготовленного А.Н. Насоновым). М.: Языки славянской культуры, 2000. 720 с.

ПСРЛ. IV. Часть I - Полное собрание русских летописей. Т. IV. Часть I. Новгородская Четвёртая летопись. М.: Языки славянской культуры, 2000. 690 с.

ПСРЛ. VI. Вып. I - Полное собрание русских летописей. Т. VI. Вып. I. Софийская Первая летопись старшего извода. М.: Языки славянской культуры, 2000. 312 с.

- ПСРЛ. VII - Полное собрание русских летописей. Т. VII. Воскресенская летопись. М.: Языки славянской культуры, 2001. 360 с.
- ПСРЛ. XXV - Полное собрание русских летописей. Т. XXV. Московский летописный свод конца XV века. М.: Языки славянской культуры, 2004. 488 с.
- Прозоров 2002 - *Прозоров Л.Р.* Мятажи волхов в Верхнем Поволжье XI в.: индоевропейские параллели // Исторические истоки, опыт взаимодействия и толерантности народов Приуралья. Ижевск: Издательство Удмуртского университета, 2002. С. 400.
- Прозоров 2003 - *Прозоров Л.Р.* Диалоги с волхвами в «Повести временных лет»: к вопросу о достоверности // Вестник Удмуртского государственного университета. История. 2003.
- Пузанов 2007 - *Пузанов В.В.* Древнерусская государственность: генезис, этнокультурная среда, идеологические конструкты. Ижевск: Издательский дом «Удмуртский университет», 2007. 624 с.
- Рыбаков 1956 - *Рыбаков Б.А.* Остромирова летопись // Вопросы истории. 1956. № 10. С. 46-59.
- Рыбаков 1963 - *Рыбаков Б.А.* Древняя Русь. Сказания, былины, летописи. М.: Издательство АН СССР, 1963. 362 с.
- Рыбаков 1982 - *Рыбаков Б.А.* Киевская Русь и русские княжества XII-XIII вв. М.: Наука, 1982. 598 с.
- Седов 1982 - *Седов В.В.* Восточные славяне в VI-XIII вв. М.: Наука, 1982. 328 с.
- Седов 1999 - *Седов В.В.* Древнерусская народность. М.: Языки русской культуры, 1999. 312 с.
- Седов 2002 - *Седов В.В.* Славяне. Историко-археологическое исследование. М.: Языки русской культуры, 2002. 622 с.
- Строев 1919 - *Строев В.Н.* По вопросу о «старцах градских» русской летописи // Известия Отделения русского языка и литературы. Т. XXIII. Кн. 1. Пг., 1919.
- Тихомиров 1956 - *Тихомиров М.Н.* Древнерусские города. М.: Государственное издательство политической литературы, 1956. 478 с.
- Тихомиров 1968 - *Тихомиров М.Н.* Русская культура X-XVIII вв. М.: Наука, 1968. 448 с.
- Тихомиров 1975 - *Тихомиров М.Н.* Крестьянские и городские восстания на Руси XI-XIII вв. // Тихомиров М.Н. Древняя Русь. М.: Наука, 1975. С. 42-232.
- Трубачев 1974 - *Трубачев О.Н.* Ранние славянские этнонимы – свидетели миграции славян // Вопросы языкознания. 1974. № 6. С. 48-67.
- Устюжский летописный свод 1950 - Устюжский летописный свод. М.; Л.: Издательство АН СССР, 1950. 128 с.
- Фроянов 1995 - *Фроянов И.Я.* Древняя Русь. Опыт исследования истории социальной и политической борьбы. М.; СПб.: Златоуст, 1995. 703 с.
- Фроянов 1999 - *Фроянов И.Я.* Киевская Русь: Главные черты социально-экономического строя. СПб.: Издательство Санкт-Петербургского университета, 1999. 372 с.
- Фроянов 2001 - *Фроянов И.Я.* Киевская Русь: Очерки социально-политической истории // Фроянов И.Я. Начала Русской истории. Избранное. М.: Издательский дом Парад, 2001. С. 483-714.
- Фроянов 2003 - *Фроянов И.Я.* Начало Христианства на Руси. Ижевск: Издательский дом «Удмуртский университет», 2003. 276 с.
- Фроянов, Дворниченко, 1988 - *Фроянов И.Я., Дворниченко А.Ю.* Города-государства Древней Руси. Л.: Издательство Ленинградского университета, 1988. 296 с.
- Черепнин 1948 - *Черепнин Л.В.* «Повесть временных лет», её редакции и предшествующие ей летописные своды // Исторические записки. 1948. Вып. 25. С. 293-333.
- Шахматов 2001 - *Шахматов А.А.* Разыскания о древнейших русских летописных сводах // Шахматов А.А. Разыскания о русских летописях. М.: Академический проект, 2001. С. 3-508.
- Янин 2007 - *Янин В.Л.* О начале Новгорода // У истоков русской государственности. СПб.: Дмитрий Буланин, 2007. С. 205-212.

REFERENCES

Azbelev 2010 - *Azbelev S.N.* Gostomysl [Gostomysl], in: Varjago-russkij vopros v istoriografii [Varyago-russky a question in a historiography], Moscow, Russkaja panorama Publ., 2010, pp. 598-618 [in Russian].

Andreev 2003 - *Andreev Ju.V.* Rannegrecheskij polis (gomerovskij period). Izbrannye stat'i [Early Greek policy (homeric period). Chosen articles], Saint Petersburg, Gumanitarnaja akademija Publ., 2003, 448 p. [in Russian].

Cherepnin 1948 - *Cherepnin L.V.* «Povest' vremennyh let», ejo redakcii i predshestvujushhie ej letopisnye svody [«The story of temporary years», its editions and the annalistic arches preceding it], in: Istoricheskie zapiski [Historical notes], 1948, Vyp. 25, pp. 293-333 [in Russian].

Dvornichenko 2006 - *Dvornichenko A.Ju.* O vostochnoslavjanskom politogeneze v VI-X vv. [About an East Slavic politogenez in the VI-X centuries], in: Rossica antiqua: Issledovanija i materialy [Rossica antiqua: Researches and materials], Saint Petersburg, Izdatel'stvo Sankt-Peterburgskogo universiteta Publ., 2006, pp. 184-195 [in Russian].

Frojanov 1995 - *Frojanov I.Ja.* Drevnjaja Rus'. Opyt issledovanija istorii social'noj i politicheskoj bor'by [Ancient Russia. Experience of research of history of social and political struggle], Moscow, Saint Petersburg, Zlatoust Publ., 1995, 703 p. [in Russian].

Frojanov 1999 - *Frojanov I.Ja.* Kievskaja Rus': Glavnye cherty social'no-jekonomicheskogo stroja [Kievan Rus': Main lines of a social and economic system], Saint Petersburg, Izdatel'stvo Sankt-Peterburgskogo universiteta Publ., 1999, 372 p. [in Russian].

Frojanov 2001 - *Frojanov I.Ja.* Kievskaja Rus': Oчерki social'no-politicheskoj istorii [Kievan Rus': Sketches of socio-political history], in: Frojanov I.Ja. Nachala Russkoj istorii. Izbrannoe [Beginnings of the Russian history. Favourites], Moscow, Izdatel'skij dom Parad Publ., 2001, pp. 483-714 [in Russian].

Frojanov 2003 - *Frojanov I.Ja.* Nachalo Hristianstva na Rusi [The beginning of Christianity in Russia], Izhevsk: Izdatel'skij dom «Udmurtskij universitet» Publ., 2003, 276 p. [in Russian].

Frojanov, Dvornichenko, 1988 - *Frojanov I.Ja., Dvornichenko A.Ju.* Goroda-gosudarstva Drevnej Rusi [City-states of Ancient Russia], Leningrad, Izdatel'stvo Leningradskogo universiteta Publ., 1988, 296 p. [in Russian].

Gorskij 2000 - *Gorskij A.A.* O «plemennoj» znati i «plemenah» u slavjan [About the «breeding» nobility and «tribes» at Slavs], in: Florilegium: k 60-letiju B.N. Flori [Florilegium: to B.N. Florey's 60 anniversary], Moscow, Jazyki russkoj kul'tury Publ., 2000, pp. 61-69 [in Russian].

Gorskij 2004 - *Gorskij A.A.* Rus': Ot slavjanskogo rasselenija do Moskovskogo carstva [Russia: From Slavic moving to the Moscow kingdom], Moscow, Jazyki slavjanskoj kul'tury Publ., 2004, 392 p. [in Russian].

Gorskij 2011 - *Gorskij A.A.* Slavjanskoe rasselenie i jevoljucija obshhestvennogo stroja slavjan [Slavic moving and evolution of a social order of Slavs], in: Velikoe pereselenie narodov: jetnopoliticheskie i social'nye aspekty [Great resettlement of the people: ethnopolitical and social aspects], Saint Petersburg, Aletejja Publ., 2011, pp. 129-180 [in Russian].

Gramota № 831 - Gramota № 831 [Diploma № 831], in: Drevnerusskie berestjanye gramoty [Old Russian birchbark manuscripts], Electronic resource: <http://gramoty.ru/index.php?no=831&act=full&key=bb> (Date of access – 18.04.2015) [in Russian].

Janin 2007 - *Janin V.L.* O nachale Novgoroda [About the beginning of Novgorod], in: U istokov russkoj gosudarstvennosti [At sources of the Russian statehood], Saint Petersburg, Dmitrij Bulanin Publ., 2007, pp. 205-212 [in Russian].

Karpov 2008 - *Karpov A.V.* Jazychestvo, hristianstvo, dvoeverie: Religioznaja zhizn' Drevnej Rusi v IX-XI vekah [Paganism, Christianity, dvoeverie: Religious life of Ancient Russia in the IX-XI centuries], Saint Petersburg, Aletejja Publ., 2008, 184 p. [in Russian].

Lovmjan'skij 1978 - *Lovmjan'skij H.* O proishozhdenii russkogo bojarstva [About an origin of the Russian nobility], in: Vostochnaja Evropa v drevnosti i srednevekov'e [Eastern Europe in the ancient time and Middle Ages], Moscow, Nauka Publ., 1978, pp. 93-100 [in Russian].

Lukin 2010 - *Lukin P.V.* «Starcy» ili «starshie»? O terminologii slavjanskoj «plemennoj znati» [«Aged men» or «seniors»? About terminology Slavic «the breeding nobility»], in: Clavjanovedenie [Slavic studies], 2010, № 2, pp. 12-30 [in Russian].

L'vov 1975 - *L'vov A.S.* Leksika Povesti vremennyh let [Lexicon of the Story of temporary years], Moscow, Nauka Publ., 1975, 368 p. [in Russian].

Mavrodin 1949 - *Mavrodin V.V. Klassovaja bor'ba v Drevnej Rusi* [Class fight in Ancient Russia], in: *Mavrodin V.V. Oчерki po istorii feodal'noj Rusi* [Sketches on stories of feudal Russia], Leningrad, Izdatel'stvo Leningradskogo universiteta Publ., 1949, pp. 143-192 [in Russian].

Mavrodin, Frojanov 1974 - *Mavrodin V.V., Frojanov I.Ja. «Starcy gradskie» na Rusi H v.* [«Aged men town» in Russia X century], in: *Kul'tura srednevekovoj Rusi* [Culture of medieval Russia], Leningrad, Nauka Publ., 1974, pp. 29-33 [in Russian].

Mikljaev 1984 - *Mikljaev A.M. O topo- i gidronimah s jelementom -gost, -goshh na Severo-Zapade SSSR (k probleme vostochnoslavjanskogo rasselenija)* [About topo-and gidronima with an element -gost, -goshch in the Northwest of the USSR (to a problem of East Slavic moving)], in: *Arheologicheskoe issledovanie Novgorodskoj zemli* [Archaeological research of the Novgorod earth], Leningrad, Izdatel'stvo Leningradskogo universiteta Publ., 1984, pp. 25-46 [in Russian].

Mironchikov 1969 - *Mironchikov L.T. Dohristianskoe zhrechestvo Drevnej Rusi. Avtoreferat dissertacii na soiskanie uchenoj stepeni kandidata istoricheskikh nauk* [Pre-Christian zhrechestvo of Ancient Russia. The abstract of the thesis on competition of an academic degree of the candidate of historical sciences], Minsk, 1969, 28 p. [in Russian].

Nasonov 1969 - *Nasonov A.N. Istorija russkogo letopisanija. XI – nachalo XVIII veka* [History of the Russian annals. XI – the beginning of the XVIII century], Moscow, Nauka Publ., 1969, 556 p. [in Russian].

Nesin 2010 - *Nesin M.A. K istorii proishozhdenija Galicha* [To history of an origin of Galich], in: *Mezhdunarodnyj istoricheskij zhurnal «Rusin»* [International historical magazine «Rusin»], 2010, № 3 (21), pp. 58-76 [in Russian].

Novosel'cev 2000 - *Novosel'cev A.P. Vostochnye slavjane i obrazovanie drevnerusskogo gosudarstva* [East Slavs and formation of the Old Russian state], in: *Istorija Rossii s drevnejshih vremen do konca XVII v.* [History of Russia since the most ancient times until the end of the XVII century], Moscow, AST Publ., 2000, pp. 39-85 [in Russian].

Paleja tolkovaja 2002 - *Paleja tolkovaja* [Paley the sensible], Moscow: Soglasie Publ., 2002, 648 p. [in Russian].

PSRL. I - *Polnoe sobranie russkikh letopisej, T. I, Lavrent'evskaja letopis'* [Complete collection of the Russian chronicles. T. I. Lavrentyevsky chronicle], Moscow, Jazyki slavjanskoj kul'tury Publ., 1997, 496 p. [in Russian].

PSRL. II - *Polnoe sobranie russkikh letopisej, T. II, Ipat'evskaja letopis'* [Complete collection of the Russian chronicles. T. II. Ipatyevsky chronicle], Moscow, Jazyki slavjanskoj kul'tury Publ., 1998, 648 p. [in Russian].

PSRL. III - *Polnoe sobranie russkikh letopisej, T. III, Novgorodskaja pervaja letopis' starshego i mladshego izvodov (reprint izdanija 1950 g., podgotovlennogo A.N. Nasonovym)* [Complete collection of the Russian chronicles. T. III. The Novgorod first chronicle of the senior and younger izvod (a reprint of the edition of 1950 prepared by A.N. Nasonov)], Moscow, Jazyki slavjanskoj kul'tury Publ., 2000, 720 p. [in Russian].

PSRL. IV. *Chast' I - Polnoe sobranie russkikh letopisej, T. IV, Chast' I, Novgorodskaja Chetvjortaja letopis'* [Complete collection of the Russian chronicles. T. IV. Part I. Novgorod Fourth chronicle], Moscow, Jazyki slavjanskoj kul'tury Publ., 2000, 690 p. [in Russian].

PSRL. VI. *Vyp. I - Polnoe sobranie russkikh letopisej, T.VI, Vyp. I, Sofijskaja Pervaja letopis' starshego izvoda* [Complete collection of the Russian chronicles. T.VI. Vyp. I. Sofia First chronicle of the senior recension], Moscow, Jazyki slavjanskoj kul'tury Publ., 2000, 312 p. [in Russian].

PSRL. VII - *Polnoe sobranie russkikh letopisej, T. VII, Voskresenskaja letopis'* [Complete collection of the Russian chronicles. T. VII. Voskresensky chronicle], Moscow, Jazyki slavjanskoj kul'tury Publ., 2001, 360 p. [in Russian].

PSRL. XXV - *Polnoe sobranie russkikh letopisej, T. XXV, Moskovskij letopisnyj svod konca XV veka* [Complete collection of the Russian chronicles. T. XXV. Moscow annalistic arch of the end of the XV century], Moscow, Jazyki slavjanskoj kul'tury Publ., 2004, 488 p. [in Russian].

Prozorov 2002 - *Prozorov L.R. Mjatezhi volhvvov v Verhnem Povolzh'e XI v.: indoevropskie paralleli* [Mutinies of magicians in Upper Volga area XI century: Indo-European parallels], in: *Istoricheskie istoki, opyt vzaimodejstvija i tolerantnosti narodov Priural'ja* [Historical sources, experience of interaction and

tolerance of the people of Cisural area], Izhevsk, Izdatel'stvo Udmurtskogo universiteta Publ., 2002, pp. 400. [in Russian].

Prozorov 2003 - *Prozorov L.R.* Dialogi s volhvami v «Povesti vremennyh let»: k voprosu o dostovernosti [Dialogues with magicians in «The story of temporary years»: to a question of reliability], in: Vestnik Udmurtskogo gosudarstvennogo universiteta. Istorija [Bulletin of the Udmurt state university. History], 2003 [in Russian].

Puzanov 2007 - *Puzanov V.V.* Drevnerusskaja gosudarstvennost': genesis, jetnokul'turnaja sreda, ideologicheskie konstrukty [Old Russian statehood: genesis, ethnocultural environment, ideological constructs], Izhevsk, Izdatel'skij dom «Udmurtskij universitet» Publ., 2007, 624 p. [in Russian].

Rybakov 1956 - *Rybakov B.A.* Ostromirova letopis' [Ostromirova chronicle], in: Voprosy istorii [History questions], 1956, № 10, pp. 46-59 [in Russian].

Rybakov 1963 - *Rybakov B.A.* Drevnjaja Rus'. Skazanija, byliny, letopisi [Ancient Russia. Legends, bylinas, chronicles], Moscow, Izdatel'stvo AN SSSR Publ., 1963, 362 p. [in Russian].

Rybakov 1982 - *Rybakov B.A.* Kievskaja Rus' i russkie knjazhestva XII-XIII vv. [Kievan Rus' and Russian principalities of the XII-XIII centuries], Moscow, Nauka Publ., 1982, 598 p. [in Russian].

Sedov 1982 - *Sedov V.V.* Vostochnye slavjane v VI-XIII vv. [East Slavs in the VI-XIII centuries], Moscow, Nauka Publ., 1982, 328 p. [in Russian].

Sedov 1999 - *Sedov V.V.* Drevnerusskaja narodnost' [Old Russian nationality], Moscow, Jazyki russkoj kul'tury Publ., 1999, 312 p. [in Russian].

Sedov 2002 - *Sedov V.V.* Slavjane. Istoriko-arheologicheskoe issledovanie [Slavs. Historical and archaeological research], Moscow, Jazyki russkoj kul'tury Publ., 2002, 622 p. [in Russian].

Shahmatov 2001 - *Shahmatov A.A.* Razyskanija o drevnejshih russkih letopisnyh svodah [Investigations about the most ancient Russian annalistic arches], in: Shahmatov A.A. Razyskanija o russkih letopisjah [Investigations about the Russian chronicles], Moscow, Akademicheskij proekt Publ., 2001, pp. 3-508 [in Russian].

Stroev 1919 - *Stroev V.N.* Po voprosu o «starcah gradskih» russkoj letopisi [On «aged men town» Russian chronicle], in: Izvestija Otdelenija russkogo jazyka i literatury [News of Office of Russian and literature], T. XXIII, Kn. 1, Saint Petersburg, 1919 [in Russian].

Tihomirov 1956 - *Tihomirov M.N.* Drevnerusskie goroda [Old Russian cities], Moscow, Gosudarstvennoe izdatel'stvo politicheskoi literatury Publ., 1956, 478 p. [in Russian].

Tihomirov 1968 - *Tihomirov M.N.* Russkaja kul'tura X-XVIII vv. [Russian culture of the X-XVIII centuries], Moscow, Nauka Publ., 1968, 448 p. [in Russian].

Tihomirov 1975 - *Tihomirov M.N.* Krest'janskije i gorodskie vosstanija na Rusi XI-XIII vv. [Country and city revolts in Russia the XI-XIII centuries], in: Tihomirov M.N. Drevnjaja Rus' [Ancient Russia], Moscow, Nauka Publ., 1975, pp. 42-232 [in Russian].

Trubachev 1974 - *Trubachev O.N.* Rannie slavjanskije jetnonimy – svideteli migracii slavjan [Early Slavic ethnonyms – witnesses of migration of Slavs], in: Voprosy jazykoznanija [Linguistics questions], 1974, № 6, pp. 48-67 [in Russian].

Ustjuzhskij letopisnyj svod 1950 - Ustjuzhskij letopisnyj svod [Veliky Ustyug annalistic arch], Moscow, Leningrad, Izdatel'stvo AN SSSR Publ., 1950, 128 p. [in Russian].

Vasil'ev 2012 - *Vasil'ev V.L.* Slavjanskije toponimicheskie drevnosti Novgorodskoj zemli [Slavic toponymic antiquities of the Novgorod earth], Moscow, Rukopisnye pamjatniki Drevnej Rusi Publ., 2012, 816 p. [in Russian].

Zaloznjak 2004 - *Zaloznjak A.A.* Drevnenovgorodskij dialekt [Drevnenovgorodsky dialect], Moscow, Jazyki slavjanskoj kul'tury Publ., 2004, 872 p. [in Russian].

Zavadskaja 1978 - *Zavadskaja S.V.* O «starcah gradskih» i «starcah ljudskih» v Drevnej Rusi [About «aged men town» and «aged men human» in Ancient Russia], in: Vostochnaja Evropa v drevnosti i srednevekov'e [Eastern Europe in the ancient time and Middle Ages], Moscow, Nauka Publ., 1978, pp. 101-103 [in Russian].

Zavadskaja 1989 - *Zavadskaja S.V.* K voprosu o «starejshinah» v drevnerusskih istochnikah X-XIII vv. [To a question of «elders» in Old Russian sources of the X-XIII centuries], in: Drevnejšie gosudarstva na

territorii SSSR [The most ancient states in the territory of the USSR], 1987, Moscow, Nauka Publ., 1989, pp. 36-42 [in Russian].

Zhih 2009 - *Zhih M.I.* Letopisnaja stat'ja 6714 goda Ipat'evskoj letopisi i vopros o vznikovenii Galicha [Annalistic article of the 6714th year of the Ipatyevsky chronicle and question of emergence of Galich], in: *Mezhdunarodnyj istoricheskij zhurnal «Rusin»* [International historical magazine «Rusin»], 2009, № 4 (18), pp. 50-56 [in Russian].

Zhih 2012 - *Zhih M.I.* O proishozhdenii Novgoroda i nachale novgorodskoj gosudarstvennosti [About an origin of Novgorod and the beginning of the Novgorod statehood], 2012, Electronic resource: <http://suzhdenia.ruspole.info/node/2351> (Date of access – 18.04.2015) [in Russian].

Zhih 2012a - *Zhih M.I.* «Reforma Ol'gi» i sozdanie seti kievskih opornyh punktov – «pogostov» na Rusi [«Olga's reform» and creation of a network of the Kiev strong points – «country churchyards» in Russia], 2012a, Electronic resource: <http://www.ruspole.info/node/2353> (Date of access – 18.04.2015) [in Russian].

Zhitija Borisa i Gleba 1916 - *Zhitija svjatyh muchenikov Borisa i Gleba i sluzhby im* [Lives of Saint martyrs Boris and Gleb and service to them], Prigotovil k pečati D.I. Abramovich, Saint Petersburg, 1916, 239 p. [in Russian].

Жих Максим Иванович – Историк, независимый исследователь (Санкт-Петербург, Россия).

Zhikh Maksim – Historian, independent researcher (St. Petersburg, Russia).

E-mail: max-mors@mail.ru

УДК 94(47).022

О ЛЕТОПИСНЫХ УРМАНАХ И О ТИТУЛЕ «КНЯЗЬ УРМАНСКИЙ»

Л.П. Грот

Общество «Русский салон» (Лулео, Швеция)

e-mail: mail@histformat.com

Авторское резюме

В статье рассматривается вопрос о происхождении летописного этнонима урмане и титула «князь урманский». Анализ летописных и других источников, а также данных исторической топонимики, сравнительно-исторического языкознания, мифологии и фольклора привел автора к выводу о том, что имя летописных урман, а также титул князя урманского связаны с Варнией (Вармией), известной также как и Урмия, а в довоенной истории – как Восточная Пруссия.

Ключевые слова: урмане, князь урманский, варяги, мурмане, князь Олег.

ABOUT URMANS AND THE TITLE OF URMAN PRINCE FROM MEDIEVAL CHRONICLES

Lidia Groth

The Society «Russian Salon» (Luleå, Sweden)

e-mail: mail@histformat.com

Abstract

The article discusses the origin of ethnic name Urmans and the title of Urman prince. Analysis of medieval chronicles and other sources, as well as of toponymy and comparative historical linguistics data, mythology and folklore, has led the author to the conclusion that the ethnic name Urmans, as well as the title of Urman prince, relates to Warnia (Warmia), also known as East Prussia more recently.

Keywords: Urmans, Urman prince, Varyags, Murmans, Prince Oleg.

В Повести временных лет дважды упоминается народ *урмане*. Сначала – в перечне европейских народов: «Афетово бо и то колѣно: варязи, свеи, урмане, готе, русь, агняне, галичане, волѣхва, римляне, нѣмци, корлязи, вендици, фрягове и прочии...», а затем в пояснении к названию *варяги русь*: «Сице бо ся зваху тѣи варязи *русь*, яко се друзии зъвуться свеи, друзии же урмане, ангяне, друзии гѣте, тако и си» (ПВЛ: 8, 13). А Новгородская Иоакимовская летопись (НИЛ) называет князем урманским летописного князя Олега.

Однако этноним – это одно, а титул правителя – это другое, и связан он, прежде всего, с системой организации власти на подчиненной территории, при этом правитель может быть этнически связан с данной территорией, а может и не быть. Это необходимо учитывать, поскольку в НИЛ титул князя Олега до его вступления на престол в Новгороде назван как князь урманский, но было также

подчеркнуто, что он был из варяг: «предаде княжение ...Ольгу, варягу сусчу, князю урманскому» (Татищев 1994: 110, 117).

Полная научная необоснованность норманистских попыток представить князя Олега выходцем из датских или норвежских локальных династий, который якобы «оказался в Восточной Европе, во главе смешанного войска захватил Киев и стал великим русским князем» (Мельникова 2005: 143), показана в моих работах, специально посвященных этому вопросу.

В них, во-первых, раскрывается некомпетентность попыток увязать имя князя Олега со скандинавским именем Хельги. Скандинавское имя *Helgi* не могло стать предметом заимствования в древнерусский антропонимикон, поскольку *Helgi* – не полное имя, а гипокористика, т.е. уменьшительное имя, как Коля от Николая, как Ваня от Ивана и т.д. Уменьшительное имя *Helgi/Hælghe* образовалось от *Hælmger*, двухосновного имени, в котором его первая основа – существительное *hælm*, т.е. «шлем», а второе – существительное *geir*, т.е. «копье». Таким образом, полное имя *Hælmger* и его гипокористика *Helgi/Hælghe* были исходно связаны с воинской атрибутикой, с понятием «защита», как и многие наиболее архаичные скандинавские имена. И только с XIII в., следовательно, спустя несколько веков после появления на исторической арене князя Олега, можно говорить о слиянии гипокористики *Hælghe* с прилагательным *helig/святой*.

Во-вторых, в своих работах я показала ошибочность попыток отождествить князя Олега с одним из героев норвежских саг Оддом Стрелой на том основании, что в «Саге об Одде Стреле» рассказ о смерти ее героя совпадает с описанием смерти князя Олега в ПВЛ.

Рассказ о смерти главного героя названной саги совершенно очевидно представляет компиляцию из двух древнерусских сюжетов. Первый – это смерть князя Олега от укуса змеи, выползшей из черепа коня, согласно преданию, рассказанному в ПВЛ. Второй – это смерть древнерусского богатыря Святогора в каменном гробу, на который натолкнулись Святогор и Илья Муромец, разъезжая по Святым горам.

Летописное предание о смерти князя Олега – это полный иносказаний рассказ о смерти сакрального вождя, жизнь которого была прервана волею высших сил, олицетворенных в образах коня и змеи. А картина его смерти – архаичнейший обычай ритуальной смерти, которой предавали стареющего сакрального правителя. Жреческое сакральное значение князя Олега подкрепляется и его прозвищем «Вещий», т.е. обладающий даром прорицателя и провидца, вещающего волю богов, несущего их весть и весть – знание, открытое богами посвященным. Сакрализация образа князя Олега выразилась и в якобы противоречивых сведениях о его захоронениях – в Киеве, в Ладоге и «за морем», т.е. на южнобалтийском побережье. Эти сведения передают ритуал космогонического акта, воспроизводившего творение Вселенной из частей тела Первобожества, которое олицетворялось скончавшимся сакральным вождем – в летописном предании им был князь-жрец Олег, а летописные географические координаты Киев, Ладога и «заморье» маркировали

границы той территории, гением-хранителем которой он воспринимался, и где должно было состояться захоронение частей его праха.

Что же касается Саги об Одде, то это неумелая компиляция предания об Олеге, сделанная людьми, совершенно непосвященными в его символический контекст. «Сага об Одде Стреле», созданная не ранее середины XIII в., появилась в тот период, когда королевская власть Норвегии поддерживала интенсивный «импорт» европейских литературных произведений, стараясь переводить их с фокусом на героические образы прославленных наследственных правителей, воспетых в истории своих народов как великих завоевателей и собирателей земель под единой рукой.

Сведения о Руси и ее правителях имелись во множестве в западноевропейских эпических произведениях, кроме того, были и прямые связи между норвежским двором и русскими землями. В 1251 г. норвежские послы, согласно «Саге о Хокане Старом», совершили поездку в Новгород для урегулирования спорных вопросов по северной границе. Тогда норвежские представители и могли зафиксировать древнерусские сюжеты, переложенные позднее в форме названной саги. Важно также иметь в виду, что первым усмотрел «сходство» в описании смерти князя Олега и Одда Стрелы вездесущий Олаф Рудбек, когда он работал над оформлением шведского политического мифа, где в истории Восточной Европы с древнейших времен места русским не отводилось (Грот 2014: 8-32).

А в настоящей статье, в развитие темы о князе Олеге будут рассмотрены два вопроса: 1.) кто такие летописные *урмане*; 2.) в рамках исследования вопроса об урманах будет показана ошибочность утвердившегося взгляда на титул «князь урманский», как якобы свидетельствующий о «норвежской» этнической принадлежности князя Олега.

Для IX–X вв. варяги, согласно ПВЛ, локализируются там, где «ляхове..., пруси, чудь присѣдять к морю Варяжьскому. По сему же морю сѣдять варязи сѣмо ко востоку до предѣла Симова, по тому же морю сѣдять къ западу до землѣ Агнянски и до Волошьски» (ПВЛ: 8), т.е., как минимум, та часть варягов, которая помещалась летописцем от восточного угла Балтийского моря до его западного предела, принадлежала населению южнобалтийского побережья, на что и указывали многие российские историки (Гедеонов 2005; Кузьмин 2003; Меркулов 2013; Фомин 2005).

В последнее время существенный вклад в вопрос о локализации варягов внесли работы современного немецкого историка Андрея Пауля, который убедительно доказал, что славянским самоназванием ободритов было *варины* (вары, варны), а название *ободриты* являлось экзоэтнонимом. В работах А.Пауля представлен богатейший материал, включая и археологические данные, который свидетельствует об интенсивных контактах между южнобалтийскими варинами и русскими летописными княжествами. Русские летописцы знали варинов под именем варягов, а у западноевропейских хронистов имя варинов варьировалось как Warnabi, Warnalii, Warnahi, Varnahi, Warnavi. Присутствие варинов/варягов в землях ободритов подтверждается в статье А.Пауля и многочисленными примерами «варской» топонимики на представленных им картах. Так он приводит карту с

многочисленной топонимикой на *вар-* на южнобалтийском побережье, которая говорит сама за себя и которую важно привести здесь (Пауль 2014).



«Варская» топонимика на западе южнобалтийского побережья (А. Пауль)

Следовательно, если князь Олег был варягом (летописец относится к нему как «варягу сусчу»), то он должен был, согласно приведенным рассуждениям, происходить из земель варинов/ободритов. Но как в этом случае можно толковать его титул «князь урманский»?

Как уже упоминалось, титул относительно этнической принадлежности имеет самостоятельное значение. Например, император российский титуловался как Император и Самодержец Всероссийский, Московский, Киевский, Владимирский, Новгородский; Царь Казанский, Царь Астраханский, но также как Царь Польский, Царь Сибирский, Царь Херсонеса Таврического, Царь Грузинский, как Государь Псковский и Великий Князь Смоленский, Литовский, Волынский, Подольский и Финляндский, как Князь Эстляндский, Лифляндский, Курляндский и Семигальский, Самогитский, Белостокский, Корельский и пр.

Каждый из названных титулов наделял его носителя властью над территорией, обозначенной в титуле, например, титул князя литовского давал власть над литовскими землями, но не выражал этническую принадлежность его носителя. Поэтому утвердившееся под влиянием норманистских стереотипов убеждение в том, что титул Олега *князь урманский* обозначает его этническую принадлежность и, само собой разумеется, «скандинавскую», а конкретно – норвежскую, не соответствует, во-первых, самому значению титула, поскольку титул, также как, например, звание и должность, с этнической принадлежностью не отождествляются, а во-вторых, отождествление урманской земли с Норвегией никогда не было доказано (собственно, и не доказывалось). Поэтому вопрос о том,

где находилась эта земля и кто такие урмане, должен быть исследован полным образом.

Какая область на Балтии могла быть связана с титулом «князь урманский» и одновременно была созвучна с именем варягов? Если, согласно ПВЛ, князь Олег происходил из варягов и был одного рода с Рюриком, то он мог быть уроженцем какой-либо из земель ободритского союза, например, Вагрии. Но из текста ПВЛ о варягах и урмане можно заключить, что урмане, к земле которых должен был относиться, по логике, титул князя урманского, явно не смешивались с варягами. Тогда следует предположить, что земля урман находилась за пределами земель ободритов. Попробуем сначала определить, с названием какой южнобалтийской области мог быть созвучен титул князя урманского?

Мое внимание привлекла историческая область Вармия на южнобалтийском побережье, в современной истории известная как северо-восточная Пруссия. Согласно Г.В. Глазыриной, в сагах о древних временах вдоль побережья Балтики различались пять восточноприбалтийских племен, и среди них Вармия, которую называли как Ermland/Ormland, т.е. Эрмланд/Урмланд (Глазырина 1996: 34). Это выделяло Вармию как немаловажного участника международных отношений на Балтии. В XIII в. Вармия в числе других восточно-балтийских земель сделалась объектом экспансии немецких крестоносцев, а после Грюнвальдской битвы – вошла в состав королевства Ягеллонов.

Интерес к восточно-прибалтийским народам, находившимся в гуще исторических событий Северной Европы, сохранялся у скандинавских писателей и в более поздние времена, что отразилось, в частности, в творчестве шведского писателя XVI в. Олафа Магнуса в его знаменитом труде «История северных народов», где среди северных стран, граничивших с «московитами», упомянул Олаф Магнус и восточную Балтию под общим именем Литвы, заметив, что и Литва получила свое место на его карте среди северных народов (Magnus Olaus 1972: 96, 135). Таким образом, внимание к восточнобалтийскому побережью сохранялось в системе знаний как средневековой, так и ренессансной Европы. И именно этот факт настраивает на вывод, что восточный угол Балтии имел свою историю, отдельную от ее западного угла, где летописцы помещали варягов в IX в.

Напомню еще раз слова Гильфердинга о балтийских славянах: «Простирающаяся по южному берегу Балтийского моря между реками Эльбой и Вислой равнина... в прежнее время населена была славянами. ...За Вислой начиналась уже чужая земля, земля литовского поколения: непосредственными соседями балтийских славян были тут прусы, западная ветвь литвы» (Гильфердинг 2013: 62-65).

Благодаря исследованиям в области ДНК-генеалогии теперь мы можем более четко представить происхождение прусов или «западной ветви литвы». Как представители одной из ветвей гаплогруппы N1c1, они мигрировали из Зауралья в Восточную Европу, уже освоенную ее насельниками – представителями гаплогруппы R1a (ариями, древними русами), около 2500–2000 лет тому назад и восприняли ИЕ

язык уже в Европе от представителей R1a, став предками нынешних балтских народов.

Историк и этнограф XIX в. Иван Боричевский собрал замечательный материал о русах на Балтийском Поморье, где Куршский залив издавна назывался Русною. Об этих русах в окрестностях реки Неман сообщал писатель XII века, немецкий хронист Гельмольд. Он писал о русах между реками Виндавой или Вентой (там, где латышский город Вентспилс) и Наревом, правым притоком Вислы, т.е. примерно на месте нынешних Литвы и Калининградской области. И. Боричевский назвал эту Русь Прибалтийской Русью и отметил, что западноевропейские хронисты прекрасно знали ее и выделяли. М.В. Ломоносов называл ее Неманская Русь. В.В. Фомин показал, что идею Ломоносова поддерживали и такие норманисты, как Миллер и Карамзин. О ней писал крупнейший современный историк А.Г. Кузьмин (Грот 2013: 87).

Часть Неманской или Прибалтийской Руси известна в современной истории под названием Восточной Пруссии, после войны вернувшейся в русские границы, завершив, тем самым, длительный и мучительный круг своей истории. Но и поныне или особенно поныне земли Калининградской области объявляются сторонниками русофобии как «оккупированные русскими», как несвязанные исторической нитью с русской историей, что придает особое значение исследованию архаичного периода ее истории.

Данные из статьи Боричевского ярко высвечивают эту историческую связь, поэтому отрывки из его статьи «Руссы на южном берегу Балтийского моря» интересно привести в контексте рассуждений об исторической судьбе Вармии:

«Историк Литвы Нарбутт ...уверяет, что на помории Балтийском существовала Русь, принадлежавшая Литве... не разделяем его мнение и о том, что Русь прибалтийская составляла часть Литвы.

Предварительно считаем нужным припомнить, что существование Руссов на Балтийском Помории было предметом глубокомысленных соображений Карамзина. Вот что говорит он: «В Степенной книге XVI – ого века и в некоторых новейших летописях сказано, что Рюрик с братьями вышел из Пруссии, где издавна назывались Курский залив Русною, северный рукав Немана...» (т. 1, стр. 50-51)...

...Топографическое положение Руси Прибалтийской исследовано Нарбуттом как уверяет он, точнейшим образом: «Границы этой области простирались на восток до гафа Куронского (Куришгафа); по всему восточному побережью, на север – до Жмуди или древней Югрии, на запад – до земли Скиров (Scyron) и Сударгов, провинций Прусских. Эти границы легко узнать по урочищам, их лингвистическому различию... Немен, древний Альдеск... разделяется на два рукава: правый носил мифическое название Руссь, теперь Руснит, Русна, Русения, по различным выговорам...

Левый рукав, отделившись от Русны, имеет направление к западу и называется Варрус, деревня, над ним лежащая, остаток древнего поселения, носит то же имя, означающая на литовском языке Варяжская Русь. Из сказанного рукава образуется множество меньших, и один из них называется Руснейт...».

...Есть и другие места, напоминающие о Руси, как то: деревня Руссы при р.Дубасс, Русле над р.Дангой, приморская деревня Россиение, недалеко от гафа Куронского... уездный город Виленской губернии Россиены, Росситы – рыбацкая слобода на Куронском мысе... (Боричевский 1840: 174-180).

Учитывая изменчивость границ между политиями и территориями, занимаемыми теми или иными этносами, вызываемую ходом времени, можно сказать, что Вармия примерно совпадала с областью, которую Боричевский называл Прибалтийской Русью, а Ломоносов – Неманской Русью. И это объясняет, почему на историю Вармии наброшено столько непроницаемых покровов. Мало того, что, согласно Боричевскому, «*имя Руси на Помории Балтийском звучит во многих названиях*», так еще в устье Немана, между его руками Русной и Русой, на территории нынешней Калининградской области, во время Ивана Боричевского сохранялись остатки древнего поселения, хранившего название Варяжская Русь. Понятно, что историческая наука, зараженная норманизмом, должна была обходить такие сведения.

Но они показывают, что история варягов на южнобалтийском побережье имеет более многослойное содержание, чем мы привыкли думать. Достаточно хорошо известно, что носители имени Русь создали много Русий в Европе. Но сведения, собранные И.Боричевским, показывают, что и полития по названию «Варяжская Русь» не существовала в единственном числе. А это говорит о древности этих наименований.

Однако попытки выяснить древнюю историю такого восточного угла Балтии как Вармия сразу же наталкиваются на ряд странностей. Первое из них – это то, как передается название Вармия. Из распространенных справочных изданий мы можем узнать, что *Вармия* – это польск. Warmia, лат. Varmia, нем. Ermland, сканд. Ormland (скандинавский вариант известен меньше, но у Глазыриной он отмечен), мазурск. Warmzia, старопрусс. Wormjan. Но оказывается, есть и собственно вармийский вариант названия, который почему-то не фигурирует в известных справочных изданиях. О вармийском говоре я получила данные от коллеги А.Е. Фёдорова, за что приношу ему глубокую благодарность. И оказывается, что собственно вармийское название Вармии звучало как **Варния**, а язык назывался **варнийский** (Stądteż Warmia w wersji warmińskiej to Warnija, warmiński – warnijski). Есть «Warnijski słownik» и выражение «warnijsko zyto», т.е. «варнийский обычай».

Согласно тем же общераспространенным версиям, история Вармии и ее языка была очень пестрой. Та часть, где распространился католицизм, вошла в состав Польши, и в ней кое-что сохранилось от древнего варнийского языка. Язык той части, которая вошла в Пруссию, полностью германизировался. Самым древним населением этой области принято считать тех, кто с середины XIX в. получил в науке название «балты», а их якобы в более поздние времена сменили славяне (в данном случае имелись в виду предки поляков).

Но примеры с названием Вармия, сохранившиеся в разных языках, говорят о том, что приведенная этническая карта Вармии неверна. Мы видим, что как в прусском языке (балты), так и в польском языках название *Вармия* имеет схожее

написание, и данное написание перешло в латынь и в немецкий. И от них отличается название *Варния*, как оно сохранилось в **варнийском** говоре и было, следовательно, самоназванием коренного населения, которое не могло быть балтами, поскольку от старопрусского у нас сохранилось *Wormjan*, т.е. та же **Вармия**.

В контексте данной статьи важно обратить внимание на то, что самоназвание *Варния* вполне созвучно «варской» топонимике из ободритских земель *варин* или *варнов/варов*: многочисленным Варновам и Варницам (см. выше карту А. Пауля), следовательно, тоже в какие-то старинные времена должно было быть связано с именем варягов. Подтверждением тому служит выявленное название Варяжская Русь, до XIX в. сохранявшееся в устье Немана, и наводит на мысль о том, что история Варнии/Вармии уходит корнями в более глубокую древность, чем это принято считать в современной науке. Но пока вывод к первому вопросу: область Вармии, более древнее название которой, *Варния*, сохранилось в таком варианте как *Урмия* (*Ormland*), включает связь с именем варягов и созвучно летописному этнониму *урмане*.

Теперь следует выяснить, на основе каких доказательств и с какого времени в современной науке летописные *урмане* отождествляются с норвежцами. Это принципиально важно, поскольку в силу данного отождествления князь Олег как князь урманский некоторыми исследователями наделяется норвежским происхождением. В ПВЛ мы видим, что *урмане* было самоназванием этого народа: «Сиде бо ся зваху ...урмане». В комментариях к современному изданию ПВЛ слово *урмане* разъясняется кратко – «норвежцы» (ПВЛ: 384).

В словарях, например, в словаре М. Фасмера это слово имеет аналогичное толкование, но к нему еще добавлено: см. Мурман, и это слово, в свою очередь, комментируется так: название части побережья Северного Ледовитого океана, а также его жителей, др.-русс. *урмане* «норвежцы» (Лаврентьевская летопись), Мурманские нѣмци «сев. народы», которые в союзе со свеями воевали против русских (Жит. Александра Невского), *нурмане* «норвежцы» (I Соф. летопись). Получено путем дистантной ассимиляции из др.-сканд. *Norðmaðr* «норвежец», норманн, лат. *Nordmanni* (Эйнгард, *Vita Car.*, Лиутпранд). Отсюда Мурманский берег, Мурманск – название города.

В приведенных комментариях натяжка соревнуется с натяжкой, и всё это сумбурное произведение не коррелирует с источниками. Разве сказано что-нибудь в Лаврентьевской летописи о норвежцах? Нет, там только упомянуты *урмане* и подчеркнута, что это было самоназванием данного народа, и более ничего. А франкский историограф Эйнхард или епископ Кремоны латинский историограф Лиутпранд – разве оставили они, а кроме них и другие многочисленные западноевропейские хронисты, сведения о том, что латинское *nortmanni/nordmanni* было переименованием какого-то заимствования из скандинавских языков? Ни в малой степени! Лиутпранд к тому же дает самое удовлетворительное разъяснение того, что слово это тевтонского (немецкого) происхождения. Иначе говоря, оно образовалось на европейском континенте, откуда в определенный период и перешло в скандинавские языки, а не наоборот.

Подтверждается это и работами шведских писателей ренессансного периода. Например, вышеупомянутый шведский писатель Олаф Магнус не употреблял слова *nord/nord* для обозначения стран Скандинавского полуострова в своем труде «История северных народов». Для этого он пользовался латинскими или греческими понятиями, как, например, в заглавии книги «*Historia de gentibus septentrionalibus*». А для обозначения народов Скандинавского полуострова шведские писатели использовали, как правило, конкретные наименования народов, что мы видим, к примеру, в труде Иоанна Магнуса «*Historia de omnibus Gothorum Sveonumque Regibus*».

«Тевтонское» слово *nord* закрепилось, вероятно, прежде всего на европейском континенте в будущих немецкоязычных областях. Так, в немецком комментарии к карте Олауса Магнуса «*Carta Marina*» ареал, охватываемый картой, был обозначен на немецком как *Nordlenden*: «*Ain korte Auslegung und Verklerung der neuen Mappen von den alten Goettenreich und andern Nordlenden*» (*Venetiae*, 1539) (Савельева 1970: 333).

Соответственно, и латинское *nortmanni* было калькой «тевтонского» *nordmanni*, а в скандинавские языки это слово вошло из немецкого языка, что и понятно, учитывая сильное влияние немецкой культуры в скандинавских странах, особенно, начиная с XVI в. В начале XX в. труд О. Магнуса был переведен на шведский язык, и «тевтонское» слово *nord* сделалось уже привычным для шведского языка, что видно и из шведского названия труда начала XX в. «*Historia om de nordiska folken*» («История северных народов»). Так, собственно, и считается, например, в шведской медиэвистике.

Но если слово *Nordmanni* разошлось по европейским языкам из немецкого, то с какой стати вышеприведенные авторы уверяют, что в русский язык это слово вошло из др.-сканд. *Nordmaðr*? Может, тогда и историк франков Эйнхард заимствовал его от «норвежцев»? В любом случае, надо предъявить соответствующий источник «древне-скандинавского» происхождения, из которого слово *nortmanni* стало якобы заимствоваться в русском языке.

Однако оставим эти бесплодные рассуждения, поскольку норманизм источников не предъявляет, а декларирует и затем доводит читателей до томления многократным повторением своих умозрительных сентенций. Но подойдем к рассматриваемому вопросу с другой стороны: если в современной науке слово *урмане* соединяют со словом *Мурман* и, соответственно, *мурмане*, а последние ведут нас на побережье Северного Ледовитого океана, то необходимо посмотреть, что известно по поводу этих названий.

В книге А.А. Минкина «Топонимика Мурмана» приводятся такие данные: «До начала XX века *Мурманом* называли лишь северное побережье Кольского побережья – от Святого Носа до норвежской границы. В дальнейшем понятие *Мурман* расширилось, и нынче под ним подразумевается весь Кольский полуостров. Но как же появилось это название? Что таит в себе?.. Врач В.Р. Гулевич, работавший на Кольском полуострове в восьмидесятых годах XIX в составе санитарного отряда Общества Красного Креста, сообщает несколько этимологий названий *Мурман*. По его словам, «...местные же и самые древние обитатели Лапландского полуострова –

лопары – толкуют об этом различно. Одни из них говорят, что оно (название *Мурман* – А.М.) произошло от соединения двух лопарских слов: *Мюръ* и *Маннъ*, а другие думают, что от *Мюръ* и *Миннъ*... *Мюръ* означает *море*, *Маннъ* – *луна*, *Миннъ* – *наше*. Следовательно, по понятиям одних лопарей, *Мурман* означает *Лунное море*, а других – *Наше море*. Норвежцы же утверждают, что ими дано название берега еще в глубокой древности... что *Мурман* произошел от следующих слов: *Муръ* и *Маннъ*. *Муръ* означает по-норвежски *мать*, *мамаша*, а приставка *маннъ* – *человек*, итак – *Мурман* означает *Мать человека*, в переносном смысле, *кормилица*... Может быть, существуют и другие объяснения..., но я их не слышал».

Этимологии Гулевича грешат существенными искажениями. *Море* – по-саамски *миерр*, *миарр*, *мер*, *мерр*. В саамском языке есть слово *мур*, и оно издавна имеет значения: *ель*, *дрова*, *палка*, *дерево*. Это подтверждает и английский путешественник Стифан Бэрроу, который во время плавания вдоль Лапландского (Мурманского) берега в 1557 году записал ряд саамских слов, а среди них *мурр* – *лес* и *манна* – *луна*... Не получается, чтобы *Мурман* в переводе с саамского языка звучал как *Морская земля* или *Морской берег*, – подводит итог Минкин и, приведя далее ряд фрагментов из летописей, таких как Лаврентьевская летопись и этноним *урмане* из нее, а также таких, как Новгородская первая летопись и упоминания в ней о нападении мурман, начиная с 1240 года, Минкин завершает свое историографическое исследование выводом: «Таким образом, слово *Мурман* действительно образовано не из саамского языка, а произошло от слова *нордманд*, трансформированного, как мы видели, нашими вначале в *урман*, а затем в *мурман*» (Минкин 1976: 22-27).

Каким образом слово *мурман* связано с *урман* и каким образом они имеют «скандинавское» происхождение, из приводимых рассуждений, на мой взгляд, никак не видно. Хотя вполне можно согласиться с Минкиным в том, что названия *Мурман* как северное побережье Колы и *Мурманское море* к саамскому языку отношения не имеют и предлагаемые саамские этимологии выглядят очень неловкими. Это и понятно, поскольку саамы не являлись насельниками в этих местах, насельниками здесь были носители индоевропейских языков и представители рода R1a, т.е. носители индоевропейских языков. Поэтому из индоевропейского субстрата и надо выводить упомянутые названия, но об этом позднее, а пока продолжим выяснение вопроса о том, как обосновывается в современной науке связь между *мурманами* и словом *нордманд*.

Прежде всего, следует обратить внимание на то, что процитированный отрывок яснее ясного свидетельствует о сравнительно недавнем «открытии» тождества урманов и мурманов с норвежцами. Это четко следует из наблюдений врача Гулевича: еще в 80-х годах XIX в. на Кольском полуострове и в его окрестностях никто, включая саамов и норвежцев, не имел никакого понятия о том, что название *Мурман*, а через него – названия *мурмане* и *урмане* происходили от скандинавского *нордманд*, т.е. от того слова, от которого «образовались» также и норманны из западноевропейских хроник.

И действительно, история о *мурманах-урманах*, которые якобы на самом деле были *норманны* и *норвежцы*, была придумана не ранее начала XX века. Об этом пишет и Минкин: «Древние норвежцы, норманны – это и есть летописные мурмане. К.Тиандер в начале нашего столетия дал объяснение слова *мурман*. Он утверждал, что слово это русское и образовано от скандинавского *норманд* – северный человек, которое соответствует русскому норманны. Кроме того Тиандер считал, что замена *-н* через *-м* вызвана редупликацией и находит себе оправдание в чередовании тех же звуков в названиях русских местностей (Нерль и Мерлино, Нерхта и Мереховица)» (Минкин 1976: 27).

Таким образом, получается, что тождество летописных *мурман* со словом *нордманд* было предложено известным российским скандинавистом и убежденным норманистом Тиандером. Следовательно, именно благодаря норманисту Тиандеру был перекинут мостик от летописных *урман* через посредство летописных *мурман* к *норвежцам*. И этот же «мостик» перевел летописного Олега, князя урманского в лицо норвежской «национальности», поскольку, по вере норманистов, древнерусские летописные князья по определению были лицами скандинавского происхождения, и если уж не шведами, то хоть норвежцами. И вот уже у Г.В. Вернадского в его «Древней Руси» (работа над ней началась в конце 30-х годов, книга вышла в 1943 г.) читаем об этом: «Что касается Олега, то в так называемой Иоакимовой летописи он назван «урманином», то есть норвежцем. Его можно идентифицировать с Оддом норвежских саг» (Вернадский 1996: 368).

Как интересно может проявлять себя историческая мысль. Вернадский – убежденный норманист, а НИЛ была объявлена норманистами апокрифической, недостоверной или даже вообще подделкой. Но, видимо, все, что приходится под лад норманистской концепции, может выбираться из апокрифического текста и заботливо укладываться в фундамент норманистских конструкций.

Тиандеровское «открытие» сразу же получило почетное место в исторической науке и закрепилось в ней как бесспорная истина. Например, в работе известного мурманского историка и краеведа И.Ф. Ушакова читаем: «Видимо, в середине XII века жители Поморья – онежане и двиняне – во время плавания по Белому морю достигли побережья Кольского полуострова. ...К концу XII века русские поморы уже плавали вдоль северного побережья Кольского полуострова и доходили до Финмаркена. ...Русские называли норвежцев именем, которое дано было им в древности – *норманнами* («северными людьми») Сами норвежцы произносили слово *норманн* несколько иначе, а именно – *нурман*. В русском звучании самоназвание превратилось в *мурмане* (или *урмане* – так названы норвежцы в древнерусской летописи «Повесть временных лет»). Перечисляя жителей Крайнего Севера, монахи Соловецкого монастыря в XV в. писали: «Живущие... лопь, вдалеке же каяне и мурмане...». От *мурман*, несомненно, произошло и название северного побережья Кольского полуострова. Когда русские поморы, пройдя горло Белого моря, плыли на Запад, они говорили, что идут в «Мурманский конец» или в «Мурманскую сторону». Баренцево море называли Мурманским, так как путь по нему вел в страну

мурман. Точно также и весь берег к западу от Святого Носа получил название «Мурманского», хотя *мурмане* здесь никогда не жили» (Ушаков 1998: 33).

В этих рассуждениях, освященных временем и привычкой, многие концы не сходятся друг с другом, особенно, с позиций современных знаний о том, что древние русы освоили Русский Север в глубокой древности и задолго до миграций в эти края носителей финно-угорских языков. А германоязычные норвежцы вообще появились здесь в средневековье, причем это было отнюдь не раннее средневековье. Следовательно, вся топонимика этого края должна прежде всего анализироваться, исходя из древнерусской языковой традиции, а также исходя из здравой логики: если бы *мурман* было русским словом для обозначения *норманнов* или *норвежцев*, то с какой стати русское население стало бы называть свой дом именем соседа?

Поэтому сделаем то, что до сих пор еще никто не предпринимал – **проведем анализ слов *мурмане* и *урмане* на основе древнерусского языка и с привлечением архаичных пластов других индоевропейских языков.**

Следует напомнить, что еще Татищев дал очень логичное разъяснение слову *мурмане*: «Плиний же, хотя его на многих местех разуместь невозможно, однако же сармат от скифов довольно различил, а в 13 главе сам неведением ошибся, Балтиское море Ледоватым и Северным окияном назвав, реку Парапамис, по сказанию Фелемона, мню Двину, текущую при Риге, и по ней народ скифами имянует; но толкуя о море Ледовитом, говорит на их языке маре марус, что значит мертвое. Оное речение есть сущее сарматское и ни что иное, как море значит, а **маурема значит поморие** (выделено мной – Л.Г.), или приморская, или многоводная земля, отчего дондесь поморие северное около Двины и Колы имянуют Мауремани и Мурмани, яко и град Муром, мнится, от множества болот или от народа, пришедшаго от моря, имя получил. И сие ко изъяснению древних географов» (Татищев 1994: 247).

Следовательно, *мурмане* как *мауремани* есть более древнее обозначение поморов, и это звучит вполне логично. Ведь слово *поморы*, действительно, недавнего происхождения. Но при этом интересно, что слово *поморы* как особое имя для народа сохранилось только на Русском Севере.

Как считают современные исследователи, и имя *поморов*, и название *Поморье* сложились там постепенно, в период освоения этих земель потоками переселенцев: ладожско-новгородско-псковским, владимирско-ростовско-суздальским и московским в течение XII–XVI вв., хотя такие русские переселенцы как ладожане могли появиться на берегах Белого моря уже в IX веке. Однако слово «Поморье» впервые встречается в документах (новгородской купчей грамоте) не позднее 1459 г., а название *поморец* – в 1526 г. (в Новгородской четвертой летописи). Обычно подчеркивается, что одним из главных идентификаторов поморов, сохранившихся в их культурно-исторической памяти на протяжении XII–XXI вв., была мысль об общем новгородском происхождении. Вторым важнейшим идентификатором для поморов было православие. Также отмечается, что к XV в. на Беломорском Севере сложилось две большие группы русского народа: поморы и двиняне и два крупных исторических региона: Поморье и Двинская земля (Ануфриев 2008: 4-27).

Эти взгляды даже не предполагали вопроса о том, было ли у русского населения на Севере более древнее предковое имя, поскольку хоть и допускалось, что ладожане появились в Беломорье уже в IX в., но горизонты исследования затенялись убеждением, унаследованным от рудбекианизма, что русские как часть восточноевропейского славянства, начали свои миграции в Восточной Европе позднее других народов. Поэтому и на Севере они, согласно существующему взгляду, расселялись среди финно-угорского субстрата, что автоматически исключало поиски какого-то древнерусского имени, погрузившегося на дно времени, но связанного языковой приемственностью с русским языком.

Тем не менее, известно, что кроме Северного Поморья, было и Балтийское Поморье (Померания в немецкоязычной традиции). И это не только историческая область на южнобалтийском побережье, но и полития, существовавшая в течение нескольких столетий вплоть до исторически верифицируемого времени. В память об этом долго сохранялся титул её правителей – сначала князей, а потом герцогов Поморских. Последний мужской отпрыск этого старейшего герцогского дома Поморья Богуслав XIV скончался в 1937 году (Wehrmann 1937: 1-3).

Для области Балтийского Поморья признается и наличие индоевропейского дославянского субстрата, исследованию которому было посвящено немало работ (Schmid 1991; Schwarz 1956; Udolf 1990).

В рамках данных исследований древняя индоевропейская этимология была, в частности, признана за южнобалтийским этнонимом *варины* или *вары* как «живущие у воды» от др.-инд. *vār-*, *vāri-* «вода», авест. *vār-* «дождь», *vairi-* «озеро», тох. *war* «вода». Поскольку *варины* рассматривались как часть индоевропейского субстрата, то к исследованию привлекались варианты данного этнонима в других европейских областях, например, иллирийские *варисты*. В.Штайнхаузер обратил внимание на то, что в этнониме *варисты* начальная *v* может чередоваться с *n*, давая название *наристы*, что соответствует древнеиндийскому *nara*, как другому обозначению воды. И Ю.Покорный, и В.Штайнхаузер указывали на взаимозаменяемость гласных *n*, *v*, *m* в архаичных индоевропейских языковых пластах и сохранявшуюся, например, в кельтских языках. Поэтому, по предположению А.Г. Кузьмина, имя народа *моринов* в приморской части галльской Бельгии было вариацией этнонима *варин* (Кузьмин 2003: 239).

К югу от галльских *моринов* находилась Бретань, другим древним именем которой было Арморика (*are –mor – ika*), т.е. «земля у моря» или Поморье, а в составе населения античные авторы (Посидоний, Страбон, Тацит) выделяли венетов и армориканцев (*armoricani*), т.е. жителей Поморья или поморов. С первых веков н.э. регулярными становятся сведения о венетах на Балтике. И там же с какого-то времени обнаруживается название Поморье. Но название *поморы* на Балтике не сложилось. Жителей в области балтийского Поморья поморами не называли – их называли, как упомянуто выше, варинами, а также вендами (Nordisk familjebok 1954, В. 17: 383).

Поскольку теперь совершенно очевидно, что субстратом Русского Севера также являлись носители индоевропейских языков, конкретно древние русы и арии,

то приведенные рассуждения интересны и для анализа топонимов и этнонимов Русского Севера. Так, *мурман* и *нурман* вполне могут быть производными от «моря» с чередованием начальных гласных *м* и *н*. Крупнейший российский лингвист, палеограф, историк литературы, славист А.И. Соболевский (1856–1929), рассуждая о компоненте *канда-* в гидронимах восточноевропейского севера, в таких как *Канда* (впадает в Белое море) или *Кондаша*, приток *Шексны* и др., которые он возводит к др.-инд. *sandra* «блестящий», отразившемся в лат. *candidus*, *candeo*, он приводит такой гидроним в Архангельской губ. как *Муроканда*, упоминаемый в двинской грамоте XV века (Соболевский 1927: 20), что подтверждает связь названия *мурмане* (*нурмане*) с древнерусским компонентом в наименованиях водных феноменов по типу галльских *моринов*.

Можно предположить, что согласные *м/н* могли пропадать, что иллюстрируется южнобалтийским топонимом *Урмия*, другим вариантом которого было *Варния/Вармия*. А поскольку летописное имя *урмане* хорошо согласуется с южнобалтийской *Урмией*, то *урмане* коррелируют с варнийцами или варинами, где мы видим тот же корень *вар-* для обозначения воды. Это подкрепляется и примерами русских гидронимов. У Соболевского зафиксирован гидроним *Вурманка* как приток средней Волги (Соболевский 1927: 21), но есть река *Урманка*, бассейн *Иртыша*, Омская область. Вариативность начальных компонентов *вур-/ур-* прекрасно объясняется из русского языка, как это видно на примерах именных компонентов *вол-/ол-*.

Следовательно, *Урмия/Варния (Вармия)* является иным, явно более древним вариантом названия Поморья на южнобалтийском побережье, обнаруживающим глубинную связь с архаичными пластами русского языка. В своей монографии «О Рослагене на дне морском и о варягах не из Скандинавии» я показала, что Русский Север насыщен гидронимами с корнем *вар-*, следовательно, где-нибудь в глубокой древности за этими областями могло быть закреплено и общее название, например, страна *Варегия* (Грот 2012: 478-490).

Учитывая название *Варяжская Русь* в земле *варинов/ободритов* в окружении *варской* топонимики и *Варяжскую Русь* в устье *Немана*, в окружении топонимики, оставленной носителями имени *русов*, вопрос о варягах и русах должен когда-нибудь получить, по-настоящему, комплексное и глубокое научное исследование.

В работе Т.В. Гамкрелидзе и Вяч.Вс. Иванова «Индоевропейский язык и индоевропейцы» (Гамкрелидзе, Иванов 1984) приведены архаичные обозначения для «моря» в некоторых индоевропейских языках. Авторы отмечают, что в целом ряде индоевропейских языков в значении «моря» выступает основа **mor-/*mar-* и приводят следующие примеры: лат. *mare* «море», др.-ирл. *tuir* «море», валл., корн., брет. *mor* «море», гот. *marei* «море», др.-в.-нем. *mari, meri* (нем. *Meer*) «море», ст.-слав. *morje* «море», лит. *mārė* «море» (Гамкрелидзе, Иванов 1984: 673).

Но здесь же эти авторы приводят и другие основы для «моря», также отмеченные в разных индоевропейских диалектных общностях. Это прежде всего хет. *aruna-* «море», пал. *aruna-* «море», др.-инд. *árṇa-*, *arṇavá-* «море». Хеттскую и древнеиндийскую основы авторы этимологически связывают с индоевропейским

корнем **or-* в значении «вставать», «вздвигаться», и рассматривают его как описательное образование от первичного глагола.

Данные авторы отмечали, что производные с такой семантикой могли обозначать не только «море», но и любые большие водоемы, на поверхности которых могло происходить волнение, в частности, большие озера. Например, хет. *aruna-* наряду с «морем» обозначало также и «большое озеро». При этом, подчеркивали авторы, для терминов, обозначающих «море», в исторических индоевропейских диалектах наблюдался процесс обновления терминов и появления новообразований в значении «моря», основанных на более древних словах.

В этой части рассуждений они приводят такие примеры для обозначений «моря» как лит. *jūra* «море», прус. *iūrin* «море». К этому же ряду авторы отнесли и вышеупомянутые др.-инд. *vār-*, *vāri-* «вода», авест. *vār-* «дождь», *vairi-* «озеро», тох. *war* «вода».

В цепи этих рассуждений и примеров практически не учитывается русский язык, за исключением примера со ст.-слав. *morje* «море». Причина объяснима: русский, по убеждению науки, образовался поздно, в ходе распространения восточнославянских языков. И, тем не менее, в русском языке сохранилось не меньшее число обозначений для «моря» и других водоемов, чем, например, в древнеиндийском. Наиболее архаичные обозначения застыли в топонимике. С корнем *var-* известны Варяжское море, Варенгский и Варягский заливы, а также множество названий рек на Русском Севере и в Поднепровье, как уже упоминалось выше.

Если хет. *aruna-* «море» и др.-инд. *árṇa-*, *arṇavá-* «море» сопоставимы с индоевропейским корнем **or-*, то чередование *ar-/or-* совершенно типично и для русского языка как в самом широком смысле: Арина/Орина, орава/арава, – так и для архаичного слоя гидронимии с корнем *var-*. Примером может послужить протекающая на русско-норвежской границе река *Варвежа*, вариантами названия которой являются *Ворьема/Ворема* и *Орема* (Печенга 2005: 99-101).

Есть среди русских гидронимов, сопоставимых с индоевропейским корнем **or-*, гидронимы на *ar-/or-/ur-*. Например, приток средней Волги *Ардым*, вар. *Урдома*; есть река *Ардым*, приток Пензы. Но есть и *Орь*, приток Урала, а также *Орья*, приток Буя (басс. Камы). Есть немало русских гидронимов просто с корнем *ur-*, таких как *Урдома/Урдва* в Ярославской обл., Верхневолжский бассейн, как *Урма* с притоком *Левая Урма*, приток Сылвы, Пермский край и как *Урма*, приток Большой Кокшанги, Марийская респ., Кировская обл., Чувашия; вариантом *Урма* является название *Нурма*, приток Малой Кокшанги, Марийская респ.; есть *Урома* или *Урма* с вариантом *Нурма* в Поволжье (Соболевский 1927: 12, 33, 41). Река Ура на Мурмане упоминалась на карте конца XVI в. голландцем Симоном ван Салингеном. Известна река Ура и по Книге Большому Чертежу (КБЧ) (Державин 2006: 82).

Связь *var-/vor-* и *ar-/or-/ur-* в названных русских гидронимах с обозначенными архаичными индоевропейскими корнями совершенно очевидна, что позволяет анализировать их как древнюю индоевропейскую основу, наравне с другими индоевропейскими словами, обозначающими «море», участвовавшую в названном

Гамкрелидзе и Ивановым процессе появления «новообразований в значении «моря», основанных на более древних словах». Зная теперь, что прусский язык, как и другие балтские языки, вторичен в Восточной Европе по отношению к древнерусскому языку (или языку носителей гаплотипа Z280), к гидронимам с такими основами для слова «море» как *мор-/мар-* и *вар-/вор-* или *ар-/ор-/ур-* можно присовокупить лит. *jūra* «море» и прусское *iūrin* «море».

Примерами русских гидронимов с корнем *юр-*, т.е. с тем же корнем, что и лит. *jūra* «море» и прусс. *iūrin* являются следующие: *Большая Юра*, бассейн Белого моря, правый приток Северной Двины, берет начало из *Юрозера* в Архангельской области, ее левый приток *Малая Юра*; *Юра*, правый приток Немана; *Юрка*, Свердловская область, приток реки Луковой; *Юрка* (в верхнем течении Осиновка), приток Сады, Кировская область. У Соболевского отмечена *Юрконда*, приток *Конды* в Тобольском уезде.

Все эти названия на *юр-* нет никакой необходимости возводить к «балтским» языкам. В русском языке сохранились слова, где корень *юр-* относится к семантическому полю воды: *юрить* – метаться, спешить, нырять в воду; *юр* реки – стрежень, быстрина, водоверть; *юро* – пенный след позади судна; *юра* – косяк сельдей. Многочисленные русские гидронимы на *юр-* свидетельствуют о том, что приводимые лингвистами лит. *jūra* «море» и прусс. *iūrin* «море» входили в архичный пласт русского языка, откуда и перешли в лексику представителей гаплогруппы N1c1.

Предложенный анализ на примере гидронимов *Вурманка* и *Урманка*, где видна взаимозаменяемость корней *вур-/ур-*, или северных гидронимов *Урма/Нурма* и *Муроканда*, показывает, что *Варния* (*Вармия*)/*Урмия* на южнобалтийском побережье, а также *Мурман* на побережье Ледовитого океана сопоставимы с древнейшими русскими обозначениями для «моря», этимологически связанные корнями *вар-/ур-/нур-/мур-* со значением «водная стихия», являются более архаичными обозначениями для Поморья, соответственно, и летописные *мурмане*, *нурмане*, *урмане*, как это было в случае с *варинами*, *моринами*, *армориканцами* являются более древними предшественниками названия *поморья*.

Относительно таких названий как *Мурман* интересно привести и рассуждения Халанского об имени Ильи Муромца. Халанский обратил внимание на различные варианты прозвища Ильи. В былинах, записанных Гильфердингом, сохранилась такая форма, как *Муромлян*: «Говорит Муромлян богатырь, выходит Муромлян богатырь». У немецкого дипломата Эрика Ляссоты, упоминавшегося выше в связи с его посещением Киева в 1564 г., говорится о богатыре *Елье Моровлине* (*Eliae Mogowlin*): «...прекрасный и великолепный собор во имя св. Софии... В... нынешнем притворе была некогда гробница *Елии* (г. Мельник и Брун переводят *Ильи*) *Моровлянина*, известного героя и богатыря, как здесь называют, о котором рассказывают много баснословного; в настоящее время эта гробница разрушена, но другая гробница его товарища сохранилась в целости в том же притворе» (Халанский 1902: 315-317).

Инок Афанасий Кольнофойский в 1638 г. писал о святом монахе Илье, а в лицевом киево-печерском патерике XVII в. и начала XVIII в. этот Елья-Илья, согласно Халанскому, называется преподобным Ильей Муромским.

Халанский видит явную связь между словами *мурманский* и *муромский/муромец*, аргументируя это тем, что подобное уподобление встречается в Олонецкой губернии, в связи с историей Муромского Свято-Успенского монастыря, основателем которого считается преподобный Лазарь Муромский или Мурманский, а сама обитель называется Мурманским и Муромским монастырем. В 1342 г. преподобный Лазарь прибыл в Новгород, а позднее по повелению духовного отца отправился в «северные страны», где на Мурманском острове на озере Онего поставил часовню. Халанский отмечает, что в завещании св. Лазаря встречается параллельное употребление названий «езеро Мурмо» и «езеро Муромское», остров Мучь и он же остров Мурманский и Муромский. Халанский приводит данные о том, что прозвище Муромец имеет в свидетельствах XVIII в. такие варианты, как Муровец/Муравец (Piia Muravitz у Луиса де Кастильо) или Piia Muurowitza в финской сказке, что сближает его с прилагательными *муравский*, т.е. богемский (ср. муравское сукно, муравский князь Буривой), сущ. *мурава*, названием *муравская дорога* для Муравского шляха. Название острова Муромца на Днестре у Халанского приведено в вариантах Муровского острова или Муровца (Халанский 1902: 328-329).

Для данного исследования сведения Халанского интересны тем, что показывают чрезвычайную продуктивность корня *мур-*, поскольку именно эта часть остается неизменяемой: в прозвище Муромлян, Муровлян, Моровлянин, в гидронимах Муроканда, озеро Мурманское (вероятно, второе название Онежского озера) или Мурмо. От этих названий местности преподобный Лазарь получил прозвание Муромский/Мурманский. Заметим: не Онежский, а именно Мурманский, т.е. это имя перевешивало по укорененности все остальные названия.

И при чем здесь норвежцы?! Взаимозаменяемость названий Мурманский и Муромский, Муромец и Муровец говорит о том, что эти имена связаны не только с Русским Севером, но и с более широким ареалом Восточной Европы. В полной мере заниматься этимологией этих названий здесь не место, достаточно лишь показать их связь именно с древнерусской традицией, также как и связь названия *урмане*.

Название *урмане* в русских летописях встречается в различных вариантах: *оурмане* (Лаврентьевская и Ипатьевская летописи), что при стяжении дает то же *урмане* (по аналогии с роука – рука, роуские – русские и т.д.); *армане* (Тверская летопись) или *армене* (Вологодско-пермская и Никаноровская летописи); *нурмане* (Софийская первая летопись). Все чередования в этнониме *урмане*: *ур-/оур-/ар-/нур-*, как было показано выше, соответствуют правилам русского языка. Сюда же относятся и *мурмане* или *моурмане* (Татищев). В русском языке сохранилось слово *моура* «туча» как вместилище небесной влаги, что подтверждает правильность варианта *моурмане*, который, в свою очередь, легко сопоставляется с летописным *оурмане*. Само это множество чередований свидетельствует о принадлежности слова *оурмане/мурмане/нурмане* к русскому языку, а не к заимствованиям в русском языке.

Но рассмотрение одного языкового аспекта недостаточно. В архаичную эпоху природные стихии обожествлялись и наделялись различными зооморфными и антропоморфными ипостасями. Следы такого поклонения остаются в наиболее древних этнонимах, ведущих свое происхождение от наименования природных феноменов.

Урман, урманый в словаре В.И. Даля является одним из многочисленных названий для медведя. Представляется, что *урман* в значении «дремучий лес» является вторичным относительно значения «медведь», поскольку лес – это среда обитания для медведя, которого именовали также «лесник», «лесной черт», «хозяин тайги» или характеризовали через поговорки: «хозяин в доме, что медведь в бору» и др.

Ученые издавна обратили внимание на своеобразие характера взаимодействия человека и медведя. Медведь никогда не имел существенного значения как промысловый зверь, но тем не менее с древних времен был объектом культа, что ставит культ медведя особняком среди культов других животных, обычно объясняемых с точки зрения охотничьей магии и других производственно-магических ритуалов.

Временем зарождения «медвежьих культов» принято считать мустьерскую эпоху или завершение нижнего палеолита, а наиболее древними святилищами – знаменитые мустьерские «медвежьи пещеры» или своеобразные медвежьи кладбища, в которых медвежьи кости составляют 95-99% всех костных останков, количество же особей в одном пункте доходит до 1000 медведей. Древнейшими из таких кладбищ являются медвежьи пещеры в Альпах, Северном Причерноморье и на Кавказе с явно ритуальными захоронениями медвежьих черепов и лап (Рыбаков 1997: 128-137).

В изобразительном творчестве восточноевропейского Севера и в Сибири «медвежья тема» как отражение «медвежьих культов» появилась несколько позднее, на исходе каменного века. Одним из известных погребений, где обнаружены медвежьи останки, является неолитическое погребение Оленеостровского могильника на острове Оленьем в Онежском озере: там было найдено 157 клыков медведя от 55 животных (Косинцев 2000: 4-9).

Важность культа почитания медведя подчеркивается тем, что в погребальных и культовых комплексах находятся также изображения животного из глины, кости, камня и дерева. А.В. Табарев называет великолепные неолитические ретушированные изображения медведей со стоянок в Архангельской области, у реки Зимняя Золотница (впадает в Белое море) и Бесовы Следки у Беломорска (Табарев 2000: 10-14).

Наиболее ранние изображения медведя на территории Западной Сибири относятся к эпохе неолита. Обнаружены изображения медведя в композиции из Узунгура на Горном Алтае и в других районах Южной Сибири, датированные эпохой неолита-ранней бронзы (Черемисин 2000: 19-22).

Исследование культа медведя в мировой культуре говорит о его распространении у многих народов в разные эпохи. Исследовательница культа

медведя в русском прикладном искусстве А.Ю. Майничева отмечает, что данные многих мифов и поверий свидетельствуют о том, что медведь был одним из животных, соотносившихся с богом земли: «Медведь – самая древняя ипостась бога земли, а также символ божества вообще» (Майничева 2000: 90-91).

Известно особое значение культа медведя в древнерусской традиции и его связь с божеством Волоса/Велеса, в частности, наделение медведя свойствами оборотничества и провидца, вещего зверя, который «наперед все знает» (Болонев, Фурсова 2000: 85). Но сказания наделяли медведя и образом бога-громовика, разбивающего облачные улы и пожирающего скрытый в них мед. В народных сказках могущественный Перун выступает в виде богатыря Ивана-Медведка (Афанасьев 1995: 196-197).

Значимость божества, слившегося с образом медведя, проявилась в наделении его небесной проекцией и в космогонических представлениях о «звездных медведях», отразившихся в названиях созвездий Большой и Малой Медведиц. Кроме того, в поверьях разных народов медведь обладал чертами мифического змея – хозяина нижнего, подземного мира. Майничева отмечает, что в ряде русских сказок образ медведя замещает в ролевом отношении Коцея – повелителя преисподней (Майничева 2000: 91).

Таким образом, медведь–урман выступал как повелитель трех миров: небесного, земного и подземного/нижнего, что представляет интерес для анализа значения названий *Урмия/Варния (Вармия)*.

В уже приводимой работе Т.В. Гамкрелидзе и Вяч.Вс. Иванова «Индоевропейский язык и индоевропейцы», в частности, в главе «Животные «нижнего мира» приводится интересный материал по обозначениям змеи или мифологического Змея в индоевропейских языках. Змей или змея выступали в числе основных мифологических существ и воспринимались мифопоэтическим сознанием как владыки подземного «нижнего» мира. В названной работе приводятся лексемы для обозначения змея в различных индоевропейских языках, соотносимые друг с другом и явно перекликающиеся с названиями Урмии/Варнии (Вармии).

Авторы обращают внимание на то, что исходные архаические названия для мифологической змеи с течением времени претерпевали табуистические преобразования, что приводило к замене первоначальной индоевропейской основы на новые варианты, часто иносказательной природы типа «ползающие животные», «ползающие насекомые» или просто «ползающие по земле». Семантические переходы «червь» ~ «насекомое» ~ «змея» ~ «ящерица» объясняются их отнесением к родственной группе животных. Например, змей или змея обозначаются следующими словами: лат. *uermis* - червь; лит. *vairnas* - насекомое, комар; др.-русск. *вермие* - саранча, черви; гот. *waurmī* - змея; др.-исл. *ormr* - змей; др.-англ. *wyrmt* - змей, дракон, червь.

Отсюда в ряде диалектов – название пурпурной краски: прус. *wortyan* «красный» (дословно: «цвета червя»), укр. *вермяний* «красный», др.-в.-нем. *gi-wurtōt* «окрашенный в красный цвет», др.-англ. *wurta* «пурпур» (балто-славяно-германская лексическая изоглосса): ...и.е. **ur̥mī-*, **ur̥mō-*.

Фонетическое сходство с этой основой, по мнению авторов, обнаруживает другая индоевропейская основа с тем же значением: согд. *kyrm* «червь», перс. *kirm* «червь», прус. *girmis* – «личинка», лит. *kirmis* «червь», ст.-слав. *črivoi* «червь» (отсюда в славянском обозначении красного цвета: ст.-слав. *črivenŭi* «красный, червонный», полностью аналогичное такому же обозначению от основы **ǵr̥mi-*). К этим основам, добавляют Гамкрелидзе и Иванов, примыкает формально основа **mor-ц/цаг-m* – «муравей», др.-русск. *муравей*; др.-инд. *vamrā* «муравей» (Гамкрелидзе, Иванов 1984: 525-527).

Таким образом, мы видим, что название Урмия / Варния (Вармия) связано с обозначениями водной стихии, которые восходят как к древнеиндоевропейским др.-инд. *vār-*, *vāri-* «вода», так и к сохранившимся в лит. *jūra* «море», прус. *iūrin* «море», но представленным многочисленными русскими гидронимами с основой *юр-*, следовательно, имевшими связь с языком древних русов. Помимо этого, названия Урмия/Варния (Вармия) соотносятся с мифологическими существами, значимыми в культовом отношении: медведем-урманом и «ползающими животными», восходящими к лат. *vermis* - *червь*, лит. *vařmas* - *насекомое, комар*; др.-русск. *вермие* - саранча, черви, что в обобщенном виде соединялось с основным мифологическим существом нижнего или подземного/подводного мира *змея* или *змеи*.

Медведь и змея, как известно, занимали ведущее место в культовой и фольклорной традиции Литвы вплоть до наших дней. Исследовав происхождение названия Урмия/Варния (Вармия), можно понять, почему: эти культы были заложены первыми насельниками этой земли – древними русами и составлявшими с ними культурно-языковой симбиоз представителями гаплогруппы N1c1 – будущими пруссами и другими балтскими народами. Одним из самоназваний этого полиэтнического сообщества было *урмане*, по объекту своего поклонения медведю-урману, со временем принявшего образ Перуна-Медведка. Поскольку самоназвание *урмане* сохранилось именно в русской летописной традиции, логично считать его восходящим к древним русам.

В других индоевропейских культурах, согласно Гамкрелидзе и Иванову, по причине своей культовой значимости и табуирования первоначального названия, название медведя заменяется описательными наименованиями по разным признакам. Так, в балтийских языках возникает другой эвфемистический термин для «медведя»: прус. *tlok-* в *Tlokunpelk clokis* «Медвежье Болото», от *clokis* (лит. *lokys*, лат. *lâcis*) (Гамкрелидзе, Иванов 1984: 498).

Вот с этой землей Урмии/Варнии (Вармии), находившейся в самом восточном углу южнобалтийского побережья, и был связан титулом князь урманский, летописный князь Олег. С течением веков менялась политическая и религиозная ситуация на Южной Балтии, новые силы выходили на историческую арену, перекраивались прежние границы, возникали новые наименования этносов и политий, т.е. кардинально менялась вся жизнь, и только старинные названия, смысл которых был занесен течением времени, молчаливо хранили память о старинных традициях. Этноним *урмане* сохранился у летописцев и, вероятно, он очень архаичен, причем являлся, скорее всего, этнонимом теофорного происхождения –

был названием «по вере». Наиболее раннее название, под которым стала известна страна – это Варния или Вармия. Политониму Вармия определенно соответствуют *армане* в Тверской летописи или *армене* в Вологодско-Пермской и Никаноровской летописях, вероятно, сменившие более архаичных *урман*. Тем более, что чередование именных основ *ур-* и *ар-* или *ар-* и *вар-* выступает в русском языке как «обыгрывание» родственных морфем (см. приток средней Волги *Ардым* и его вариант *Урдома*, а также *Ворема* и *Орема*) и явилось следствием использования табуирования с целью «скрыть «божественные» первоначения, связанные с основным мифом о создании Вселенной» (см. выше о работах М.М. Маковского и Р. Якобсона).

С XIII в. на территориях от Северного до Балтийского Поморья получил известность такой вариант древнего субэтнонима как *мурмане*, который, согласно проведенному анализу, изначально был в ходу на Северо-Западе Восточной Европы как исконная часть древнерусской традиции), а на фоне исторических потрясений XIII в. мог вместе с частью его носителей переместиться и на восток Южной Балтии. Есть достаточно оснований полагать, что в раннем средневековье носители этого имени *мурмане* – предтечи имени *русских поморов*, освоили северное побережье достаточно далеко на запад, отсюда и «Мурманский конец» или Мурман Западный из исторических документов XVI–XVII вв., т.е. берег от нынешней государственной границы с Норвегией и до мыса Святой нос. Это разграничение по реке Ворьеме было произведено в 1826 году российским представителем полковником Галяминым и норвежским майором Мейлендорфом.

Но, скорее всего, древние *мурмане* осваивали северное побережье намного дальше на запад, возможно, вплоть до Атлантики и вглубь Скандинавского полуострова по Лапландии, поскольку в русских исторических документах сохранилась взаимозаменяемость названий Лопь, т.е. Лапландия и Мурманская земля (Карамзин 1989: 27).

Однако Лапландия явно выходит за рамки только Норвегии, поэтому именование Лапландии Мурманской землей позволяет предположить, что саамы и древние русы с глубокой древности образовали область единого культурного симбиоза в границах всей исторической Лапландии. На такие предположения наводят, например, названия на севере Швеции двух истоков реки Лулео (Luleå) Тара и Кама, являющиеся именами женских божеств, известных по древнеиндийской мифологии, унаследованной впоследствии буддизмом. Поскольку эти же гидронимы выявляются на территории России от Алтая и Сибири (река Тара на Алтае и Тара как приток Иртыша; река Кама – приток Оми) до Восточной Европы (реки Тара на Владимирщине и на Брянщине; река Кама – крупнейший приток Волги) и далее на Русском Севере (реки Тара в Вельском уезде и Тарка в Мурманском уезде; река Камавелица в Тотемском уезде и Камозеро в Кемском уезде), т.е. по всему ареалу миграций ариев на восток и древних русов – на восточноевропейских просторах. Это в который раз напоминает об общих истоках древнерусской и арийской культурных традиций, к которой принадлежали и мифологические теонимы, образы которых уносились ариями в русле их миграций.

Представляется, что исторический водораздел между древними мурманами и их прямыми наследниками русскими поморами (новое имя принадлежало новому времени) произошел на севере с распространением христианства на Русь, в частности, на Русском Севере. Почитатели культа Волоса в различных его проявлениях должны были быть враждебно настроены к переселенцам из Новгородчины, с которыми приходило православие. Именно религиозными противоречиями должны объясняться летописные упоминания военных столкновений новгородцев с мурманами или выступлений мурманов на стороне иноземных противников новгородцев.

Но этот период отделен от времени князя Олега несколькими столетиями, поэтому является темой другой работы. Однако без восстановления всей глубины древних традиций Урмии / Варнии (Вармии) не понять и исторических событий с участием мурман в XIII–XVI вв. А его и перестали понимать, начиная с XVIII в. В XVII в. еще помнили, о чем свидетельствует рассказ у Карамзина, приведенный им при описании приема у Лжедмитрия: «Во время обеда привели двадцать лопарей, бывших тогда в Москве с данью, и рассказывали любопытным иноземцам, что сии странные дикари живут на краю света, близ Индии и Ледовитого моря, не зная ни домов, ни теплой пищи, ни законов, ни Веры» (Карамзин 1989: 151).

Не в ту ли Индию или царство Индейское ходил походом тезка князя Олега, былинный Вольга, и откуда брал он себе в жены царицу Азвяковну, молодую Елену Александровну и где потом сам становится царем? Пока этот вопрос – глас вопиющего в пустыне, поскольку древней истории Русского Севера у нас нет, ибо она скрыта под ущербными историческими утопиями, и вопрос исследования этих утопий необходим для того, чтобы постепенно очищать от них российскую историческую науку.

ЛИТЕРАТУРА

- Ануфриев 2008 - *Ануфриев В.В.* Русские поморы. Культурно-историческая идентичность. М., 2008.
- Афанасьев 1995 - *Афанасьев А.И.* Поэтические воззрения славян на природу. В трех томах. Т. 1. М., 1995.
- Болонев, Фурсова 2000 - *Болонев Ф.Ф., Фурсова Е.Ф.* Культ медведя в верованиях крестьян Сибири в прошлом и настоящем // *Медведь в древних и современных культурах Сибири.* Новосибирск, 2000.
- Бердичевской 1840 - *Бердичевской И.* Руссы на южном берегу Балтийского моря // *Маяк.* Часть VII. СПб., 1840.
- Вернадский 1996 - *Вернадский Г.В.* Древняя Русь. Тверь, Москва, 1996.
- Гамкрелидзе, Иванов 1984 - *Гамкрелидзе Т.В., Иванов Вяч.Вс.* Индоевропейский язык и индоевропейцы. Реконструкция и историко-типологический анализ праязыка и протокультуры. II. Тбилиси, 1984.
- Гедеонов 2005 - *Гедеонов С.А.* Варяги и Русь. М., 2005.
- Гильфердинг 2013 - *Гильфердинг А.Ф.* История балтийских славян. СПб., 2013.
- Глазырина 1996 - *Глазырина Г.В.* Исландские викингские саги о Северной Руси. М., 1996.
- Грот 2012 - *Грот Л.П.* О Рослагене на дне морском и о варягах не из Скандинавии // *Слово о Ломоносове / Серия «Изгнание норманнов из русской истории».* Вып. 3. М., 2012.
- Грот 2013 - *Грот Л.П.* Прерванная история русов. Соединяем разделенные эпохи. М., 2013.

Грот 2014 - Грот Л.П. Великий русский князь Олег: имя и личность // Материалы научной конференции по проблемам гуманитарных наук «Бартеневские чтения», посвященной 100-летию начала Первой мировой войны. Липецк, 2014.

Державин 2006 - Державин В.Л. Северный Мурман в XVI–XVII вв. (к истории русско-европейских связей на Кольском полуострове). М., 2006.

Карамзин 1989 - Карамзин Н.М. История государства Российского. Книга III. Т. XI. М., 1989.

Косинцев 2000 - Косинцев П.А. Человек и медведь в голоцене Северной Евразии (по археозоологическим данным) // Медведь в древних и современных культурах Сибири. Новосибирск, 2000.

Кузьмин 2003 - Кузьмин А.Г. Начало Руси. М., 2003.

Мельникова 2005 - Мельникова Е.А. Ольга / Олег Вещий. К истории имени и прозвища первого русского князя // Ad frontem. У источника. Сборник статей в честь С.М. Каштанова. М., 2005.

Меркулов 2013 - Меркулов В.И. Начало Руси по германским источникам (К уточнению научной проблематики) // Русин. Международный исторический журнал. 2013. № 1. С. 42-52.

Майничева 2000 - Майничева А.Ю. Образ медведя в русском прикладном искусстве // Медведь в древних и современных культурах Сибири. Новосибирск, 2000.

Минкин 1976 - Минкин А.А. Топонимы Мурмана. Мурманск, 1976.

ПВЛ 2007 - Повесть временных лет (ПВЛ). Подготовка текста, перевод, статьи и комментарии Лихачева Д.С. / Под редакцией В.П. Адриановой-Перец. 3-е издание. СПб., 2007.

Пауль 2014 - Пауль А. Варинь, которых называли ободриты. 2014 / Электронный ресурс: <http://pereformat.ru/2014/04/varini-obodriti/> (дата обращения – 10.05.2015).

Печенга 2005 - Печенга. Опыт краеведческой энциклопедии. Автор-составитель Мацак В.А. Мурманск, 2005.

Рыбаков 1997 - Рыбаков Б.А. Язычество древних славян. М., 1997.

Савельева 1970 - Савельева Е.А. Книга Олауса Магнуса «История северных народов» и ее известия о России // Исторические связи Скандинавии и России IX–XX вв. Л., 1970.

Соболевский 1927 - Соболевский А.И. Названия рек и озер Русского Севера. М., 1927.

Табарев 2000 - Табарев А.В. О ранних свидетельствах существования культа медведя в Евразии и Северной Америки // Медведь в древних и современных культурах Сибири. Новосибирск, 2000.

Татищев 1994 - Татищев В.Н. Собрание сочинений. М., 1994. Т. I.

Фомин 2005 - Фомин В.В. Варяги и Варяжская Русь. М., 2005.

Халанский 1902 - Халанский М. К истории поэтических сказаний об Олеге Вещем // Журнал Министерства народного просвещения. СПб., 1902.

Черемисин 2000 - Черемисин Д.В. Изображения медведей в петроглифах Узунгура (Горный Алтай) // Медведь в древних и современных культурах Сибири. Новосибирск, 2000.

Magnus Olaus 1912 - Magnus Olaus. Historia om de nordiska folken. Uppsala-Stockholm, 1912.

Magnus Olaus 1972 - Magnus Olaus. Historia de gentibus septentrionalibus. Introduction by John Granlund. Copenhagen, 1972.

Nordisk familjebok 1954 - Nordisk familjebok. B. 17. Malmö, 1954.

Schmid 1991 - Schmid W.P. Die Hydronymie in baltisch-polnischen Grenzgebieten // Eichler E. Probleme der älteren Namensschichten. Heidelberg, 1991.

Schwarz 1956 - Schwarz E. Germanische Stammeskunde. Heidelberg, 1956.

Udolf 1990 - Udolf J. Die Stellung der Gewässernamen Polens innerhalb der alteuropäischen Hydronymie. Heidelberg, 1990.

Wehrmann 1937 - Wehrmann M. Genealogie des pommerschen Herzogshauses. Stettin, 1937.

REFERENCES

Anufriev 2008 - Anufriev V.V. Russkie pomory. Kul'turno-istoricheskaja identichnost' [Russian Pomors. Cultural and historical identity], M., 2008 [in Russian].

Afanas'ev 1995 - Afanas'ev A.I. Pojeticheskie vozzrenija slavjan na prirodu. V treh tomah [Poetic views of Slavs on the nature. In three volumes], T. 1, M., 1995 [in Russian].

Bolonev, Fursova 2000 - *Bolonev F.F., Fursova E.F.* Kul't medvedja v verovan'jah krest'jan Sibiri v proshlom i nastojashhem [Bear cult in beliefs of peasants of Siberia in the past and the present], in: *Medved' v drevnih i sovremennyh kul'turah Sibiri* [Bear in ancient and modern cultures of Siberia], Novosibirsk, 2000 [in Russian].

Berdichevskoj 1840 - *Berdichevskoj I.* Russy na juzhnom beregu Baltijskogo morja [Russa on the southern coast of the Baltic Sea], in: *Majak* [Beacon], Chast' VII, SPb., 1840 [in Russian].

Cheremisin 2000 - *Cheremisin D.V.* Izobrazhenija medvedej v petroglifah Uzungura (Gornyj Altaj) [Images of bears in Uzungur's petroglyphs (Mountain Altai)], in: *Medved' v drevnih i sovremennyh kul'turah Sibiri* [Bear in ancient and modern cultures of Siberia], Novosibirsk, 2000 [in Russian].

Derzhavin 2006 - *Derzhavin V.L.* Severnyj Murman v XVI–XVII vv. (k istorii rusko-evropejskih svjazej na Kol'skom poluostrove) [Northern Murman in the XVI-XVII centuries (to history of the Russian-European communications on the Kola Peninsula)], M., 2006 [in Russian].

Fomin 2005 - *Fomin V.V.* Varjagi i Varjazhskaja Rus' [Varangians and Varangian Russia], M., 2005 [in Russian].

Gamkrelidze, Ivanov 1984 - *Gamkrelidze T.V., Ivanov Vjach.Vs.* Indoevropejskij jazyk i indoevropejcy. Rekonstrukcija i istoriko-tipologičeskij analiz prajazyka i protokul'tury [Indo-European language and Indo-Europeans. Reconstruction and historical and typological analysis of parent language and protoculture], II, Tbilisi, 1984 [in Russian].

Gedeonov 2005 - *Gedeonov S.A.* Varjagi i Rus' [Varangians and Russia], M., 2005 [in Russian].

Gil'ferding 2013 - *Gil'ferding A.F.* Istorija baltijskih slavjan [History of the Baltic Slavs], SPb., 2013 [in Russian].

Glazyrina 1996 - *Glazyrina G.V.* Islandskie vikingskie sagi o Severnoj Rusi [The Icelandic vikingsky sagas about Northern Russia], M., 1996 [in Russian].

Grot 2012 - *Grot L.P.* O Roslagene na dne morskom i o varjagah ne iz Skandinavii [About Roslagen at the bottom sea and about Varangians not from Scandinavia], in: *Slovo o Lomonosove, Serija «Izgnanie normannov iz ruskoj istorii»* [The word about the «Exile of Normans from the Russian History» Lomonosov's / a Series], Vyp. 3, M., 2012 [in Russian].

Grot 2013 - *Grot L.P.* Prervannaja istorija rusov. Soedinjaem razdelennye jepohi [The interrupted history of rus. We connect the divided eras], M., 2013 [in Russian].

Grot 2014 - *Grot L.P.* Velikij russkij knjaz' Oleg: imja i lichnost' [Great Russian prince Oleg: name and personality], in: *Materialy nauchnoj konferencii po problemam gumanitarnyh nauk «Bartenevskie čtenija», posvjashhennoj 100-letiju nachala Pervoj mirovoj vojny* [Materials of the scientific conference on problems of the humanities «Bartenevsky readings» devoted to the 100 anniversary of the beginning of World War II], Lipeck, 2014 [in Russian].

Halanskij 1902 - *Halanskij M.* K istorii pojetičeskikh skazanij ob Olege Veshhem [To history of poetic legends on Oleg Veshchem], in: *Zhurnal Ministerstva narodnogo prosveshhenija* [Magazine of the Ministry of national education], SPb., 1902 [in Russian].

Karamzin 1989 - *Karamzin N.M.* Istorija gosudarstva Rossijskogo [History of the state Russian], Kniga III, T. X, M., 1989 [in Russian].

Kosincev 2000 - *Kosincev P.A.* Chelovek i medved' v golocene Severnoj Evrazii (po arheozooloģičeskim dannym) [The person and bear in the Holocene of Northern Eurasia (according to arkeozooloģičeskij data)], in: *Medved' v drevnih i sovremennyh kul'turah Sibiri* [Bear in ancient and modern cultures of Siberia], Novosibirsk, 2000 [in Russian].

Kuz'min 2003 - *Kuz'min A.G.* Nachalo Rusi [Beginning of Russia], M., 2003 [in Russian].

Magnus Olaus 1912 - *Magnus Olaus.* Historia om de nordiska folken [History of the Northern Peoples], Uppsala-Stockholm, 1912 [in Swedish].

Magnus Olaus 1972 - *Magnus Olaus.* Historia de gentibus septentrionalibus [History of the Northern Peoples], Introduction by John Granlund, Copenhagen, 1972 [in Latin].

Mel'nikova 2005 - *Mel'nikova E.A.* Oleg / Oleg Veshhij. K istorii imeni i prozvišha pervogo ruskogo knjazja [Olg / Oleg Veshchy. To history of a name and nickname of the first Russian prince], in: *Ad fronten. U istochnika. Sbornik statej v chest' S.M. Kashtanova* [Ad fronten. At a source. The collection of articles in honor of S. M. Kashtanov], M., 2005 [in Russian].

Merkulov 2013 - Merkulov V.I. Nachalo Rusi po germanskim istochnikam (K utochneniju nauchnoj problematiki) [The beginning of Russia in the German sources (Specification of scientific problems)], in: Rusin. Mezhdunarodnyj istoricheskij zhurnal [Rusin. International historical magazine], 2013, № 1, pp. 42-52 [in Russian].

Majnicheva 2000 - *Majnicheva A.Ju.* Obraz medvedja v russkom prikladnom iskusstve [Image of a bear in the Russian applied art], in: Medved' v drevnih i sovremennyh kul'turah Sibiri [Bear in ancient and modern cultures of Siberia], Novosibirsk, 2000 [in Russian].

Minkin 1976 - *Minkin A.A.* Toponimy Murmana [Toponyms of Murman], Murmansk, 1976 [in Russian].

Nordisk familjebok 1954 - Nordisk familjebok [Nordic Family Book], B. 17, Malmö, 1954 [in Swedish].

PVL 2007 - Povest' vremennyh let (PVL). Podgotovka teksta, perevod, stat'i i kommentarii Lihacheva D.S. [Story of Temporary Years (STY). Preparation of the text, translation, articles and Likhachev D. S. comments], Pod redakciej V.P. Adrianovoj-Perec, 3-e izdanie, SPb., 2007 [in Russian].

Paul' 2014 - *Paul' A.* Variny, kotoryh nazyvali obodrity [Variny which called obodrita]. 2014, Jelektronnyj resurs: <http://pereformat.ru/2014/04/varini-obodriti/> (data obrashhenija – 10.05.2015) [in Russian].

Pechenga 2005 - Pechenga. Opyt kraevedcheskoj jenciklopedii. Avtor-sostavitel' Macak V.A. [Pechenga. Experience of the local history encyclopedia. Author originator Matsak V.A.], Murmansk, 2005 [in Russian].

Rybakov 1997 - *Rybakov B.A.* Jazychestvo drevnih slavjan [Paganism of ancient Slavs], M., 1997 [in Russian].

Savel'eva 1970 - *Savel'eva E.A.* Kniga Olaus Magnusa «Istorija severnyh narodov» i ee izvestija o Rossii [Olaus Magnus's book «History of the northern people» and its news of Russia], in: Istoricheskie svjazi Skandinavii i Rossii IX–XX vv. [Historical links of Scandinavia and Russia of the IX-XX centuries] L., 1970 [in Russian].

Schmid 1991 - *Schmid W.P.* Die Hydronymie in baltisch-polnischen Grenzgebieten [Hydronymy in the Baltic-Polish border areas], in: Eichler E. Probleme der älteren Namensschichten [Problem of ancient parts in names], Heidelberg, 1991 [in German].

Schwarz 1956 - *Schwarz E.* Germanische Stammeskunde [Origin of the German tribes], Heidelberg, 1956 [in German].

Sobolevskij 1927 - *Sobolevskij A.I.* Nazvanija rek i ozer Russkogo Severa [Names of the rivers and lakes of the Russian North], M., 1927 [in Russian].

Tabarev 2000 - *Tabarev A.V.* O rannih svidetel'stvah sushhestvovanija kul'ta medvedja v Evrazii i Severnoj Ameriki [About the early evidence of existence of a cult of a bear in Eurasia and North America], in: Medved' v drevnih i sovremennyh kul'turah Sibiri [Bear in ancient and modern cultures of Siberia], Novosibirsk, 2000 [in Russian].

Tatishhev 1994 - *Tatishhev V.N.* Sobranie sochinenij [Collected works], M., 1994, T. I [in Russian].

Udolf 1990 - *Udolf J.* Die Stellung der Gewässernamen Polens innerhalb der alteuropäischen Hydronymie [The provision hydronyms of Poland within the oldeuropean hydronymy], Heidelberg, 1990 [in German].

Vernadskij 1996 - *Vernadskij G.V.* Drevnjaja Rus' [Ancient Russia], Tver', Moskva, 1996 [in Russian].

Wehrmann 1937 - *Wehrmann M.* Genealogie des pommerschen Herzogshauses [Genealogy of the Pomeranian Ducal House], Stettin, 1937 [in German].

Грот Лидия Павловна – Кандидат исторических наук, Общество «Русский салон» (Лулео, Швеция).

Groth Lidia – Candidate of historical sciences, The Society «Russian Salon» (Luleå, Sweden).

E-mail: mail@histformat.com

УДК 94(47).021; 929.5

РЮРИК И ПЕРВЫЕ РУССКИЕ КНЯЗЬЯ В «ГЕНЕАЛОГИИ» ИОГАННА ФРИДРИХА ХЕМНИЦА *

В.И. Меркулов

Российско-немецкий исторический семинар (Москва, Россия)

e-mail: mail@histformat.com

Scopus Author ID: 55848349600

ORCID ID: 0000-0003-0555-0813

ResearcherID: E-5671-2014

SPIN-код: 1519-7585

Авторское резюме

В этой статье рассматриваются упоминания Рюрика и первых русских князей в генеалогическом труде мекленбургского юриста и историка Иоганна Фридриха Хемница. Автор причисляет ранних Рюриковичей к древним родословиям правителей Мекленбурга. На этом основании генеалогия Хемница рассматривается в качестве одного из документов, связывающих происхождение Рюрика с варяжскими землями на южно-балтийском побережье. В то же время, в статье анализируются источники и критические замечания относительно труда Хемница. Автор приходит к выводу, что известное произведение С. Герберштейна не было основой историко-генеалогического произведения Хемница, и предлагает обратиться к более ранним источникам. Впервые на русском языке представлен фрагмент труда Хемница о князе Рюрике и его ближайших предках и потомках.

Ключевые слова: Рюрик, Рюриковичи, мекленбургские генеалогии, Иоганн Фридрих Хемниц.

RURIK AND FIRST PRINCES OF THE RUS IN THE *GENEALOGY* BY JOHANN FRIEDRICH CHEMNITIUS

Vsevolod Merkulov

The Russian-German Historical Seminar (Moscow, Russia)

e-mail: mail@histformat.com

Abstract

The focus of this article is on Rurik and his dynasty of princes of the Rus (Rurikids) as described in the chronicle written by Mecklenburg historian, archivist and notary Johann Friedrich Chemnitius. Chemnitius claimed that Rurik and his brothers belonged to the ancient family tree of the rulers of Mecklenburg. The Chemnitius' manuscript is regarded as evidence of the Rurikids' lineage from the Varangians resided on the South Baltic coast. After analyzing sources used in Chemnitius' chronicles and reviewing critical comments, the author concluded that Chemnitius did not base his *Genealogy* on the known work of Siegmund von Herberstein; most likely, Chemnitius used earlier sources. The author also provided the first-ever Russian translation of the fragment of Chemnitius' manuscript related to Prince Rurik and his immediate ancestors and descendants.

Keywords: Rurik, the Rurikids, Mecklenburg genealogies, Johann Friedrich Chemnitius.

* Публикация подготовлена при поддержке гранта Семенова А.С. и проекта Deep Dive.

Иоганн Фридрих Хемниц (Johann Friedrich Chemnitius, годы жизни 1611-1686), был сыном юриста Мартина Хемница из Штеттина (Щецин). В 1642 году он поступил на должность архивариуса в Шверине, был секретарём принцессы Магдалены Сибиллы Шлезвиг-Гольштейн-Готторпской, которая впоследствии стала супругой мекленбургского герцога Густава Адольфа, а после его смерти четверть века прожила вдовствующей герцогиней с небольшим двором в Гюстрове. Именно здесь, в Гюстрове, в 1655 году Хемниц стал секретарём придворной канцелярии. С 1667 года он – протонотариус в мекленбургском придворном суде в Пархиме (Scholz 2000: 204).

Хемницу принадлежит интереснейшая **«Генеалогия королей, государей и герцогов Мекленбургских»**. Оригинал этой рукописи хранится в Главном земском архиве города Шверин (федеральная земля Мекленбург – Передняя Померания, Германия). Но более-менее известной она стала лишь спустя некоторое время после составления, когда была опубликована во втором томе знаменитого собрания Вестфалена (Chemnitius 1740: 1615-1726).

Эрнст Иоахим Вестфаль (1700-1759) родился в Шверине в семье священника, но с детства мечтал сделать карьеру юриста и уже в шестнадцатилетнем возрасте поступил в Ростокский университет, затем учился в Галле и Йене, где в 1721 году защитил диссертацию по праву. Вскоре Вестфаль вернулся в Росток в качестве придворного адвоката, а заодно стал приват-доцентом в местном университете. Однако обстоятельства заставили его перебраться в Гамбург, где спустя пару лет он познакомился с герцогом Карлом Фридрихом Гольштейн-Готторпским (1700-1739), и тот пригласил его стать бургомистром Киля. Карьера пошла вверх: в 1734 году Вестфаль стал куратором Университета Христиана Альбрехта в Киле, в 1736-ом — придворным канцлером и членом Тайного совета в правительстве герцогства Гольштейн, в 1738-ом — получил чин потомственного дворянства, и его фамилия стала записываться как von Westphalen.

В 1739-1745 гг. Вестфален издал в Лейпциге увесистое четырёхтомное собрание исторических источников и документов под названием *«Monumenta inedita rerum Germanicarum praecipue Cimbricarum et Megapolensium»*, куда вошёл и историко-генеалогический труд Хемница. Отмечается, что собрание в целом изобилует опечатками и неточностями, но, тем не менее, сохраняет большую ценность для исследователей (Carstens 1897: 218-221). В издании Вестфалена нашли своё место многие неопубликованные рукописи, которые зачастую были снабжены собственными комментариями издателя.

«Дорогой благосклонный читатель, — начинал свою «Генеалогию» И.Ф. Хемниц, — я представлю здесь всех княжеских мекленбургских особ, родовое древо которых, наряду с прикрепленным кратким пояснением, я вывел логически, начиная с Антирия и до здравствующих и поныне милостивых господ. Мне прекрасно известно, что из-за того, что я составил эти генеалогии так скрупулёзно и вывел их, начиная с настолько давних времён, часть людей почитает меня дерзким умником, однако, я не дам ввести себя этим в сомнение и потому читателю не стоит особенно удивляться тому, что я использовал все

письменные источники, дошедшие до моих рук, частично последовав им, а частично, где это было необходимо, исправив их и улучшив. И в этом мнении меня укрепил найденный в княжеском шверинском архиве старинный оригинал датированного 1418 годом документа в виде письма, в котором указано, что светлейший благородный князь и правитель, господин Бальтазар, Первый такого имени князь вендов, правитель Верле, Гюстрова и Варне, показал епископу Отто Гавельбергскому две большие книги, в которых стояло о его княжеской милости и его господах родственниках, герцогах мекленбургских, восходящих к древнейшим вендским королям, которые высокопочтенный господин епископ, следуя приведённому письму, лично прочёл и скрепил этот документ своей печатью.

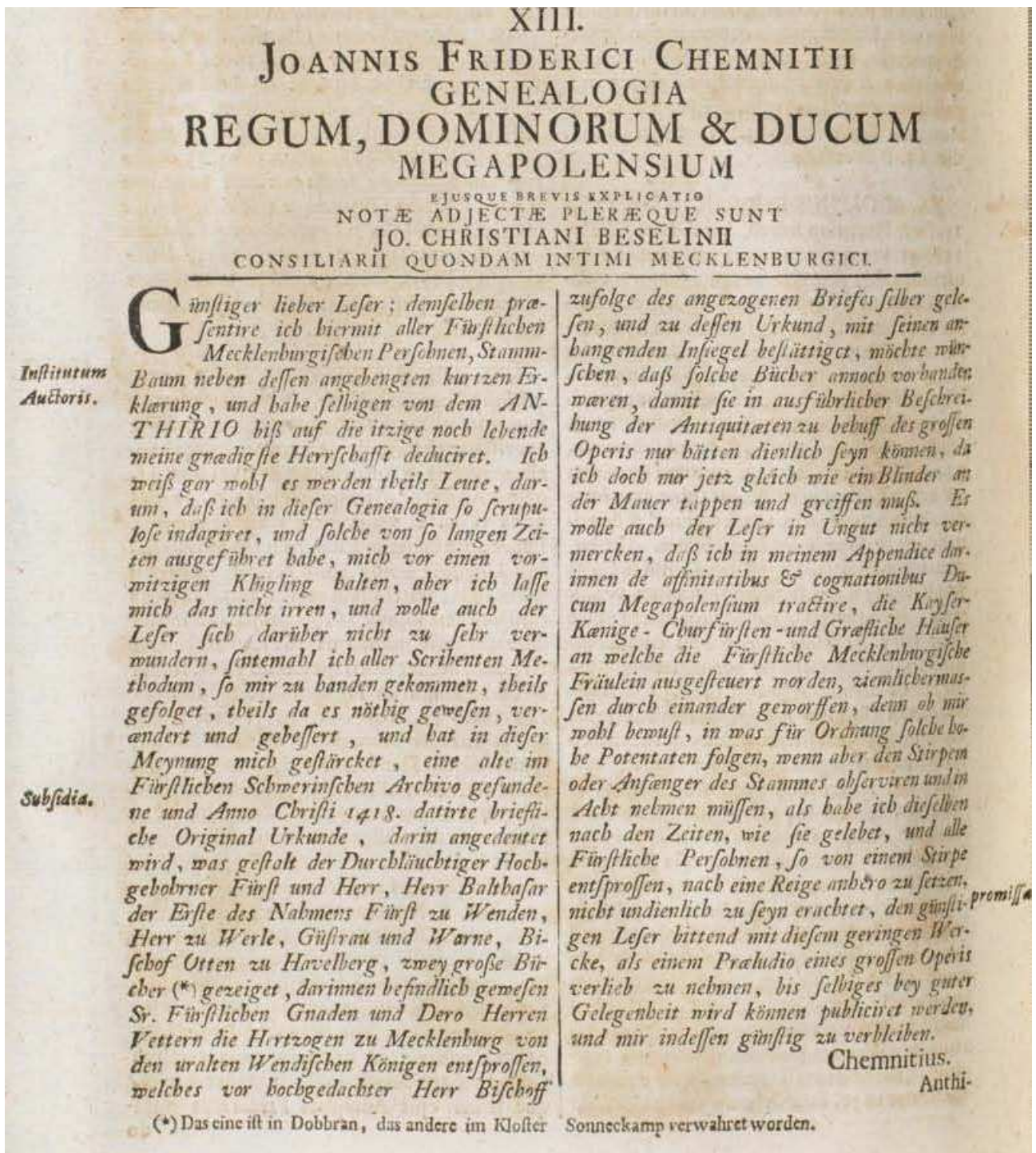

Хотелось бы пожелать, чтобы эти книги и сейчас ещё были бы в сохранности и могли бы быть полезными для составления большой работы своими детальными описаниями, так как мне сейчас приходится подобно слепцу двигаться на ощупь. Не во вред читателю будет замечено и то, что представленные мною в приложении роды мекленбургских князей, императорские, королевские, курфюрстские и графские дома, в которые были выданы мекленбургские княжны, в значительной части привожу в разброс, так как хотя мне и известно, в каком порядке следуют данные высокие вельможи, но проследить и учитывать всех родоначальников с тех времён, когда они жили, и всех членов княжеского дома до их основателей и выводить их здесь в ряд кажется неподходящим, потому просим читателя воспринимать эту работу как прелюдию к большому труду, пока не будет хорошей возможности для его публикации, и оставаться ко мне благосклонным»¹.

По сути, Хемниц продолжал литературно-историографическую традицию, сложившуюся со времени учёного и просветителя первой четверти XVI в. Николая Маршалка, и его труд стал ярким воплощением мекленбургской исторической школы, складывавшейся, впрочем, в условиях шведского господства в северо-немецких землях и политического отдаления от Русского государства (Меркулов 2003). Между тем, если у Николая Маршалка, несмотря на довольно прозрачные параллели между историческим населением острова Рюген и русами, о чём очень точно написал А. Пауль в своей статье в первом номере «Исторического формата» (Пауль 2015: 5-30), нет упоминаний Рюрика и первых русских князей, то в генеалогии Иоганна Хемница они представлены.

Если бы это произошло в первой половине XVIII в., когда Россия в рамках Северной войны проявляла высокую военно-политическую активность на Балтике и герцогство Мекленбург было её союзником, то это можно было бы попробовать объяснить воздействием актуальной политической обстановки на историческое творчество, хотя и в то время на мекленбургскую историографию влияли многие факторы (Меркулов 2008: 8-28). Но повторимся, что во время Хемница до Северной войны было далеко, Россия, пережившая тяжёлое Смутное времени начала XVII века и утверждение новой династии Романовых, ещё не могла в полную силу выйти на международную арену, её политические интересы в северо-немецких землях, где сказывалось сильное шведское влияние, ещё не просматривались. Тем не менее, Хемниц прямо указывает на родство русской и мекленбургской династий, что не позволяет подозревать его в политической ангажированности, однако, не снимает вопроса о том, какие источники он использовал и на какие исторические свидетельства мог опираться при составлении своей генеалогии.

Чтобы подробнее ввести уважаемого читателя в курс дела, приведем выдержку из «Генеалогии королей, государей и герцогов Мекленбургских и её краткого изложения Иоганна Фридриха Хемница», которая здесь впервые публикуется на русском языке по изданию Вестфалена.

¹ Здесь и далее перевод А. Пауля с ред. автора статьи (по изданию Э.И. фон Вестфалена).

* * *

Ориберт I, сын Визилага IV, двадцать шестой король вендов и ободритов. Он умер в 724 году по Р.Х. на 24-м году своего правления. Его супруга Вундана, дочь короля Сарматии, родила ему двух сыновей: Ориберта II и Биллунга I.

Сибилла, дочь Визилага IV, выдана за короля Швеции.

Ориберт II, сын Ориберта I, двадцать седьмой король вендов и ободритов. Он умер в 747 году по Р.Х. на 23-м году своего правления. Его супруга, дочь короля Альфреда из Англии, христианка, которая после долгих молитв предположительно привела своего господина к христианской вере, но умерла в 728 году по Р.Х. при родах сына, названного Витиславом II.

Витислав II, сын Ориберта II, двадцать восьмой король вендов и ободритов, родился в 728 году по Р.Х., начал править в 19-летнем возрасте и сильно преследовал христиан. По наущению его супруги в 782 году по Р.Х. венды напали на город Магдебург, разрушили и сожгли его вместе с церковью Св. Стефана и причинили христианам нечеловеческие мучения. В 789 году по Р.Х. Карл Великий пошёл войной на вендов-вильцев, построил два моста через Эльбу, прошёл всю страну вдоль и поперёк и завоевал город Бранденбург, после чего Витислав сдался Карлу, который его помиловал, заключил с ним союз и взял от него много заложников, отданных в знак союзнической верности. Город Бранденбург же он отдал Горлунгам, знатному роду из Эльзаса или Брайстау, для заселения и присмотра за вендами. В 795 году по Р.Х., во время отпадения саксов, Карл Великий вновь вынужден был выступить против них и дошёл с большой силой до Бардовика. Король Витислав решил придти к нему со своими вендами, но когда он с частью своего народа переходил Эльбу, в желании встретиться с Карлом, недалеко от того места, где сейчас расположен монастырь Люне, он был атакован и убит саксами со многими своими людьми в возрасте 67-ми лет, на 48-м году своего правления. Его супруга, дочь князя из Руси и Литвы, родила ему трёх сыновей: Тразика, Годлейба и Славомира.

Тразик, сын Витислава II, двадцать девятый король вендов и ободритов. Как и его отец, он остался на стороне Карла Великого. В 798 году по Р.Х. нордальбинги изгнали из страны наместника Карла Великого Эбервина с его народом и убили его посланника к датскому королю Готтфриду Готшалка, вследствие чего Карлу пришлось снова идти на них войной, а когда он находился в походе, саксы напали со своей силой на Тразика, как на союзника Карла, но тот встретил их так, что 4000 саксов полегли в битве, а остальных, обращённых в бегство, преследовал и принудил дать заложников. В 804 году по Р.Х. Карл вновь пошёл на нордальбингских саксов, большое число их убил, а многие тысячи увёл из страны. Их землю и города он отдал королю Тразику и его людям. В 808 году по Р.Х. на Тразика, как на союзника Карла, напал датский король Готтфрид, разбил его, обратил в бегство и сделал своим данником, из-за чего тот должен был отдать ему своего сына в заложники. В 809 году по Р.Х. Тразик собрал войско и сполна возместил свой урон данам и вендам-вильцам, которые им помогали. Но когда он легковёрно пришёл в место, куда даны

просили его прибыть для переговоров, то был предательски убит в том же 809 году по Р.Х., на 14-м году своего правления. Его супруга N родила ему сына Чедрага.

Славомир, сын Витислава II, тридцатый король вендов и ободритов. В 815 году по Р.Х. по приказу императора Людовика он выступил против сына датского короля Готтфрида и помог придти к власти изгнанному королю Геринхольгу. В 816 году по Р.Х. он помог снова подчинить отпавших вендов-сорбов на Эльбе; отпал от императора Людовика в году ... [дата пропущена] по Р.Х. и заключил союз с Данией, в 818 году по Р.Х. потерпел поражение, в 819 году по Р.Х. был пленён и доставлен к императору, который лишил его власти и ввёл в нужду, а на его место поставил Чедрага, сына Тразика. Но поскольку тот правил не лучше, Славомир был призван вновь, и ему была отдана держава, но он умер, ещё не добравшись до дома на 12-м году своего правления.

Чедраг, сын Тразика, тридцать первый король вендов и ободритов. Он пришёл к власти в 819 году по Р.Х., после отпадения своего родственника Славомира, но вскоре и он сам отпал [от союза с императором] и был лишён власти, к которой вновь призвали Славомира. После смерти Славомира его милостью он был восстановлен в правлении. Он умер в 830 году по Р.Х., на 9-м году своего правления. Его супруга N родила ему сына Гостомысла.

Гостомысл, сын Чедрага, тридцать второй король вендов и ободритов. Он был убит в 844 году по Р.Х., на 14-м году своего правления. Его супруга N родила ему сына Табемысла.

Табемысл, сын Гостомысла, тридцать третий король вендов и ободритов. Он был отстранён от власти из-за отпадения и мятежа против Римской империи на 17-м году своего правления.

Годлейб, сын Витислава II, князь вендов и ободритов, он был пленён в 808 году по Р.Х. в сражении, которое король Дании Готтфрид выиграл у его брата, короля Тразика, и по его приказу был повешен. Его супруга N родила ему трёх сыновей: Рюрика, Сивара и Эрувара, которые по своим русским корням были призваны в Россию, и та была отдана им в правление. Рюрик получил княжество Великий Новгород, Сивар – Псковское княжество и Эрувар – княжество Белоозеро; но оба последних господина умерли, не оставив потомства, и их земли в России отошли старшему брату Рюрику.

Рюрик, сын Годлейба, князь всей России, правил благополучно и достойно похвалы. Его супруга N родила ему сына Игоря.

Игорь, сын Рюрика, князь всей России и достойный сожаления воин, в 536 (*опечатка. – Прим. переводчика*) году по Р.Х. был, в конце концов, пленён и обезглавлен. Его супруга Ольга, происходящая из знатного рода из города Псков, родила ему сына Светослава I.

Светослав I, сын Игоря, князь всей России, храбрый правитель. В 970 году по Р.Х. он победил болгар, в 972 году по Р.Х. был пленён и обезглавлен. Оставил трёх сыновей: двух законных и одного незаконного, Володимира I.

Ярополк, сын Светослава I, князь в Киеве. Он приказал убить своего брата Олега, но сам был убит по приказу своего брата Володимира.

Олег, сын Светослава I, князь Древлянской земли, был сброшен по приказу своего брата Ярополка с моста, отчего умер.

Володимир, сын Светослава I, князь Великого Новгорода, мужественный, но в то же время дерзкий, безбожный и распутный правитель. После того, как приказал убить своего брата Ярополка, он стал князем всей России, в конце концов, принял греческую веру, крестился и получил имя Василия. При жизни он поделил страну между своими сыновьями, которых от разных жён у него было двенадцать: Ярослав (Jaroslau), Изяслав (Isoslau), Всеволод (Seewalt), Вышеслав (Sasslau), Светослав II (Svetoslau), Станислав (Stanislau), Светополк (Schwetopolck), Борис (Boris), Глеб (Chleb), Мстислав (Mitislau), Позвизд (Potwiz) и Судислав (Sudislau).

Ярослав становится князем в Ростове.

Изяслав, князь в Новгороде.

Всеволод, князь во Владимире.

Вышеслав, князь в Полоцке.

Светослав II, князь в Смоленске

Станислав получил после смерти Вышеслава Полоцкое княжество.

Светополк, князь в Киеве.

Борис получает после смерти Ярослава княжество Ростов.

Глеб, князь в Муроме.

Мстислав, князь в Каструме.

Позвизд, князь в Эвере.

Судислав, князь в Пскове.

Кто желает получить больше сведений о наследниках этих господ, может найти их, поскольку собственно здесь они излишни, в «Генеалогии» М. Иеронима Хеннинга...

* * *

Произведение Хемница уже сравнительно давно введено в российский научный оборот. В частности, автор настоящей статьи упоминал о нём в своём диссертационном исследовании, посвященном варяго-русскому вопросу в немецкой историографии первой половины XVIII века (Меркулов 2003). С тех пор «Генеалогия» Хемница использовали в своих работах многие заинтересованные ученые, которые видели в нём важный историко-генеалогический труд, незаслуженно забытый в историографии. Однако даже частичного русского перевода до настоящего момента не существовало.

Говоря об источниках Хемница, следует сразу обратить внимание на то, что в предисловии к своей «Генеалогии» он упоминает некий документ 1418 года. Это был ответ гавельбегского епископа Отто — грамота, которой заверялось получение двух книг генеалогий мекленбургских князей от герцога Бальтазара. Сам Хемниц эти книги не видел и потому сообщал в предисловии, что ему «приходится подобно слепцу двигаться на ощупь». А заодно он выражал надежду на то, что эти генеалогии подтвердят то, что он составил.

Radag.
III.

Radagastus 3. Johannes I. Sohn, der Wenden und Oborriten 24 König; s) Er führt mit den Marcomannern und Soraber Wenden viele Kriege, A. C. 639 fallen die Wenden in Thüringen, thun darinnen großen Schaden und nehmen unterschiedliche Oertter ein, aber sie werden A. C. 641 auf Erlaubniß des Francken Königes Dagoberti, von den Sachsen derer Feld-Oberster Bernger, Herr zu Ballenstedt und Alcamien wieder, wiederum daraus getrieben. Er stirbt A. C. 664, seiner Regierung im 37. Jahr. Seine Gemahlin Ubertina, eines Königes aus Granczen Tochter, zeuget mit ihr 2 Söhne, Villilaum 4. und Radagastum 4. und 2 Töchter Haricam und Bergtradam.

Vitislaus W.

Vitislaus 4. Radagasti 3. Sohn, der Wenden und Oborriten 25 König, er regieret bey seines Vaters Leben in Rugen, nach dessen Todtritt er solches seinem Bruder Radagasto, h, und nimmet die Regierung des Landes an, bey seinen Zeiten kömmt Pommeren wieder von diesem Lande; durch eine Brüdern-Theilung, daber vermuthlich, daß fernoch mehr Brüder gegeben wußt. Er stirbt A. C. 700, seiner Regierung im 36. Jahr. t) Seine Gemahlin Petrusa, Königs Orithberti in Lombardey Tochter, zeuget mit ihr einen Sohn Orithbertum 1. und eine Tochter Sybillam.

Vitislaus W.

Radagastus 4. Radagasti 3. Sohn, der Wenden und Oborriten König, er bekommet von seinen Brüdern das Land zu Rugen, seine Gemahlin Amonica, Gundomiri der West-Gorben Königs Tochter.

Vitislaus W.

Harica, Radagasti 3. Tochter, wird einem Könige aus Dänmarken vermehlet.
Bergtrada, Radagasti 3. Tochter, wird einem Könige aus Friesland zu Theil, dem sie viel Töchter, aber keine Söhne gebahren.

Vitislaus W.

Orithbertus 1. Vitislai 4. Sohn, der Wenden und Oborriten 26 König. Er stirbt A. C. 727, seiner Regierung im 24. Jahr. u) Seine Gemahlin Wundana, eines Königes aus Sarmation Tochter, zeuget mit ihr 2 Söhne, Orithbertum 2. und Billung 1.

Vitislaus W.

Sibylla, Vitislai 4. Tochter, wird einem Könige in Schweden vermehlet.
Oribertus 2. Orithberti 1. Sohn, der Wenden und Oborriten 27 König. Er stirbt A. C. 747, seiner Regierung im 23. Jahr. x) Seine Gemahlin Königs Alfredi aus Engelland Tochter, eine Christinne, welche ihren Herren, wann sie lange geblieben hätte, vermuthlich zum Christlichen Glauben würde bekehret haben, aber sie stirbt A. C. 728 im Kindbett, als sie eines Sohnes, der Vitislaus 2. genemiet worden, genesen.

Vitislaus W.

Vitislaus 2. y) Orithberti 2. Sohn, der Wenden und Oborriten 28 König, wird A. C. 728 geboren, fängt an zu regieren im 19. Jahr seines Alters, und verfolget die Christen sehr; aus Eingebn seiner Gemahlin, A. C. 782 fallen die Wenden in die Stadt Magdeburg, zerjöhren und verbrennen selbige mit S. Sixti Kirche, und thun den Christen unmensliche M. r. r. an, A. C. 789 überziehet Carolus Magnus die Wilsen Wenden, schlägt 2 Brücken über die Elbe, durchstreiffet das Land hin und wieder, und eroberet die Stadt Brandenburg, darauf ergiebt sich Vitislaus an Carolum, welcher ihn zu Gnaden nimmt, einen Bünd mit ihm machet und mit vielen Geiseln, die ihm zur Vester-Ehaltung der angeclowen Treu und gemachten Bündes gegeben worden, von dannen ziehet; die Stadt Brandenburg aber thut er den Horlungern, einem edlen Geschlecht aus Alsis, oder Brigaw ein, um selbige zu bewohnen, und auf die Wenden ein wachsames Auge zu haben. A. C. 795 wie die Sachsen abgef. l. an, muß Carolus Magnus sie wieder überziehen und kömmt mit großer Macht bis Bardemick, entsetzt König Vitislaus mit seinen Wenden zu ihm zu kommen, als nun derselbe mit einem Theil seines Volcks über die Elbe gesetzt, und zu Carolo sich begeben will, wird er wider von dem Ort, da nun das Closter Lüne liegt, von den Sachsen überfallen und mit vielen der seinen erschlagen, seines Alters im 67. Jahr und seiner Regierung im 48. Jahr. Seine Gemahlin ein z. Einigen aus Ruffen und Lirbaun Tochter, zeuget mit ihr 3 Söhne Traficonem, Godliabum und Slomirum.

(28) 27. Vitislaus II.

Factus est Carolo M. aus.

La finere à imp Car a

Saxonijs occupat propri

Barbaricum.

(29) 28. Thib. sico.

Trafico, Vitislai 2. Sohn, der Wenden und Oborriten 29 König. Er bleibt wie sein Vater bey Carolo standhaftig, A. C. 798 gegen die Nordlingen Caroli Magni Stadthaltern Eberwinum mit seinem Volk aus dem Lande, und ermüden seinen, an König Gottfried zu Dänemark abgef. r. r. Gesandten Gotticalcum, darinn Carolus sie abermahl überziehen muß, indem nur derselbe im Anzuge ist, fallen die Sachsen Traficonem, als Caroli Bundesgesossen mit Macht an, aber er begegnet ihnen demwillen; daß 4000 Sachsen auf dem Platze blieben und die andern davon stieben, verfolget solche und zwinget sie, daß sie ihm Geißel geben müssen, A. C. 804 überziehet Carolus abermahl die Nordalinger Sachsen, erschlaget über eine große Anzahl, führt viel Tausend aus dem Lande, und rücket ein ihre Lande und Städte König Traficoni und seinen Leuten A. C. 808. wird Trafico als Caroli Bundesverwandter,

fortiter pugnat contrà Saxones.

von

c. l. c. 22. s) *ibid.* c. 23. *Crantz* l. 2. *Vand.* c. 17. & l. 1. *Sax.* c. 32. *Angel.* l. 1. *Spangenh.* c. 67. *Bunting* in *Chron. Britanvic.* l. 1. r) *Latom.* l. 1. *Simon Pauli* in *Gener.* ex *Georg. Rixneri* *Gener.* *Mecklenb.* MS. *Marschall.* c. 24. u) *Marschal.* l. 2. c. 25. & *Henning.* In *Gener.* illum antecedentis *Vitislai* Regis fratrem statuunt, qui sub *Carolo M.* stipendium merens eius uxoris *Fastradae* sororem *Hildegard* habuerit atque cum illis progenuerit, teste *Reusnero,* *Billingum R.* 4 quod veri simile haud est, cum *Carolo M.* nondum natus, cum *Orithbertus* iam vita functus erat: alio-

quin *Carolus M.* centenarius factus foret, quem tamen *A. C.* 814 non multum 60. annos supergressum decessisse sciimus: nec vero illud de *Orithberto II.* intelligi potest, cuius atate *Carolum M.* adhuc infantem fuisse liquet. x) *Latom.* l. 1. ponit 21. ann. y) ab aliis *Wizzen* dicitur. vid. *Bangert.* in *not.* ad *Helmsoldi* *Chron.* *Slav.* l. 1. c. 12. p. 35. lq. *Latom.* l. 1. *Crantz* l. 2. *Saxon.* c. 17. *Spangenh.* c. 75. prater illos conf. de eo *Angel.* l. 1. *Crantz* *Vandal.* l. 2. c. 23. & *Saxon.* l. 2. c. 7. & 16. *Spangenh.* c. 32. *Eginhard* in *vita Caroli M.*

von König Gottfried zu Dannemarck über-
 zogen, in die Flucht geßelt gen und zinsbar
 gemacht, zu dessen Vergewisserung er ihm sei-
 nen Sohn zu Geißel geben muß. A. C. 807. ver-
 sammlet Trafico niederrn Kriegs-Völk, wi-
 rztet an den Dänen und Wilrzer Wenden, welche
 selbigen beygestanden, seine Sebarde redlich aus;
 aber wie er auf guten Glauben an einen Ort,
 dahin ihn die Dänen zu einem Gespräch und
 Behandlung des Friedens gefordert hatten, sich
 begibt, wird er von ihnen im selbigen 807 J. ab-
 seiner Regierung im 14. jaummerlich und ver-
 rätherlich ermordet. z) Seine Gemablin N.
 zeuget mit ihr einen Sohn Ceadrag.

a Danis con-
 tra fidem
 datam occidi-
 tur A. 809.

(30) 29. Slaomirus, Vitislaus 2. Sohn, der Wenden
 und Obotriten 30 König. Er zücht A. C. 815.
 auf Befehl Kayser Ludwigs wieder König
 Gottfrieds zu Dannemarck Sohn, und bilfft
 den vertriebenen König Herinholdum wieder
 einsetzen. a) Hilfft A. C. 816 die abgefallene
 Soraber-Wenden an der Elbe zum Gehorsam
 bringen, wirt A. C. von Kayser Ludwig ab, und
 kehrt sich mit Dannemarck in Bündnis, wird
 darauf A. C. 818. überzogen und A. C. 819. ge-
 fangen zum Kayser geföhret, der ihn seines
 Reichs entsetzet und ins Elend verwiesen b)
 und kömmt Ceadrag, Traficonis Sohn, an seine
 statt; weil aber derselbe es nicht besser machet,
 wird A. C. 921 Slaomirus revocirt, und ihm
 das Reich wieder gegeben, stirbt aber also
 fort darauf, ehe er wieder nach Hause kömmt,
 seiner Regierung im 12 Jahre.

fit fedi-fragus
 & regno exul-
 tur.

(31) 30. Ceadrag, Traficonis Sohn, der Wenden und
 Obotriten 31 König. Er kömmt A. C. 819. nach
 seines Vatters Slaomiri Abfall zur Regierung,
 weil er aber hernach gleichmässig abtritt, wird
 Slaomirus wieder gefördert und er der Regie-
 rung berubet, erlangt aber nach Slaomiri Tod
 auf b. gebirte Gnade selbigen wieder. Er stirbt
 A. C. 838. seiner Regierung im 5 Jahr. c) Seine
 Gemablin N. zeuget mit ihr einen Sohn Gozo-
 muzolo.

(32) 31. Gozomuzolo, Ceadrags Sohn, der Wenden
 und Obotriten 32 König. Er wird A. C. 847.
 erschlagen, seiner Regierung im 14 Jahr. Seine
 Gemablin N. zeuget mit ihr einen Sohn Tabemuzolo.

(33) 32. Tabemuzolo, Gozomuzolonis Sohn, der
 Wenden und Obotriten 33 König. Er wird A.
 C. 861. wegen Abfalls und Rebellion wider das
 Römische Reich im 17 J. ab seiner Regierung des
 Reichs entsetzet. e)

Godlaibaz Vi-
 tislai II filius
 a Danis
 strangulatus;
 ejus filii.

Russorum
 principes,

Godlaibus, Vitislai 2 Sohn, der Wenden und
 Obotriten Fürst, er wird A. C. 808 gefangen,
 in der Schlacht welche König Gottfried zu
 Dannemarck seinen Bruder, König Traficoni
 abgewonnen und auf dessen Befehl stranguliret.
 Seine Gemablin N. zeuget mit ihr 3 Söhne, Rü-
 rich, Siemar und Erumar, die von den Russen

Standen in Russland beruffen und solches ihnen
 zu beherrschen aufgetragen worden, und hat
 Herr Rurich das Fürstentum Groß-Neu-Gar-
 ten, Herr Sievert das Fürstentum Pleßkow
 und Herr Erumar das Fürstentum Bichzar
 oder Weissensee bekommen; f) es seynd aber die
 beyden letzten Herren ohne Erben verstorben,
 und ihre Länder in Russland dem altern Bruder
 Herrn Rurich heimgefallen.

Rurich, Godlaibi Sohn, Fürst über gantz
 Russland, regieret wohl und löblich. Seine Ge-
 mablin N. zeuget mit ihr einen Sohn Igor. g)

Igor, Rurichs Sohn, Fürst über gantz Rus-
 land ein unglückseliger Kriegs-Mann, wird
 endlich A. C. 836. gefangen und enthauptet.
 Seine Gemablin Olga, eine von den vornehm-
 sten Geschlechtern aus der Stadt Pleßkow, zeu-
 get mit ihr einen Sohn Svetoslau i.

Svetoslau i. Igors Sohn, Fürst über Russland
 ein tapfferer Herr. Er sieget A. C. 970 wider
 die Bulgarer, wird A. C. 972 gefangen und ent-
 hauptet. i) Hinterläßt 3 Söhne, z. ebeliche und
 einen unehelichen Wolodanir I. Jaropolck,
 Svetoslaus i Sohn, Fürst zu Kiow. k) Er laßt
 seinen Bruder Olech tödten, wird aber auf sei-
 nes Bruders Wolodomirs Befehl wieder un-
 gebracht.

Olech, Svetoslaus i Sohn, Fürst über das Pi-
 zinger oder Drevtiner Land, er wird auf Be-
 fehl seines Bruders Jaropolcks von der Brücken
 in einen Graben gestürzt, davon er gestorben.

Wolodanir, Svetoslaus i Sohn, Fürst zu
 Groß-Neugarten, ein tapfferer aber daneben
 frecher, gottloser und unzüchtiger Herr. Er
 wird nachdem er seinen Bruder Jaropolck un-
 terbringen lassen, Herr über gantz Russland, mit
 endlich die Griechische Religion an, laßt sich
 tauffen und wird Basilius genant, theilet bey
 seinem Leben das Land unter seine Söhne, deren
 er von unterschiedlichen Weibern 12 gezeuget,
 als: Jaroslau, Ifoslau, Seewalt, Saslau, Svetos-
 lauz. Stanislau, Schweropolck, Boris, Chleb,
 Mitislau, Potwiz und Sudislau. l)

Jaroslau wird Fürst zu Roslau,
 Ifoslau Fürst zu Neugarden,
 Seewalt Fürst zu Wolodanir.
 Saslau Fürst zu Polotzkau,
 Svetoslau 2. Fürst zu Schmolenskow.
 Stanislau bekömmt nach Saslauen Todt das
 Fürstentum Polotzkau.
 Svetopolck Fürst zu Kiow.
 Boris kriegt nach Jaroslauen Todt das Für-
 stentum Roslau.
 Chleb Fürst zu Muroin.
 Mitislau Fürst zu Castrum.
 Potwiz Fürst zu Ewer.
 Sudislau Fürst zu Pleßkow.

Wer von dieser Herren Nachkommen mehr
 Nachricht zu wissen begehret, kan solches,
 weil

z) Cranz. l. 2. Saxon. c. 10. & l. 1. Metrop. c. 12. Spangen-
 genb. c. 83. Bangert. in Chron. Slavon. Helmold. l. 1. c.
 cap. 12. p. 36. a) Spangenberg. cap. 91. 92. 93. Latom. l. 1.
 b) cf. Bangert. in Chron. Slavon. Helmold. l. 1. c. 12. p. 36.
 c) Eginhard. in vita Caroli M. Spangenberg. c. 92. Nau-
 lectus Vol. 3. histor. Bangert. in Helmold. l. 1. c. 12. p. 37.
 d) Spangenberg. c. 99. 100. & 102. § 102. Aventin. l. 4. Bangert.

l. c. p. 37. 14. e) Spangenberg. c. 89. Eginhard. in vit.
 Car. Pontanus l. 4. de reb. Dan. f) Sigism. Bar. de
 Herberstein in rerum Moscovit. Comu.; Petrei l. 2.
 Chron. Moscovit. Latom. l. 1. g) Herberstein & Petrei
 Moscovit. Chron. c. 1. h) Funcius in Chron. Her-
 berstein & Petrei c. 1. i) Func. c. 1. ex Chron. Colub.
 l. 2. c. 3. k) Herberst. & Petrei c. 1. l) Herberst. & Petrei c. 1.



Родословные книги, упомянутые в грамоте, тем не менее, сейчас известны и были опубликованы в оригинале и с немецким переводом ещё в позапрошлом веке. Это генеалогии доберанского и пархимского монастырей, действительно восходящие к XIV-XV вв. и заканчивающиеся правлением Бальтазара. Издатель Хемница прямо даёт на них ссылку: «одна хранится в Доберане, другая в монастыре Зонненкамп» (Lisch 1846: 1-35).

Как известно, в этих двух книгах не упоминается ни Рюрик, ни другие древнерусские князья. Но, по всей видимости, они Хемница не особенно и интересовали сами по себе. Вероятно, он ожидал, что в генеалогиях доберанского и пархимского монастырей найдутся подтверждения древнейших корней собственно мекленбургской династии, о которых писал ещё Николай Маршалк¹. При этом, будучи юристом-практиком, при отсутствии политических предпосылок Хемниц вряд ли имел основания и, главное, мотив «приписывать» первых Рюриковичей к родословию правителей Мекленбурга.

В то же время, Иоганн Фридрих Хемниц оказался довольно осведомлённым в генеалогии русских князей от Рюрика до сыновей Владимира, даже несмотря на то, что неверно привёл многие детали. Не стоит здесь вдаваться в подробности, где и как Хемниц путает имена и княжеские столы. Важнее выяснить, откуда он вообще получил информацию. Следуя за указанием в конце приведённого выше фрагмента «Генеалогии», обратимся к трудам Хеннинга.

Иероним Хеннинг (ум. в 1597 г.) был уроженцем ганзейского города Люнебург и учеником известного теолога Лукаса Лоссиуса (1508-1582). Ему принадлежат, пожалуй, самые масштабные изыскания по генеалогии, увенчавшие средневековую книжную традицию. Хемниц не случайно отправлял к ним своего любознательного читателя. «Theatrum genealogicum ostentans omnes omnium aetatum familias...» Иеронима Хеннинга – это сборник генеалогий правителей всего мира, ценнейшее и практически необъятное пособие по династийной истории, четыре части в пяти томах под тысячу страниц каждый (Henning 1598).

Какие данные о первых русских князьях и, в частности, о Рюрике приводит Хеннинг? Посмотрим, какой вариант древнерусской генеалогии предлагается в оригинальной главе «Moscorum vel Moscowitarum, qui etiam Mossinoeci, Rossi vel Russi, Roxani, Roxalani et Rutheni olim dicti sunt, Genealogia» (Secundi et tertii regni in quarta monarchia pars altera continens genealogicis tabellis..., pp. 358-362).

¹ Произведение Николая Маршалка «Анналы герулов и вандалов» (1521 г.) готовится к печати.

Родоначальником династии Хеннинг указывает Пруса (Prussius), которому спустя N-ое количество поколений, обозначенных многоточиями, наследовал Рюрик (Rureck, Ruricus) – выходец из «Вагрии, самым известным и населённым городом которой является Любек» (Wagrijs vel Waregis, quorum celeberrima et populosissima civitas est Lubeca). Вместе со своими братьями Синеусом (Sinaus, Sineus) и Трувором (Truvor, Truborus, Truworus) около 861 г. он был призван на Русь по совету новгородского старейшины Гостомысла (Gostomislij). Хеннинг сообщает, что Рюрик получил Новгородское княжество, Синеус – Белоозеро, а Трувор – Псков и Изборск.

Данное свидетельство перекликается с более ранними сообщениями Герберштейна¹ и собственно русских источников, откуда, по всей видимости, оно и было заимствовано Хеннингом. К примеру, в варианте, изложенном в «Степенной книге», генеалогия Рюрика представлена следующим образом:

«Сій кесарь Августъ разреди вселенную братіи своей и сродникомъ. Ему же бяше присный братъ именемъ Прусъ; и сему Прусу тогда поручено бысть властодержество въ березехъ Вислы реки, градъ Мадборокъ и Торунъ и Хвойница и пресловый Гданескъ и ины многи грады по реку глаголемую Ньмонъ, впадшую въ море, иже и до нынѣ зовется Пруская земля. Отъ сего Пруса стьмени бяше вышереченный Рюрикъ и братія его...

...Въ лѣто 6370 послаша Русь къ Варягомъ, зовуще ихъ къ себѣ державствоватьи Рускою землею; и избрася вышереченный Рюрикъ съ нимъ же два брата его, Труворъ и Синеусъ, и приидоша изъ заморія на Русь и съ роды своими. И стьде Рюрикъ въ Новгородѣ, а Синеусъ на Белѣозере, а Труворъ во Изборцѣ; и по двою лѣту Синеусъ умре, потомъ же и Труворъ, и бысть Рюрикъ единодержецъ надо всею Русскою землею; державствова 17 лѣтъ» (ПСРЛ. XXI. Часть I: 60-61).

Отголоски той же легенды о происхождении Рюрика от брата римского императора Августа по имени Прус встречаем у Сигизмунда Герберштейна:

«Рюрик (Rurick) получил княжество Новгородское и сел в Ладогѣ (Ladoga) в тридцати шести немецких милях вниз от Новгорода Великого. Синнеус (Sinaus) сел на Белом озере (Albus lacus, Weissensee), Трувор (Truwor) же - в княжестве Псковском (Plescoviensis, Plesco) в городе Изборске (Swortzech, Swortzoch). Если верить бахвальству русских, эти три брата вели свой род от римлян, как и, по его собственным словам, нынешний московский государь» (Герберштейн 1988: 60).

Герберштейн, дважды посетивший Московское царство в первой четверти XVI в., пользовался самой актуальной общественно-политической информацией на тот момент. Его точку зрения о Вагрии как о прародине Рюрика и варягов Хеннинг

¹ «...Поскольку сами они [русские] называют Варяжским морем (mare Varegum, Varetzkhoje more) море Балтийское (mare Baltiheim), а кроме него и то, которое отделяет от Швеции Пруссию, Ливонию и часть их собственных владений, то я думал было, что вследствие близости (к этому морю) князьями у них были шведы, датчане или пруссы. Однако с Любеком (Lubeca, Libegkh) и Гоштинским (Holsatia, Holstain) герцогством граничила когда-то область вандалов со знаменитым городом Вагрия, так что, как полагают, Балтийское море и получило название от этой Вагрии (Wagrija), так как и до сегодняшнего дня это море, равно как и залив между Германией и Данией, а также между Швецией, с одной стороны, и Пруссией, Ливонией и приморскими владениями Московии — с другой, сохранили в русском языке название «Варяжское море» (Waretzokoie morie), т.е. «море варягов», так как, более того, вандалы тогда не только отличались могуществом, но и имели общие с русскими язык, обычаи и веру, то, по моему мнению, русским естественно было призвать себе государями (Herrschaften) вагров, иначе говоря, варягов, а не уступать власть чужеземцам, отличавшимся от них и верой, и обычаями, и языком» (Герберштейн 1988: 60).

транслирует практически буквально. Но если генеалогия Хеннинга одновременно находит очевидные параллели и с сообщением Герберштейна, и с близкими по времени сообщениями от «идеологического отдела» Московского царства, то ничего подобного нельзя сказать о генеалогии, составленной Хемницем.

При простом сравнении текстов становится понятно, что Хемниц не заимствовал данные из «Генеалогии» Хеннинга. Он ровным счётом ничего не сообщает (что, казалось бы, странно) о «модной» легенде про происхождение русской династии от Августа, а напротив, связывает Рюрика с вендо-ободритскими королями на юге Балтики, чего не делает Хеннинг, несмотря на то, что довольно детально приводит мекленбургские родословия «от вандалов» (Henning 1588). Написание имён у обоих авторов принципиально отличается, вроде *Siewar* вместо *Sinaus/Sineus*. Наконец, анализ приведённых в генеалогиях потомков Рюрика позволяет прийти к однозначному заключению, что Хеннинг не был источником Хемница. Проблема, конечно, не в деталях, таких как упоминание (Хеннинг) или неупоминание (Хемниц) Олега (*Olgus, Olechus*), который после смерти Рюрика взял попечительство над малолетним Игорем. Такие нюансы можно было бы отнести к авторскому подходу в изложении данных. Но Хеннинг и Хемниц используют принципиально различные сведения о первых русских князьях, которые либо не перекликаются, либо прямо противоречат друг другу.

Впрочем, возникает закономерный вопрос: если Хемниц не использовал генеалогический труд Хеннинга в качестве источника, то зачем приводится ссылка на него? И здесь появляется некоторая интрига. Как указано во втором томе Вестфалена, в котором опубликована «Генеалогия» Хемница, комментарии к публикации сделал учёный-юрист и тайный советник Иоганн Христиан Безелиний (*Joannes Christianus Beselinus*)¹. Получается, что если ссылку дал сам Хемниц, то, вероятно, это было сделано потому, что собрание генеалогий Хеннинга представлялось ему весьма авторитетным генеалогическим справочником. Вне зависимости от того, какие источники использовал он сам, Хемниц мог счесть возможным указать труд Хеннинга для тех, кого интересуют подробности о русской династии, так как он на ней внимания совершенно не акцентировал. У него были другие задачи – обосновать происхождение мекленбургских правителей от древних вендов и вандалов. Если же ссылку на труд Хеннинга вставил Безелиний, то он мог руководствоваться примерно теми же мотивами – обратить внимание читателя на обширное собрание генеалогий, в котором вопрос разбирается более детально. В данном случае, это не имеет принципиального значения, так как ясно, что данные о Рюрике и первых русских князьях Хемниц почерпнул не из труда Хеннинга.

Важнее другое. Дело в том, что помимо указания на Хеннинга непосредственно в тексте Хемница по публикации Вестфалена, здесь же содержатся ссылки-примечания на труды П. Петрея и С. Герберштейна. К сожалению, автору пока не представилась возможность лично ознакомиться с оригиналом рукописи

¹ Подзаголовок публикации Хемница по Вестфалену: «Большинство добавленных примечаний принадлежит Иоганну Христиану Безелинию, мекленбургскому тайному советнику».

Хемница в Шверинском земельном архиве и сравнить её текст с текстом публикации Вестфалена¹. Это могло бы снять данный вопрос, однако, пока приходится исходить лишь из имеющейся версии текста в поздней публикации. Готлиб Зигфрид Байер, который, вероятно, также работал с текстом «Генеалогии» только по собранию Вестфалена, отметил упомянутые ссылки на Петрея и Герберштейна, что дало ему возможность сомневаться в исторической правдоподобности приведенного Хемницей родословия.

Генеалогия Иоганна Фридриха Хемница (фрагмент)

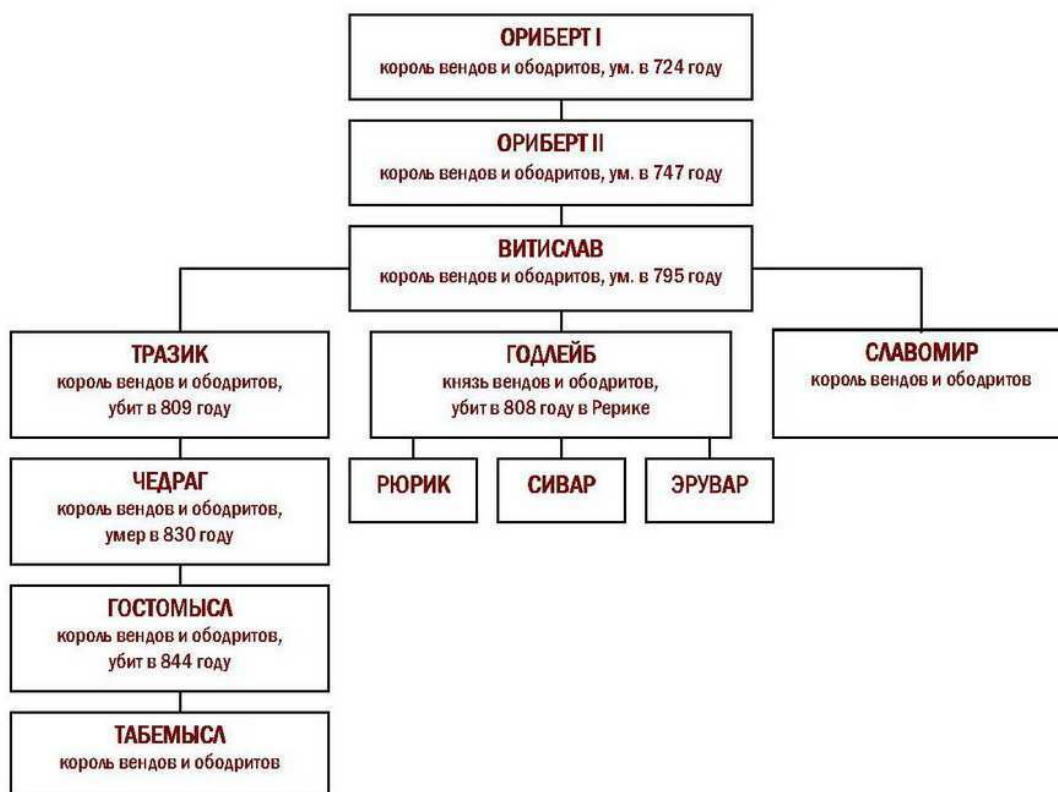

В частности, Г.З. Байер писал: «Сигизмунд Герберштейн (О делах московских, стран. 3 и след.) когда увидел, что россияне варягов за морем Балтийским полагают, и что часть оною моря которое между Ингриею и Финландиею располагается, Варяжским морем называют, то от прежнего мнения, которое он сам, может быть, первый в России рассеял (...), потом в другое уклонился. Недалеко от Голштиндии сыскал он Вагрию и вагров, по свидетельству Адама Бременского, славянский народ: имел он сходство имени, дело весьма легкое, токмо бы оно крепкими доводами утверждено было. Однако ж Бернард Латом, и Фридерик Хемницкий, и последователи их, сие (т.е. точку зрения Герберштейна. – В.М.) первое от всех как за подлинное положили. И понеже они сыскали, что Рурик жил около 840 года по рождестве Христовом, то потому и принцев процветавших у вагров и абортритов сыскивали. И понеже у Витислава короля два сына были, один Тразик,

¹ Несмотря на любезное приглашение д-ра Антье Кольман из Главного земского архива города Шверин, где хранится рукопись, данная работа требует отдельного финансирования.

которого дети ведомы были, второй Годелайб, которого дети неизвестны, то оному Рюрику, Трувору и Синава приписали» (Байер 1767: 6-7).

Однако из указания на «Записки о московских делах» Герберштейна в публикации Вестфалена отнюдь не следует, что, во-первых, данное примечание сделал сам Хемниц (а не комментатор публикации Безелиний, малоизвестный ныне интеллектuala XVII века, возможно, пожелавший тем самым показать своё знакомство с тематической литературой, т.к. участвовал в подготовке к публикации различных книг), а во-вторых, что свидетельства Герберштейна о Рюрике и варягах будто бы легли в основу «Генеалогии» Хемница. Как уже отмечалось, первый вопрос мог бы быть снят после текстологического анализа рукописи Хемница из Шверинского архива и публикации «Генеалогии» Хемница в собрании Вестфалена. Впрочем, этот вопрос находится в прямой взаимосвязи с другим вопросом – является ли труд Герберштейна источником заимствования информации о Рюрике и первых русских князьях в «Генеалогии» Хемница? Если свидетельства Герберштейна действительно принимались во внимание и использовались Хемницем, то не имеет существенного значения, кто дал в примечаниях ссылки на Герберштейна (Хемниц, Безелиний или некое возможное третье лицо). Если же окажется, что труд Герберштейна не был источником «Генеалогии», то проблема авторства примечаний со ссылками на Герберштейна становится актуальной. Впрочем, исключение Герберштейна из источников Хемница уже само по себе свидетельствовало бы, скорее, о том, что ссылку на Герберштейна вставил не Хемниц. Тем не менее, попробуем разобраться.

Начнём с того, что нам неизвестно, был ли знаком Хемниц с произведением Герберштейна и, соответственно, мог ли использовать его в своей работе. По крайней мере, из текста его «Генеалогии», помимо упомянутых ссылок (при имеющемся, к тому же, сообщении в публикации Вестфалена, что «большинство добавленных примечаний принадлежит Иоганну Христиану Безелинию»), это никак не следует. Кстати упоминание в примечании наравне с Герберштейном Петра Петрея в данном контексте также свидетельствует, скорее, в пользу того, что это примечание сделал не Хемниц, поскольку весьма сомнительно, чтобы он опирался на идеи Петрея в своей «Генеалогии». Напомним, что Петрей следовал в своём историописании прямому «политическому заказу» шведской короны, и его противоречивая точка зрения о происхождении варягов и Рюрика то из Пруссии, то, чуть позднее – из Швеции (Грот 2013: 9-33), прямо противоречит тексту Хемница. А поскольку Хемниц не полемизирует с Петреем и последний также упоминается лишь краткой ссылкой в примечании, то труд Петрея можно уверенно исключить из числа источников Хемница.

В целом, создается впечатление, что это и есть те самые «примечания Безелиния», которыми тот снабдил рукопись Хемница в том месте, где ему показалось уместным. Удивительно, что Г.З. Байер, оставшийся, впрочем, уже в далекой историографии, сделал из этого вывод, что Хемниц использовал в своей работе (и даже «сие первое от всех как за подлинное положили», т.е. взял за основу) свидетельства Герберштейна. Мотив Байера и его современных последователей,

однако, понятен. Они стремятся показать, что родоначальником идеи о южнобалтийском происхождении варягов и о призвании Рюрика из Вагрии был именно Герберштейн, которого не забывают упрекнуть в историческом мифотворчестве (Меркулов 2013: 42-52).

Тем не менее, следует детально показать, что тексты Хемница и Герберштейна имеют серьёзные разночтения, причем не только стилистические, но и смысловые.

Сигизмунд Герберштейн (<i>Rerum Moscoviticarum Commentarii</i>)	Иоганн Фридерик Хемниц (<i>Genealogia regum, dominorum & ducum Megapolensium</i>)
<p>Iam vero, cum Vuagria, famosissima quondam Vuandalorum civitas & provincia, Lubecae & ducatus Holsatiae finitima fuisse, mareque hoc quod Baltheum dicitur, ab ea nomen, quorundam sententia, accepisse videatur: illudque ipsum, & sinus ille qui Germaniam a Dania, item Prussiam, Livuoniam, maritimam denique Moscovitici imperii partem a Svuetia separet, & adhuc apud Rhutenos nomen suum retineat, atque Vuaretzokoie morie, hoc est, Vuaregum mare appelletur: ad haec, quod Vuandali ea tempestate potentes erant, Rhutenorum denique lingua, moribus atque religione utebantur: videntur itaque mihi Rhuteni ex Vuagriis, seu Vuaregis potius, principes suos evocasse, quam externis, & a religione sua, moribus, idiomateque diversis, imperium detulisse.</p> <p>Cum itaque Rhuteni aliquando inter se de principatu contenderent, ac mutuis odiorum facibus inflammati, exortis denique gravissimis seditionibus decertarent: tum Gostomissel, vir & prudens, & magnae in Novuogardia auctoritatis, in medium consuluit, ut ad Vuaregos mitterent, atque tres fratres, qui illic magni habebantur, ad suscipiendum imperium hortarentur. mox audito consilio, legatis missis, principes germani fratres accersuntur: venientesque eo, imperium ipsis ultro delatum, inter se dividunt.</p> <p>Rurick principatum Novuogardiae obtinet, sedemque suam ponit in Ladoga, XXXVI miliaribus Germanicis infra Novuogardiam magnam. Sinaus consedit in Albo lacu. Truvuor</p>	<p>Gozomuzolo, Ceadrads Sohn, der Wenden und Obotriten 32 König. Er wird A.C. 844 erschlagen, seiner Regierung im 14 Jahr. Seine Gemahlin N. zeuget mit ihr einen Sohn Tabemuzolo...</p> <p>Godlaibus, Vitslai 2 Sohn, der Wenden und Obotriten Fürst, er wird A.C. 808 gefangen, in der Schlacht welche König Gottfried zu Dännemarck seinen Bruder, König Trasiconi</p>

<p>vero in principatu Plescoviensi, in oppido Svuoortzech. Hosce fratres originem a Romanis traxisse, gloriantur Rhuteni: a quibus etiam praesens Moscovuiaae princeps, se genus duxisse suum asserit. Horum autem fratrum ingressus in Russiam, iuxta Annales, fuit anno mundi 6370. Duobus sine haeredibus defunctis, principatus omnes Rurick superstes obtinuit, castra inter amicos & famulos divisit.</p>	<p>abgewonnen und auf dessen Befehl stranguliret. Seine Gemahlin N. zeuget mit ihr 3 Söhne, Rürich, Siewar und Eruwar, die von den Russischen Ständen in Rußland beruffen und solches ihnen zu beherrschen aufgetragen worden, und hat Herr Rurich das Fürstenthum Groß-Neu-Garten, Herr Sievert das Fürstenthum Pleßkow und Herr Eruwar das Fürstenthum Bielezœer oder Weissensee bekommen, es seynd aber die beyden letzten Herren ohne Erben verstorben, und ihre Lænder in Rußland dem æltern Bruder Herrn Rurich heimgefallen.</p> <p>Rurich, Godelaibi Sohn, Fürst über gantz Rußland, regieret wohl und löblich. Seine Gemahlin N. zeuget mit ihr einen Sohn Igor.</p>
<p>Далее, по-видимому, славнейший некогда город и область Вандалов, Вагрия, была погранична с Любеком и Голштинским герцогством, и то море, которое называется Балтийским, получило, по мнению некоторых, название от этой Вагрии, и при том само оно и тот залив, который отделяет Германию от Дании, равно как Пруссию, Ливонию и, наконец, приморскую часть Московского государства от Швеции, и доселе еще удерживают у русских свое название, именуясь Варецкое море, т.е. Варяжское море; сверх того, Вандалы в то же время были могущественны, употребляли, наконец, русский язык и имели Русские обычаи и религию. На основании всего этого мне представляется, что Русские вызвали своих князей скорее из вагрийцев, или Варягов, чем вручили власть иностранцам, разнящимся с ними верою, обычаями и языком.</p> <p>Итак, когда Русские стали однажды состязаться друг с другом о верховной власти и, разжигаемые пламенем взаимной ненависти, стали спорить, причем между ними поднялись сильнейшие раздоры, то Гостомысл, муж и благоразумный, и пользовавшийся большим влиянием в</p>	<p>Гостомысл, сын Чедрага, тридцать второй король вендов и ободритов. Он был убит в 844 году по Р.Х., на 14-м году своего правления. Его супруга N родила ему сына Табемысла.</p>

<p>Новгороде, посоветовал послать к Варягам и побудить принять власть трех братьев, имевших там большое значение. Когда его совета скоро послушались, и были отправлены послы, князьями призывают трех родных братьев; прибыв туда, они делят между собою добровольно врученную им верховную власть.</p> <p>Рюрик получает княжество Новгородское и помещает свой престол в Ладоге, на XXXVI немецких миль ниже Новгорода Великого. Синеус сел на Белом озере, а Трувор в княжестве Псковском, в городе Изборске. Русские хвалятся, что эти братья происходили от Римлян, от которых повел, как он утверждает, свой род и нынешний Московский государь. Вступление этих братьев в Россию было, по Летописям, в 6370 году от сотворения мира. Когда двое из них умерли без наследников, то все княжества получил оставшийся в живых Рюрик; он поделил крепости между друзьями и слугами.</p>	<p>Годлейб, сын Витислава II, князь вендов и ободритов, он был пленён в 808 году по Р.Х. в сражении, которое король Дании Готтфрид выиграл у его брата, короля Тразика, и по его приказу был повешен. Его супруга N родила ему трёх сыновей: Рюрика, Сивара и Эрувара, которые по своим русским корням были призваны в Россию, и та была отдана им в правление. Рюрик получил княжество Великий Новгород, Сивар – Псковское княжество и Эрувар – княжество Белоозеро; но оба последних господина умерли не оставив потомства и их земли в России отошли старшему брату Рюрику.</p> <p>Рюрик, сын Годлейба, князь всей России, правил благополучно и достойно похвалы. Его супруга N родила ему сына Игоря.</p>
--	--

Итак, как видим, сюжеты о призвании Рюрика с братьями на Русь в версиях Герберштейна и Хемница существенно расходятся, что не позволяет проследить прямую связь между свидетельствами этих авторов. Первое, что бросается в глаза, это различное написание имен (для этого тексты выше приведены на языке оригинала и в русском переводе, личные имена выделены жирным шрифтом). У Герберштейна, знакомого с исторической концепцией Московского государства начала XVI века, Гостомысл – предшественник и инициатор призвания Рюрика, у Хемница – его генеалогический последователь по параллельной линии. Более того, в версии Хемница Гостомысл никак не связан событийно с призванием Рюрика, да и ни о каком призвании вообще Хемниц не сообщает, оговариваясь лишь о том, что сыновья Годлейба «по своим русским корням были призваны в Россию, и та была отдана им в правление». У Герберштейна Рюрик оказывается в Ладоге, у Хемница – в Новгороде (это разночтение известно и по спискам русских летописей). Наконец, Герберштейн не указывает генеалогических предков Рюрика, иронизируя над версией происхождения «от римлян», тогда как Хемниц указывает Рюрика и его потомков, первых русских князей, в обширной генеалогии королей вендов и ободритов – предков будущих правителей Мекленбурга.

Немаловажным представляется указание на то, что супругой короля вендов и ободритов Витислава, т.е. предполагаемая бабушка Рюрика, согласно «Генеалогии» Хемница, была «дочь князя из Руси и Литвы». На этом основании, сообщая о Рюрике с братьями, Хемниц пишет про их «русские корни». Эту тему очень продуктивно развивает сейчас Л.П. Грот, которая исследует европейские традиции матрилateralности и приходит к выводу, что по тому же принципу, согласно которому Рюрик явился основателем древнерусской династии как внук своего деда по матери, стал германским королем Конрад I, был призван на престол Генрих Плантагенет и т.д., т.е. данный порядок наследования вполне успешно функционировал (Грот 2013а: 146).

Эта информация находит подтверждение в серьёзном генеалогическом и геральдическом труде Георга Рикснера «*Origines et insignia regum Obotritarum et ducum Mecklenburgensium*», рукопись которого была составлена в 1530 году, то есть почти за двадцать лет до публикации труда Сигизмунда Герберштейна. Рикснер пишет о «русской супруге» короля Витислава (*Wislaus*), а также о других династических контактах с Русью, которые, по всей видимости, были традиционными в Мекленбурге (Rixner 1530: 730, 732). Именно подобный круг документов целесообразно рассматривать в качестве актуальных источников «Генеалогии» Хемница.

По всей видимости, Иоганн Фридрих Хемниц, действительно, просто зафиксировал имевшиеся у него данные о Рюрике и первых русских князьях, но сам не придал им существенного значения — того значения, которое они имеют для исторической науки. Основной задачей Хемница было составление генеалогии мекленбургской династии, причем намеренно включать в неё «русских» у Хемница не было ни политических оснований, ни даже соответствующей увлеченности, с которой нередко составляли родословия в Средние века и Новое время. Никаких далеко идущих выводов из отнесения Рюрика и первых русских князей к мекленбургским генеалогиям им не делалось. Общий фон исторических событий того времени (шведское влияние на юге Балтики) практически полностью исключает возможность фальсификации со стороны Хемница.

Кажется, самое большее, о чём могут свидетельствовать примечания с указанием на Герберштейна в генеалогическом произведении Хемница, так это то, что издатель (комментатор) подозревал источником представления Хемница о происхождении Рюриковичей от Годлейба текст Герберштейна. Вероятно, потому, что другого доступного и известного источника по первым русским князьям в связи с южной Балтикой он не знал. Однако сейчас понятно, что это были всего лишь общие предположения.

Но если «Записки о московитских делах» Сигизмунда Герберштейна не были источником «Генеалогии» Хемница (по крайней мере, если даже Хемниц и был с ними знаком, чего нам неизвестно, проследить текстологические параллели не представляется возможным), то должны были существовать другие источники, из которых Хемниц почерпнул свою информацию. Определенная работа в этом направлении нами уже проведена, но это станет предметом будущих статей.

Пока же ограничимся первой русскоязычной публикацией фрагмента «Генеалогии» Иоганна Фридриха Хемница с упоминанием ранних Рюриковичей, за помощь в которой выражаем благодарность коллеге Андрею Паулю из Любека, с необходимыми общими комментариями и нашими источниковедческими размышлениями, а также остановимся на положении о том, что у «Генеалогии» Хемница были источники, отличные от известного труда Герберштейна и более ранние по происхождению, что открывает путь к дальнейшим исследованиям.

ЛИТЕРАТУРА

Carstens 1897 - *Carstens C.E.* Westphalen, Ernst Joachim von. In: Allgemeine Deutsche Biographie. Bd. 42. Leipzig, 1897. S. 218-221.

Chemnitius 1740 - *Chemnitius J.F.* Genealogia regum, dominorum & ducum Megapolensium... / Monumenta inedita rerum Germanicarum præcipue Cimbriacarum et Megapolensium. Ed. Ernst J. von Westphalen. T. II. Lipsiæ, 1740. P. 1615-1726.

Henning 1588 - *Henninges H.* Genealogiæ imperatorum, regum, principum, electorum, ducum, comitum et dynastarum, qui circo Saxonico... VWestphalico & Burgundico comprehenduntur... m. Hieronymi Henninges Lunæburgensis Ecclesistæ, 1588.

Henning 1598 - *Henninges H.* Theatrum genealogicum ostentans omnes omnium aetatum familias: monarcharum, regum, ducum, marchionum, principum, comitum, atque illustrium heroum et heroinarum item philosophorum, oratorum, historicorum, quotquot a condito mundo usque ad haec nostra tempora vicerunt, quorumque memoria literis consecrata habetur, exquisitiß. et absolutiß: diagrammatibus compraehensas. Ad omnes omnium aetatum et gentium historias facilius et rectius intelligendas hactenus desideratum. Magdeburg, 1598.

Lisch 1846 - *Lisch G.C.F.* Die doberaner Genealogie und die parchimsche Genealogie // Jahrbücher des Vereins für Mecklenburgische Geschichte und Altertumskunde. 1846. Bd. 11. S. 1-35.

Rixner 1530 - *Georgii Rixneri* Origines et insignia regum Obotritarum et ducum Mecklenburgensium.: Historischer Auszug von dem Herkommen und Wapen der Koenige und Hertzoge in Mecklenburg, a. 1530. / Monumenta inedita rerum Germanicarum præcipue Cimbriacarum et Megapolensium. Ed. Ernst J. von Westphalen. T. III. Lipsiæ, 1743. P. 711-782.

Scholz 2000 - *Scholz B.* Von der Chronistik zur modernen Geschichtswissenschaft. Die Warägerfrage in der russischen, deutschen und schwedischen Historiographie. Wiesbaden: Harrassowitz Verlag, 2000. 476 S.

Байер 1767 - *Dissertatio de Varagis*, т.е. Сочинение о Варягах автора Феофила Сигефра Беэра, бывшего профессора Восточной истории, и восточных языков, при Имп. Академии наук. Переводил с латинского языка Кирияк Кондратович, 1747 года, в генваре. [СПб.]: При Имп. Акад. наук, 1767.

Герберштейн 1988 - *Герберштейн С.* Записки о Московии. М.: Издательство Московского университета, 1988. 430 с.

Грот 2013 - *Грот Л.П.* Прерванная история руссов: Соединяем разделенные эпохи. М.: Вече, 2013. 184 с.

Грот 2013а - *Грот Л.П.* Призвание варягов. Норманны, которых не было. М.: Алгоритм, 2013. 368 с.

ПСРЛ. XXI. Часть I - Книга Степенная царского родословия // Полное собрание русских летописей. Т. 21. Ч. 1. СПб.: Издание Императорской археографической комиссии, 1908. 342 с.

Меркулов 2003 - *Меркулов В.И.* Варяго-русский вопрос в немецкой историографии первой половины XVIII века. Автореферат диссертации на соискание ученой степени кандидата исторических наук / Московский педагогический государственный университет. М., 2003.

Меркулов 2008 - *Меркулов В.И.* Мекленбургская генеалогическая традиция о Древней Руси / Труды Института российской истории РАН. 2008. № 7. С. 8-28.

Меркулов 2013 - *Меркулов В.И.* Начало Руси по германским источникам (К уточнению научной проблематики) // Русин. Международный исторический журнал. 2013. № 1. С. 42-52.

Пауль 2015 - Пауль А. Роксоланы с острова Рюген: Хроника Николая Маршалка как пример средневековой традиции отождествления рюгенских славян и русских // Исторический формат. 2015. № 1. С. 5-30.

REFERENCES

Bayer 1767 - *Dissertatio de Varagis*, t.e. Sochinenie o Varjagah avtora Feofila Sigefra Beera, byvshago professora Vostochnoj istorii, i vostochnyh jazykov, pri Imp. Akademii nauk. Pervodil s latinskago jazyka Kirijak Kondratovich', 1747 goda, v genvare [The thesis about Varangians, or the composition about Varangians from the author Feofil Sigefr Beer, professor of east history and east languages, translated from Latin by Kiriyak Kondratovich in January, 1747], Saint Petersburg, Pri Imp. Akad. nauk, 1767 [in Russian].

Carstens 1897 - *Carstens C.E. Westphalen*, Ernst Joachim von [Ernst Joachim von Westphalen], in: *Allgemeine Deutsche Biographie* [General German biography], Bd. 42, Leipzig, 1897, pp. 218-221 [in German].

Chemnitius 1740 - *Chemnitius J.F. Genealogia regum, dominorum & ducum Megapolensium...* [Genealogy of kings, grandees and dukes of Mecklenburg], in: *Monumenta inedita rerum Germanicarum praecipue Cimbricarum et Megapolensium* [Collection of the German, especially Danish and Mecklenburg antiquities], Ed. Ernst J. von Westphalen, T. II, Lipsiæ, 1740, pp. 1615-1726 [in German].

Grot 2013 - *Grot L.P. Prervannaja istorija russov: Soedinjaem razdelennye jepohi* [The interrupted history of rus. We connect the divided eras], Moscow, Veche Publ., 2013, 184 p. [in Russian].

Grot 2013a - *Grot L.P. Prizvanie varjagov. Normanny, kotoryh ne bylo* [Calling of Varangians. Normans whom wasn't], Moscow, Algoritm Publ., 2013, 368 p. [in Russian].

Henning 1588 - *Henninges H. Genealogiæ imperatorum, regum, principum, electorum, ducum, comitum et dynastarum, qui circo Saxonico... VVestphalico & Burgundico comprehenduntur... m. Hieronymi Henninges Lunæburgensis Ecclesiæ* [Genealogy of emperors, kings, princes, grandees, dukes and their dynasty of the priest Hieronym Henning from Lueneburg], 1588 [in Latin].

Henning 1598 - *Henninges H. Theatrum genealogicum ostentans omnes omnium aetatum familias* [Collection of genealogy of families of all generations], Magdeburg, 1598 [in Latin].

Herberstein 1988 - *Herberstein S. Zapiski o Moskovii* [Comments about Moskovia], Moscow, Izdatel'stvo Moskovskogo universiteta Publ., 1988, 430 p. [in Russian].

Lisch 1846 - *Lisch G.C.F. Die doberaner Genealogie und die parchimsche Genealogie* [Genealogy from Doberan and Genealogy from Parchim], in: *Jahrbücher des Vereins für Mecklenburgische Geschichte und Altertumskunde* [Year-book of Society of Mecklenburg history and antiquities], 1846, Bd. 11, pp. 1-35 [in German].

Merkulov 2003 - *Merkulov V.I. Varjago-russkij vopros v nemeckoj istoriografii pervoj poloviny XVIII veka. Avtoreferat dissertacii na soiskanie uchenoj stepeni kandidata istoricheskikh nauk* [Varangian-Russian question in the German historiography of the first half of the 18th eyelid. The abstract of the thesis for competition of an academic degree of the candidate of historical sciences] / *Moskovskij pedagogicheskij gosudarstvennyj universitet* [Moscow pedagogical state university], Moscow, 2003 [in Russian].

Merkulov 2008 - *Merkulov V.I. Meklenburgskaja genealogicheskaja tradicija o Drevnej Rusi* [Mecklenburg genealogical tradition about Ancient Russia], in: *Trudy Instituta rossijskoj istorii RAN* [Works of Institute of the Russian history of the Russian Academy of Sciences], 2008, № 7, pp. 8-28 [in Russian].

Merkulov 2013 - *Merkulov V.I. Nachalo Rusi po germanskim istochnikam (K utochneniju nauchnoj problematiki)* [The beginning of Russia in the German sources (Specification of scientific problems)], in: *Rusin. Mezhdunarodnyj istoricheskij zhurnal* [Rusin. International historical magazine], 2013, № 1, pp. 42-52 [in Russian].

Paul 2015 - *Paul A. Roksolany s ostrova Ruegen: Hronika Nikolaja Marshalka kak primer srednevekovoj tradicii otzhdestvlenija rjугенских slavjan i russkih* [The Roxolani from Rügen: Nikolaus Marschalk's Chronicle as an example of medieval tradition to associate the Rügen's Slavs with the Slavic Rus], in: *Istoricheskij format* [The Historical format], 2015, № 1, pp. 5-30 [in Russian].

PSRL. XXI. Chast' I - Kniga Stepennaja carskogo rodoslovija [The Book of Degrees of the Royal Genealogy], in: Polnoe sobranie russkih letopisej [Complete collection of the Russian chronicles], T. 21, Ch. 1, Saint Petersburg, Izdanie Imperatorskoj arheograficheskoj komissii Publ., 1908, 342 p. [in Russian].

Rixner 1530 - *Georgii Rixneri* Origines et insignia regum Obotritarum et ducum Mecklenburgensium: Historischer Auszug von dem Herkommen und Wapen der Koenige und Hertzoge in Mecklenburg, a. 1530 [Origin and insignia of kings of Obotrites and Mecklenburg dukes: Historical extract about the coats of arms and kings and dukes of Mecklenburg], in: Monumenta inedita rerum Germanicarum præcipue Cimbriacarum et Megapolensium [Collection of the German, especially Danish and Mecklenburg antiquities], Ed. Ernst J. von Westphalen, T. III, Lipsiæ, 1743, pp. 711-782 [in German].

Scholz 2000 - *Scholz B.* Von der Chronistik zur modernen Geschichtswissenschaft. Die Warägerfrage in der russischen, deutschen und schwedischen Historiographie [From chronicles to modern historical science. Varangian question in the Russian, German and Swedish historiography]. Wiesbaden, Harrassowitz Verlag, 2000, 476 p. [in German].

Меркулов Всеволод Игоревич – Кандидат исторических наук, Общественно-научный проект «Российско-немецкий исторический семинар» (Москва, Россия).

Merkulov Vsevolod – Candidate of historical sciences, Public and scientific project «The Russian-German Historical Seminar» (Moscow, Russia).

E-mail: mail@histformat.com

УДК 94(368)

ВЕНЕТЫ И ВЕНЕДЫ ПО ДАННЫМ ДНК-ГЕНЕАЛОГИИ

А.А. Клёсов

Академия ДНК-генеалогии (Бостон, США)

Scopus Author ID: 7003273360

ORCID ID: 0000-0002-0669-3448

e-mail: aklyosov@comcast.net

Авторское резюме

В статье поставлен вопрос – можно ли на основании имеющихся данных по мутациям в Y-хромосоме ДНК выявить современных потомков исторических венетов и венедров, описанных в античной литературе. Для ответа на вопрос были идентифицированы северо-евразийские, балтийские и карпатские ветви гаплогруппы R1a на основании имеющихся результатов геномного анализа (по снипам Y-хромосомы) и определения базовых (предковых) гаплотипов, проведено их географическое отнесение, и показано, что во всех балтийских, северных, карпатских ветвях гаплогруппы R1a преобладают поляки и русские, в меньшей степени немцы, еще в меньшей степени украинцы и белорусы. Полученные данные показывают, что древние венеты могли иметь гаплогруппу R1a, источниками ее могли быть балканская Адриатика, Малая Азия, Троя, гаплогруппа R1a могла попасть туда в ходе миграций с северной части восточной Европы с венедами или их предками, и наиболее вероятные потомки венетов и венедров имеют северо-европейское, балтийское или карпатское происхождение.

Ключевые слова: ДНК-генеалогия, венеты, венедровы, гаплогруппа, гаплотип, снипы.

VENETI AND VENEDI ACCORDING TO THE DNA GENEALOGY

Anatole Klyosov

The Academy of DNA Genealogy (Boston, USA)

e-mail: aklyosov@comcast.net

Abstract

The paper raises a question, whether it is possible to identify present-day descendants of historical Veneti and Venedi, the tribes described in early historical sources, based on available DNA genealogy data. To answer this question, the North Eurasian, Baltic and Carpathian branches of haplogroup R1a have been described in terms of their subclades and haplotypes and their geographical assignment, employing genome data and haplotype genealogy trees; and it has been shown that all Baltic and Carpathian branches of R1a, most likely to have been associated with the Veneti and/or Venedi descendants, are formed by mainly Polish and Russian haplotypes, and in a lesser extent by German, Ukrainian and Belarus haplotypes. The data suggests that the ancient Veneti could indeed have had haplogroup R1a, which resided in the Balkan Adriatics, Asia Minor, and Troy, and originated in the northern part of Eastern Europe.

Keywords: DNA genealogy, Veneti, Venedi, haplogroup, haplotype, SNP.

Венеты и веныды – племена, которые многие считают древнеславянскими, и которые занимали или передвигались на обширных территориях от Балтийского до Адриатического морей, и до Атлантического побережья, а также в Малой Азии. Древнейшие их описания относятся к Лидии на западе Малой Азии и к исторической Трое у побережья Эгейского моря, которая пала около 1260 г. до н.э. К славянам их причисляют потому, что места обитания венодов в I-II вв. н.э. совпадают с местами обитания славян в середине I тыс. н.э., и что в немецком языке общим наименованием славян с древних времен и в ходе последующей исторической эпохи было *Wenden* или *Winden*, что созвучно с венетами и венедами.

Однако задача настоящей статьи дать не исчерпывающую информацию о венетах и венедах, а показать, что о них может предложить для рассмотрения ДНК-генеалогия. Поэтому перейдем к шлейфам Y-хромосом ДНК, предположительно оставленных древними венетами-венедами и их потомками. Ископаемых ДНК венетов и/или венодов пока нет, так что будем рассматривать то, что есть у наших современников. Основной вопрос, который мы здесь рассмотрим – кем предположительно были венеты-веныды по их гаплогруппам, и кто сейчас их потомки.

Наиболее выраженная и разнообразная у славян – в отношении ветвей гаплогрупп – гаплогруппа R1a. В исследовании (Rozhanskii, Klyosov 2012) в Европе были идентифицированы 38 ветвей гаплогруппы R1a. За редким исключением они начинаются (или продолжают) на Русской равнине, с общим предком примерно 4900 лет назад, но расходятся по ветвям, общие предки которых жили, начиная со второй половины II тыс. до н.э. и на протяжении I тыс. до н.э. Исключения – староевропейская ветвь (уходящая корнями в Европе на 7-8 тысяч лет назад), северо-западные ветви (R1a-L664, общий предок жил более 5 тысяч лет назад), скандинавские ветви (R1a-Z284, общий предок жил более 5 тысяч лет назад), юго-восточные ветви (R1a-Z93, общий предок жил более 5 тысяч лет назад), ушедшие миграциями на юг (через Кавказ в Месопотамию, как митаннийские арии), на юго-восток (и далее на Иранское плато, как авестийские арии) и на восток (и далее на юг, в Индостан, как индоарии). В целом, остаются около 20 ветвей гаплогруппы R1a, тяготеющие к Балтике или к Карпатам, и которые можно рассмотреть как кандидатов на венодов и/или венетов.

Гаплогруппа I2a, выраженная у южных славян, появилась, пройдя бутылочное горлышко популяции, только в конце прошлой эры, и в Прибалтике представлена мало. Это – крайне маловероятный кандидат на венетов-венодов.

Гаплогруппа I1, которой у славян в настоящее время мало, тоже маловероятна для венодов-венетов. Из 1052 гаплотипов группы I1, для которых известна страна происхождения (проект FTDNA), всего 28 в Польше (2.7%), 25 в России (2.4%), 5 на Украине (0.5%), трое в Белоруссии и столько же в Литве (0.3%), по одному в Сербии и Словении. Всего 8 гаплотипов I1 из данной выборки в Италии (0.8%), 19 – во Франции (1.8%). Данные по недавней выборке из 1094 гаплотипов по Бельгии показали, что гаплогруппа I1-M253 обнаружена там у 127 человек, что составляет 11.6%. Впрочем, это уже северо-западный сектор Европы, где гаплогруппа I1

наиболее представлена в соседних скандинавских странах. Если будут получены дополнительные данные, что венеды могут оказаться принадлежащими к гаплогруппе I1, то такую возможность следует внимательно рассмотреть. Пока это, повторяем, маловероятно.

Рассматривая ветви гаплогруппы R1a, есть смысл при поиске потомков венедов-венетов обратить внимание на следующие требования: по возможности плотное скопление носителей данной ветви (или субклада) в регионе Карпаты-Прибалтика, наличие представителей той же ветви в Италии, и, возможно, в Бретани или на морском побережье Франции, согласно свидетельствам о венетах/венедах в исторических источниках.

Проблемы с такими критериями поиска начинаются уже с Италии. Там вообще мало гаплогруппы R1a, всего 4% по стране, и 4.5% на севере Италии. Итальянских R1a, соответственно, мало и среди носителей этой гаплогруппы в Европе. Так, среди 4314 гаплотипов гаплогруппы R1a в 67- и 111-маркерном формате в базе данных IRAKAZ¹ регион жизни предков известен для 3930 человек, и из них всего 22 гаплотипа из Италии (0.6%), включая ашкеназийского еврея и носителя гаплогруппы R1a-Z93, для венедов крайне маловероятной. Конечно, если бы все эти 20 человек относились к одному субкладу, имевшему корни в Прибалтике, наша задача была бы намного проще, но такого не произошло. В Италии – весь спектр субкладов гаплогруппы R1a, большинство (16 гаплотипов) относятся к «субкладу Русской равнины» – R1a-Z280, другие три гаплотипа – к центрально-европейской (ЦЕ) ветви R1a-M458, из них один M458-YP263 (ЦЕ-1) и два M458-YP417 (ЦЕ-2).

Те итальянские гаплотипы, которые входят в субклад R1a-Z280, имеют следующие отнесения:

Балто-карпатская ветвь (БК-1 и БК-2)	три гаплотипа
Восточно-карпатская ветвь (ВК)	три гаплотипа
Северо-карпатская ветвь (СК-1)	два гаплотипа
Центрально-евразийская ветвь (ЦЕА-1)	два гаплотипа
Западно-карпатская ветвь (ЗК-1 и ЗК-2)	два гаплотипа
Западная евразийская ветвь (ЗЕА)	два гаплотипа
Балтийская ветвь (субклад L366)	один гаплотип
Северо-евразийская ветвь (СЕА) R1a-Z92	один гаплотип

Ясно, что искать венетов в Италии с такой статистикой, точнее, с ее отсутствием – дело довольно безнадежное. Но в качестве вспомогательного варианта можно взглянуть на гаплотипы R1a в Сербии. Результат оказался неожиданным – все шесть сербских гаплотипов в базе данных IRAKAZ оказались из северо-карпатской ветви (СК-1). Оттуда же оказались 12 гаплотипов Боснии (СК-1) из 14 (два других – балтийский L366 и балто-карпатский БК-1). Из десяти гаплотипов хорват – семь балто-карпатских (БК-2), и по одному восточно-карпатский, западно-карпатский и центрально-европейский (M458). Такое относительное обилие гаплотипов северо-карпатских и прочих карпатских ветвей на Адриатике позволяет по-новому

¹ Пользуясь случаем, приношу глубокую благодарность И.Л. Рожанскому и А.С. Золотареву за создание и поддержание базы данных IRAKAZ (их инициалы начинают и замыкают эту аббревиатуру), которая в настоящее время (версия марта 2015 года) включает 4768 протяженных (67- и 111-маркерных) гаплотипов гаплогруппы R1a. Подобной базы данных в мире нет.

взглянуть на относительный избыток карпатских гаплотипов и в Италии (включая балто-карпатские) – 10 гаплотипов из двадцати, то есть половина.

Таким образом, связка между прибалтийскими территориями и Адриатическим побережьем уже не кажется чем-то надуманным, к тому же при наличии описаний античными историками такой связки. Вряд ли кто с порога такую связь будет отрицать, да и на основании чего? Поэтому принимаем за рабочую гипотезу то, что гаплотипы перечисленных ветвей гаплогруппы R1a могут быть потомками древних венеков-венетов. Осталось определить датировки происхождения этих ветвей (точнее, времена, когда жили их общие предки), и кто сейчас входит в эти ветви, какие доминирующие популяции, из каких стран. Основные результаты такого анализа оказались весьма неожиданными.

Во-первых, как уже было указано, на Адриатике (Балканы и Италия) представлены или даже доминируют балтийские, северные (северо-карпатские и северо-евразийские) и карпатские ветви, в которых в основном представлены славяне (поляки и русские).

Во-вторых, эти славянские ветви имеют древних общих предков, которые жили в III тыс. до н.э., II тыс. до н.э., I тыс. до н.э. Никаких разговоров о «зарождении славян» в первых веках нашей эры, и тем более в середине I тыс. н.э. и быть не может. Общие предки современных (преимущественно) славянских ветвей гаплогруппы R1a жили примерно 4900 лет назад, в начале III тыс. до н.э.

В-третьих, выделить из ветвей гаплогруппы R1a какую-то специфическую «венековскую ветвь» не представляется возможным. Во всех балтийских, северных, карпатских ветвях преобладают поляки и русские, в меньшей степени немцы, еще в меньшей степени украинцы и белорусы, остальные разбросаны по всей Европе в относительно минорных количествах, и не являются по сути репрезентативными в балтийских, карпатских и северных ветвях гаплогруппы R1a, наиболее вероятных потомков венеков и венетов.

В-четвертых, как следствие третьего, многие современные поляки, русские, немцы, украинцы, белорусы гаплогруппы R1a могут рассматриваться как потомки венеков и венетов, хотя родство между венетами и венедами остается проблематичным из-за малого количества носителей протяженных гаплотипов гаплогруппы R1a в Италии.

Впрочем, настоящая статья посвящена не только поискам современных потомков венетов и венеков. Она – про славянские ветви гаплогруппы R1a. Если угодно, статья оказалось небольшой, но емкой энциклопедией славянских ветвей гаплогруппы R1a. Помогло то, что в последний год получено много новых данных по снипам ветвей гаплогруппы R1a, с помощью геномного (по методологии) анализа, которые позволили систематизировать и уточнить картину ветвей и подветвей. Диаграммы снипов, которые здесь будут показаны, в основном построены Владимиром Таганкиным и Михалом Милевским по данным BigY и YFull (2014).

Итак, кто могли быть первыми венетами Трои и Адриатики (согласно античным историкам), если это было во второй половине II тыс. до н.э., и если они относились к гаплогруппе R1a?



Рис. 1. Фрагмент диаграммы наиболее древних снипов субклада Z280 гаплогруппы по результатам геномного анализа Y-хромосомы. Числа у индексов снипов – число снипов в показанном переходе между снипами. Снип образуется в среднем раз в 140 лет (на фрагменте Y-хромосомы размером в 10 миллионов пар оснований, то есть примерно одна шестая от размера Y-хромосомы (примерно 58 миллионов пар нуклеотидов). Но 140 лет здесь – это полуколичественная оценка, она варьируется для разных случаев между 100 и 180 лет на снип, иногда диапазон и шире.

Субклад Z280 гаплогруппы R1a (рис. 1) образовался примерно 4900 лет назад. Это так называемый «субклад Русской равнины». На него приходится 30% от всех носителей гаплогруппы R1a в базе данных IRAKAZ, содержащей 4768 гаплотипов с выявленными снипами или ветвями гаплогруппы. Остальными главными субкладами гаплогруппы R1a являются скандинавский Z284 (27%), европейский M458 (17%), юго-восточный Z93 (14%) и европейский северо-западный L664 (9%).

Иначе говоря, общий предок славян гаплогруппы R1a, а именно они составляют большую часть субклада Z280, жил на Русской равнине около 5000 лет назад. На диаграмме (рис. 1) показаны три самых древних субклада Z280 – это Z92 (северо-евразийский), S24902 (центрально-евразийский, ветвь 1) и CTS1211 (восточно-евразийский). Многие любители называют субклад Z92 «венедским», но, строго говоря, два остальных, как и их субклады, как и целый ряд других субкладов, не уступают Z92 в таком названии. Рассмотрим это.

Северо-евразийская ветвь гаплогруппы R1a (субклад Z92)

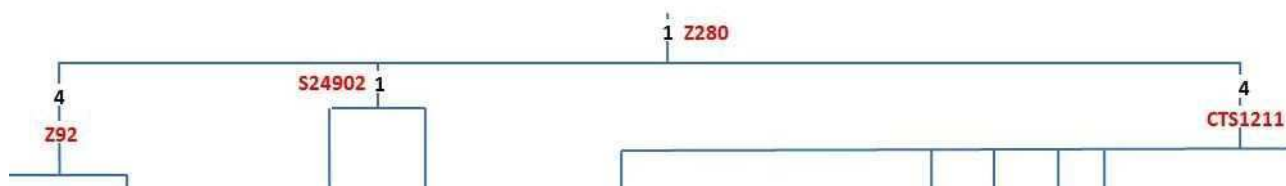
Диаграмма ниже (рис. 2) показывает, что в состав северо-евразийской ветви входят два основных субклада, Z685 и Y4459. Числа, стоящие у субкладов, показывают, сколько снипов, то есть необратимых мутаций, разделяют субклады, и ориентировочные оценки дают примерно 140 лет в среднем на образование очередного снипа. Иначе говоря, это еще одна, независимая мера расчета хронологии образования субкладов. Она, как уже обсуждалось, еще не устоялась, датировки сугубо ориентировочные, но как условно-проверочный вариант этот подход полезен. Уже можно, не рассматривая гаплотипы и мутации в них, оценить, что «возраст» Z92 на четыре снипа «моложе», чем Z280, то есть Z92 образовался примерно 4300 лет назад. Расчет по 263 гаплотипам в 67-маркерном формате (рис. 3) дает «возраст» Z92 4600 ± 400 лет назад, что совпадает в пределах погрешности расчетов с величиной, полученной по снипам.

Диаграмма на рис. 2 показывает, что оба нисходящих субклада, Z685 и Y4459, всего на один снип «моложе», чем Z92. Иначе говоря, полуколичественная оценка дает «возраст» обоих нисходящих ветвей-субкладов около 4500-4400 лет.



Рис. 2. Диаграмма снипов северо-евразийского субклада Z92. Показаны две основные нисходящие ветви со снипами Z685 и Y4459 (по одному снипу от родительского субклада Z92), и далее происходит дробление на нижеследующие ветви. Числа внизу – общее число снипов от R1a-Z280 до настоящего времени. Как видно, оно варьируется, а должно быть одно и то же для всех. Это и отражает неточность расчета датировок по снипам.

Проверим эти предположения с помощью дерева гаплотипов (рис. 3) и соответствующими расчетами по обратимым мутациям. Дерево состоит из 253 гаплотипов северо-евразийского субклада Z92 в 67-маркерном формате. Программа построения дерева разделило его на две ветви, которым соответствуют снипы Z685 и Y4459. Как показали расчеты по мутациям в гаплотипах, родительская Z92 имеет «возраст» 4600 ± 400 лет, а обе нисходящие ветви имеют общих предков 3800 ± 350 и 3200 ± 360 лет назад, что в принципе совпадает в пределах погрешности расчетов.

Ветвь справа (из 80 гаплотипов, с общим предком 3800 ± 350 лет назад) имеет базовый гаплотип:

13 25 16 11 11 14 12 12 11 13 11 30 – 15 9 10 11 11 24 14 20 33 12 14 15 16 – 11 12 19 23
 16 16 19 19 34 40 13 11 – 11 8 17 17 8 12 10 8 11 10 12 22 22 15 10 12 12 13 8 13 23 22 12 12 11
 13 11 11 12 13

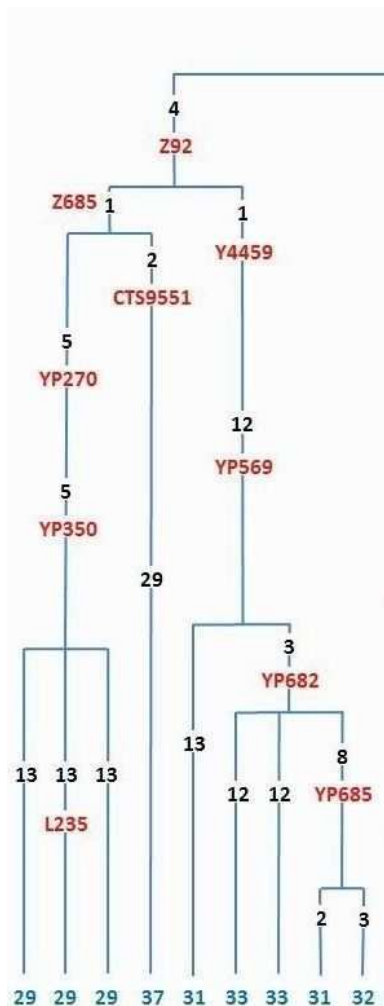
Для сравнения, ветвь слева (из 55 гаплотипов, с общим предком 3200 ± 360 лет назад) имеет базовый гаплотип, который отличается на 11 мутаций:

13 25 16 11 11 15 12 12 10 13 11 30 – 15 9 10 11 11 25 14 20 32 12 14 14 16 – 11 12 19 23
 15 16 18 20 34 38 13 11 – 12 8 17 17 8 12 10 8 11 10 12 22 22 15 10 12 12 13 8 13 23 22 12 12 11
 13 11 11 12 13

и точно такой же базовый гаплотип имеют суммарно все ветви на дереве слева и наверху.

Мы видим, что полуколичественные расчеты по снипам (диаграмма на рис. 2) дают некоторые завышения датировок – незначительное (в пределах погрешности расчетов) для Z92, и на 20-40% для его основных субкладов. Это может быть вызвано либо тем, что на самом деле снипов между Z92 и нижестоящими двумя субкладами на самом деле больше, чем один, и они пока просто еще не найдены, либо на снип приходится не 140 лет, а больше. Действительно, множественные оценки достигают в ряде случаев 180-200 лет на снип. Мы пишем здесь это только потому, что популяционные генетики, чтобы не осваивать расчеты по мутациям в гаплотипах, заявляют, что по снипам считать намного точнее. Это, конечно, пока далеко не так. Метод по снипам, безусловно, перспективный, но только для большого количества снипов в ДНК-линиях, и для отработанных и проверенных калибровок. Этого пока нет.



Рис. 3. Дерево из 253 67-маркерных гаплотипов северо-евразийского субклада Z92 гаплогруппы R1a-Z280. Одна подветвь субклада Z92 (справа) состоит из 80 гаплотипов, с «возрастом» общего предка 3800 ± 350 лет, другая ветвь (сдвоенная наверху-слева и внизу) общим числом 173 гаплотипа имеет «возраст» общего предка 3200 ± 360 лет. Общий предок всех ветвей (то есть всего дерева Z92) жил 4600 ± 400 лет назад.

Таким образом, общий предок северо-евразийского субклада Z92 жил более чем за тысячу лет до Троянской войны, и его потомки, с потомками двух основных нисходящих субкладов (см. рис. 1) вполне могли составить контингент венетов – кроме, конечно, самых молодых субкладов на диаграмме выше.

Итак, если субклад R1a-Z92 действительно венедский, его общий предок жил в III тыс. до н.э., а его дочерние ДНК-линии 3800-3200 лет назад, то есть во II тыс. до н.э., то это не противоречит показаниям античных историков. Ветвь на дереве гаплотипов справа в настоящее время включает потомков в основном из Польши (36%), России (20%), Германии, Украины и Литвы (по 7%), остальные гаплотипы (23%

от всех) – единичные по десятку регионов Европы. Другая ветвь на дереве – сверху и слева – имеет другую популяционную структуру, и включает гаплотипы России (52%), Украины, Польши, и Литвы (по 8%), Белоруссии и Финляндии (по 6%), Англии (4%), остальные – единичные гаплотипы (в Германии, в отличие от старой ветви, всего три гаплотипа из полутора ста). Так что отнесение венедских гаплотипов от начала II тыс. до н.э. к Германии безосновательно. Они имеют восточно-славянское происхождение, за исключением вкраплений на территории современных Англии и Финляндии.

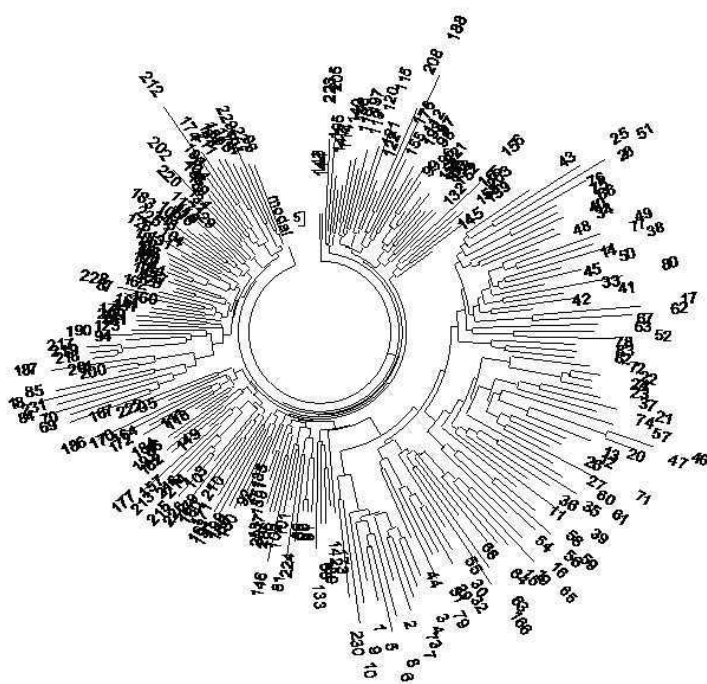
Балто-карпатская ветвь гаплогруппы R1a (субклад CTS3402)

Ниже приведена (в сокращении) диаграмма субкладов CTS3402 (балто-карпатская ветвь) с нижестоящими субкладами, как недавно получено геномными методами (BigY и YFull). Верхнюю строку занимает «субклад Русской равнины» R1a-Z280, возраст которого 4900 ± 500 лет.



Это – фрагменты протяженной диаграммы, которую мы будем приводить по частям, чтобы избежать перегруженности материала.

Данные геномного анализа показывают, что от Z280 до CTS1211 – четыре снипа, и далее до балто-карпатской ветви (CTS3402) – еще четыре снипа (рис. 4), то есть последний снип образовался примерно на $140 \times 8 = 1120$ лет позже Z280, который образовался примерно 4900 лет назад. Таким образом, полуколичественная оценка по снипам дала ожидаемый возраст балто-карпатской ветви (4900-1120) примерно 3780 лет, и его двух старших ветвей YP237 и Y22 – еще примерно на 140 лет меньше, то есть примерно по 3640 лет. Проверим это.



Рис. 4. Диаграмма снипов балто-карпатского субклада CTS3402. Показаны три основные нисходящие ветви со снипами YP237, Y33 и Y2613 (1, 1, и 10 снипов от родительского субклада CTS3402), и далее происходит дробление на нижеследующие ветви. Числа внизу – общее число снипов от R1a-Z280.

В базе данных IRAKAZ имеется 213 гаплотипов балто-карпатского (BC) субклада CTS3402 в 67-маркерном формате. Дерево гаплотипов (рис. 5) разделило его на три ветви, показанные на диаграмме выше. Этим ветвям соответствуют снипы YP237, Y33, Y2613. Геномные исследования показали, что первые две ветви должны быть примерно одинакового «возраста», близкого к «возрасту» родительского субклада CTS3402, потому что их отделяет от родительского только один снип, который в среднем происходит раз примерно в 140 лет. А до субклада Y2613 от родительского CTS3402 – десять снипов, то есть примерно 1400 лет разницы. Так что субклад, или ветвь Y2613 должна быть самой младшей. Так и получилось (рис. 5), две старшие ветви имеют «возраст» около трех тысяч лет (2950 ± 490 и 2800 ± 530 лет, что совпадает в пределах погрешности расчетов, но несколько меньше, чем предсказывал полуколичественный расчет по снипам – примерно 3640 лет), младшая ветвь Y2613 (верхняя часть дерева) имеет общего предка на границе старой и новой эры (2150 ± 200 лет назад), и общий предок всех трех ветвей (то есть всего дерева) жил 3500 ± 340 лет назад. Напомним, что данные по снипам дали для последней примерно 3780 лет, то есть то же самое в пределах погрешности расчетов. Для младшей ветви расчет по снипам также дал разумную датировку, так как десять ее снипов уведут возраст ветви ($3780-1400$) примерно на 2380 лет назад, а данные по мутациям в гаплотипах дали 2150 ± 200 лет назад.

Естественно, основные ветви дерева дробятся дальше, вплоть до отдельных бытовых семей, «ячеек общества», как видно и из рис. 5, и из геномной диаграммы балто-карпатского субклада (рис. 4).

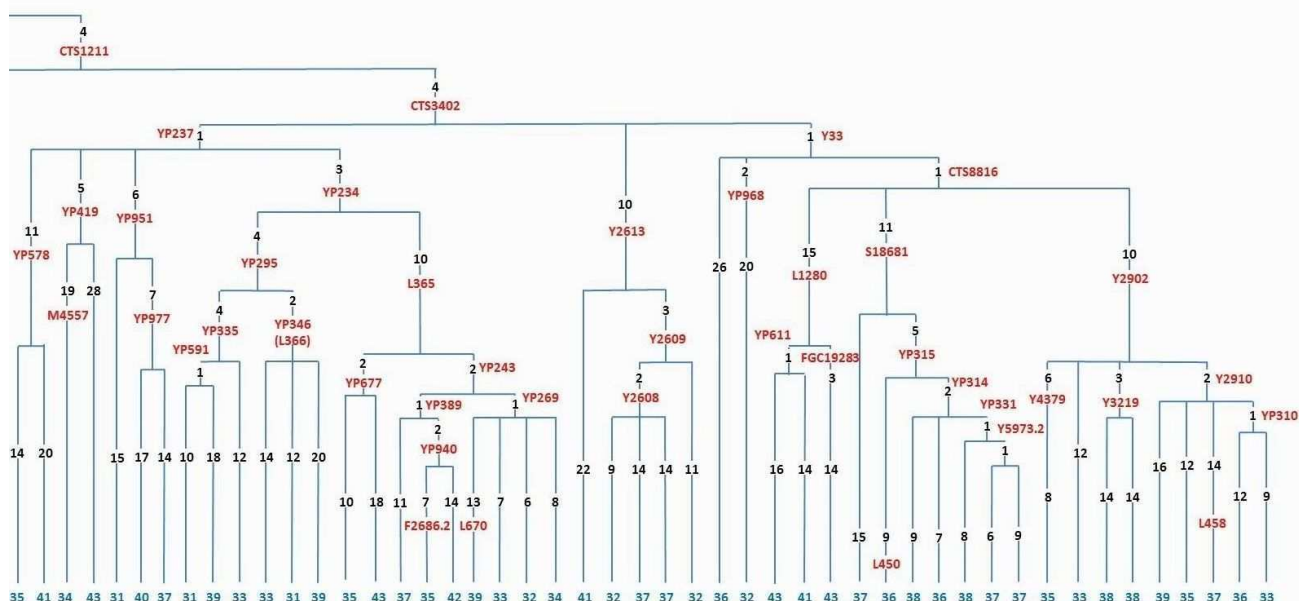

Рис. 5. Дерево из 213 гаплотипов балто-карпатского (БК) субклада гаплогруппы R1a-Z280 в 67-маркерном формате. Более молодая ветвь (субклад Y2613) наверху справа и слева (это одна сплошная ветвь) состоит из 90 гаплотипов, с «возрастом» общего предка 2150±200 лет, две более старые ветви (внизу справа, YP237, и слева, Y33) из 84 и 39 гаплотипов, имеют «возраст» общего предка 2950±490 и 2800±530 лет, что совпадает в пределах погрешности расчетов. Общй предок всех трех ветвей (то есть всего дерева) жил 3500±340 лет назад. Оценка по снимам (см. выше) дала примерно 3780 лет назад.

Более древние ветви справа внизу и слева внизу, из 84 и 38 гаплотипов, и с возрастом 2950±490 (YP237) и 2800±530 лет (Y33), соответственно, имеют базовые гаплотипы:

13 25 16 10 11 14 12 12 10 13 11 30 – 15 9 10 11 11 23 14 20 31 13 15 15 15 – 11 12 19 23
 16 15 18 17 34 39 13 11 – 11 8 17 17 8 12 10 8 11 10 12 22 22 15 10 12 12 13 8 14 23 21 12 12 11
 13 11 11 12 13

13 25 16 11 11 14 12 12 10 13 11 30 – 16 9 10 11 11 23 14 20 32 13 15 15 15 – 11 12 19 23
 16 17 18 19 34 39 13 11 – 11 8 17 18 8 12 10 8 11 10 12 21 22 15 10 12 12 14 8 14 23 21 12 12 11
 13 11 11 12 13

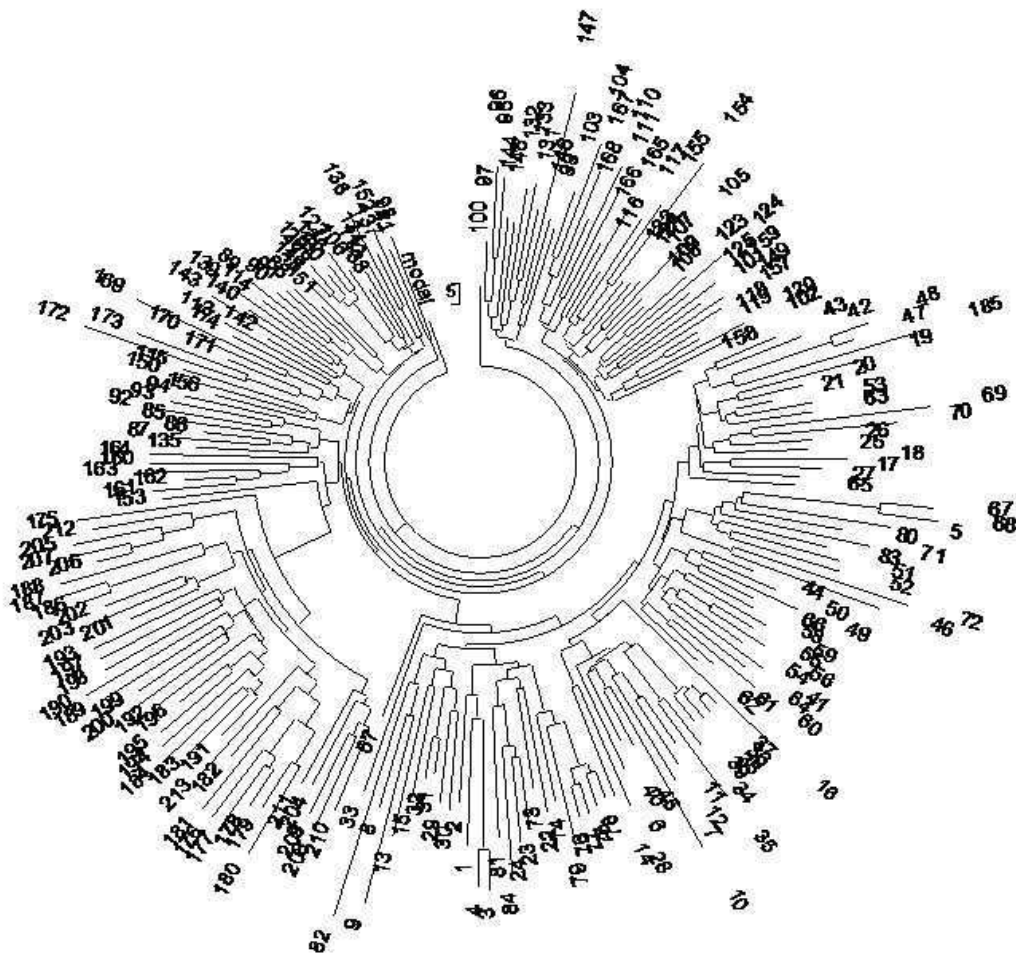
Относительно молодая ветвь, из 90 гаплотипов, с возрастом 2150±200 лет (Y2613) имеет базовый гаплотип:

13 25 16 10 11 14 12 12 10 13 11 30 – 15 9 10 11 11 24 14 20 32 13 15 15 16 – 10 11 19 23
17 16 19 17 34 38 14 11 – 11 8 17 17 8 12 10 8 11 10 12 22 22 15 10 12 12 13 8 14 21 21 12 12 11
13 11 11 12 13

Эти гаплотипы приводятся здесь только для особенно вдумчивых читателей, которые увидят в них мутации, связанные с датировками и степенью генеалогического родства между ветвями и другими субкладами гаплогруппы R1a, а по большому счету и с другими гаплогруппами. С той же целью здесь приводятся и другие базовые гаплотипы, поскольку в академической литературе таких данных нет, кроме нашей статьи с И.Л. Рожанским о гаплогруппе R1a в журнале *Advances in Anthropology* (Rozhanskii, Klyosov 2012), но с тех пор прошло уже три года, и появились новые данные.

На самом деле, в этих гаплотипах содержится огромный объем информации, в том числе и о венетах-венедах, но надо уметь его извлекать. Эти гаплотипы могут быть использованы и для научных изысканий в совершенно неисследованных пока направлениях, например, чем отличаются ветви R1a в Англии от ветвей, например, в России, Польше или Германии, какая из них древнее и насколько, и по каким направлениям эти племена передвигались в древности.

Переводя полученные значения в исторический формат, заметим, что если субклад R1a-CTS3402 действительно венедский, то его общий предок жил примерно в середине II тыс. до н.э., и его три дочерние ДНК-линии – в начале и в конце I тыс. до н.э.

Старшая ДНК-линия (субклад YP237) в настоящее время включает потомков в основном из Польши (34%), России (18%), Германии и Литвы (по 8%), остальные гаплотипы (32% от всех) разбросаны по 16 регионам, в среднем по 2% на регион.

Вторая старшая линия (субклад Y33) имеет сходную в принципе структуру, где польские гаплотипы опять самые многочисленны (24% от всех), далее идет Германия (13%) и затем Хорватия, Словакия, Россия и Венгрия (по 8%), остальные – единичные, разбросаны по десятку регионов (в среднем по 3% на регион).

Младшая ДНК-линия (субклад Y2613) имеет большой перевес по этническим русским (67%), далее идет Финляндия (14%), остальные распределены по пяти регионам (по несколько процентов на регион), причем польских и германских гаплотипов не найдено. Так что отнесение венедских гаплотипов от конца I тыс. до н.э. к Германии опять безосновательно. Они имеют восточнославянское происхождение, причем там почти исключительно выступают предки этнических русских. За исключением самой молодой ветви, основу венедских (условно, для балто-карпатской ветви) гаплотипов представляют предки современных поляков (24-34%). Предки современных этнических русских там тоже активно участвовали (18% и 8%, соответственно).

Принимая во внимание, что именно балто-карпатские гаплотипы (по современному распределению в Европе) наибольшим образом представлены на Адриатике (Хорватия, Сербия) и в Италии (хотя статистика там совершенно мала), есть определенная вероятность, что это и есть потомки древних венетов-венедов.

Восточно-карпатская ветвь гаплогруппы R1a (субклад Y2902)

Перед вами диаграмма, показывающая позицию восточно-карпатской ветви.



Рис. 6. Диаграмма снипов восточно-карпатского субклада Y2902. Числа внизу – общее число снипов от R1a-Z280.

Ниже – диаграмма субкладов в другом представлении. Мы видим, что от основной ветви Русской равнины (образовалась 4900 лет назад) отходят две параллельные ветви, северо-евразийская (рассмотрена выше) и карпатская, от последней отходит балто-карпатская (рассмотрена выше), от нее – северо-карпатская, имеющая среди трех нижестоящих параллельных ветвей восточно-карпатскую ветвь, субклад Y2902. Эта ветвь образовалась в середине I тыс. до н.э., 2400±200 лет назад (рассчитано по мутациям в 215 67-маркерных гаплотипах; последняя версия базы данных IRAKAZ за март 2015 года включает 234 67- и 111-маркерных гаплотипов восточно-карпатской ветви, и общий предок всех жил 2390±200 лет назад по расчетам для 67-маркерных гаплотипов, и 2310±170 лет назад для 111-маркерных гаплотипов). Поэтому на древних венетов она вряд ли может претендовать, хотя на венедов – по срокам – вполне возможно, но никаких особенных данных к этому, кроме сроков, нет.

.....	R1a1a1b1a2	Z280	(ветвь Русской равнины)
.....	• R1a1a1b1a2a	Z92	(северо-евразийская ветвь)
.....	• R1a1a1b1a2b	CTS1211	(карпатская ветвь)
.....	• R1a1a1b1a2b3	CTS3402	(балто-карпатская ветвь)
.....	• R1a1a1b1a2b3-	CTS8816	(северо-карпатская ветвь, СК)
.....	• R1a1a1b1a2b3c	L1280	(СК-1)
.....	• R1a1a1b1a2b3-	S18681	(СК-2)
.....	• R1a1a1b1a2b3-	Y2902	(восточно-карпатская ветвь, ВК)
.....	• R1a1a1b1a2b3e	Y2910	(ВК-1)
.....	• R1a1a1b1a2b3-	Y3219	(ВК-2)
.....	• R1a1a1b1a2b3-	Y4379	(ВК-3)
.....	• R1a1a1b1a2b3-	YP1447	(ВК-4)

Субклад Y2902 отстоит от Z280 на 20 снийпов, что при 140 годах на снийп дает время образования Y2902 примерно 2100 лет назад, что в принципе согласуется с определением его «возраста» по мутациям в гаплотипах, как показано на дереве гаплотипов (рис. 7). Это дерево построено из 215 гаплотипов восточно-карпатской ветви в 67-маркерном формате.

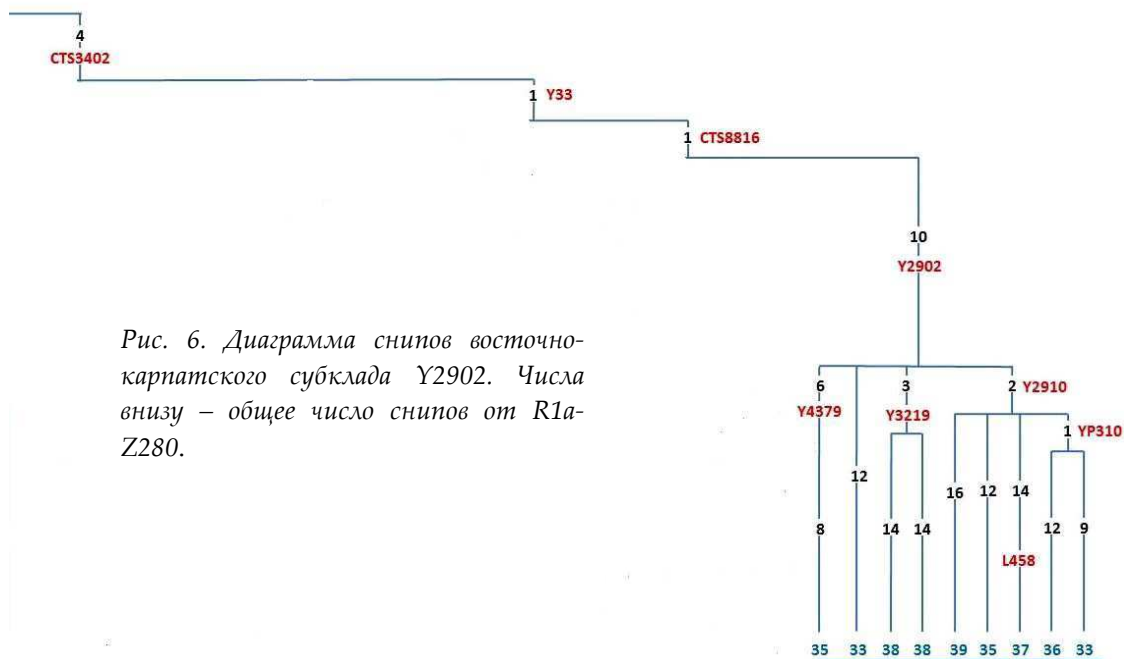

Рис. 7. Дерево из 215 67-маркерных гаплотипов восточно-карпатского (ВК) субклада Y2902 гаплогруппы R1a-Z280. Дерево почти симметричное, с общим предком 2400 ± 200 лет назад. Справа сверху – ветвь субклада R1a-Y2902-Y2910 из 54 гаплотипов, с общим предком 1825 ± 200 лет назад. На самом деле некоторые гаплотипы из последнего субклада из-за схожести с гаплотипами других подветвей оказываются и в других подветвях, но расчет только по гаплотипам субклада Y2910 воспроизвел примерно такой же возраст субклада, то есть около 1900 лет назад, образовался в начале нашей эры (1965 ± 240 лет назад по восемнадцати 67-маркерным гаплотипам, и 1850 ± 190 лет назад по пятнадцати 111-маркерным гаплотипам).

Базовый гаплотип всего дерева, то есть восточно-карпатского субклада Y2902 (2400 ± 200 лет до общего предка):

13 25 16 11 11 14 12 12 10 13 11 30 – 15 9 10 11 11 24 14 20 32 12 15 15 16 – 11 11 19 23
16 16 17 20 36 39 12 11 – 11 8 17 17 8 12 10 8 10 10 12 22 22 15 10 12 12 13 8 14 23 21 12 12 11
13 11 11 12 13

Базовый гаплотип подветви, субклада Y2902-Y2910 (1850 ± 190 лет до общего предка):

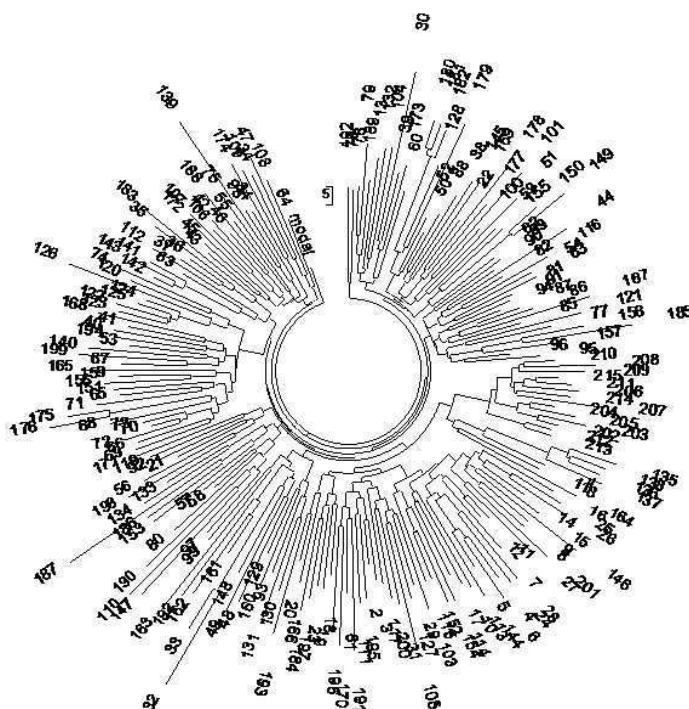
13 25 16 11 11 14 12 12 10 13 11 30 – 15 9 10 11 11 24 14 20 32 12 15 15 16 – 11 11 19 23
16 16 17 20 36 39 12 11 – 11 8 17 17 8 12 10 8 10 10 12 22 22 15 10 12 12 13 8 14 22 21 12 12 11
13 11 11 12 13

Различие с базовым гаплотипом всей ветви – только в одном маркере (отмечено) в котором аллель 23 у носителя субклада Y2902 (10-я от конца гаплотипа) мутировала в 22, и это в итоге образовало группу потомков субклада Y2910.

Пример современного гаплотипа из параллельной подветви, субклада Y2902-YP 1447:

13 24 16 11 11 15 12 12 10 13 11 30 – 16 9 10 11 11 24 14 20 34 15 15 16 16 – 11 11 19 23
 15 16 17 21 36 41 12 11 – 11 9 17 17 8 11 10 8 10 10 12 22 22 15 10 12 12 13 8 15 23 21 12 13 11
 13 11 11 12 13

Восточно-карпатская ветвь Y2902 в настоящее время включает потомков в основном из России (47%, или 95 человек из 204, для которых известны страны, где жили предки согласно семейным генеалогиям), Польши (14%), Германии и Украины (по 7%), остальные гаплотипы – единичные, распределенные по десятку регионов (в том числе три гаплотипа в Италии). В нижестоящем субкладе Y2910 участники проекта, заявившие себя как русские, составляют 95% от всех (5% – украинцы). Так что отнесение венедских гаплотипов от середины I тыс. до н.э. к Германии опять безосновательно, если венедский субклад – восточно-карпатской гаплогруппы R1a. Они имеют преимущественно восточно-славянское происхождение.

Северо-карпатские ветви гаплогруппы R1a (субклады снипов L1280 и S18681)

Диаграмма, показывающая позицию северо-карпатских ветвей, приведена ниже. Она состоит из двух субкладов, параллельных восточно-карпатской ветви (см. схему субкладов ниже), которую мы рассмотрели в предыдущем разделе. То, что эти субклады отстоят от Z280 на 26 и 22 снипа (для L1280 и S18681, соответственно), помещает их в первое тыс. нашей эры, хотя эти оценки опять только полуколичественные (например, при 140 годах на снип образование субклада L1280 происходит всего 1260 лет назад, субклада S18681 – 1820 лет назад). В любом случае, северо-карпатские субклады весьма молодые, хотя два из них оказались в Италии. Это, скорее всего, относительно недавние «туристы».



Рис. 8. Диаграмма снипов северо-карпатских субкладов L1280 и S18681. Показаны две основные нисходящие ветви, отстоящие на 17 и 13 снипов от родительского субклада Y33, который в свою очередь отстоит на 9 снипов от R1a-Z280. Далее по нисходящей происходит дробление на очередные ветви. Числа внизу – общее число снипов от R1a-Z280.

.....	R1a1a1b1a2	Z280	(северо-евразийская ветвь)
.....	R1a1a1b1a2a	Z92	
.....	R1a1a1b1a2b	CTS1211	
.....	R1a1a1b1a2b3	CTS3402	(балто-карпатская ветвь)
.....	R1a1a1b1a2b3-	Y33	
.....	R1a1a1b1a2b3-	YP968	(западно-евразийская ветвь)
.....	R1a1a1b1a2b3-	CTS8816	(карпатская ветвь)
.....	R1a1a1b1a2b3c	L1280	(северо-карпатская ветвь, СК-1)
.....	R1a1a1b1a2b3-	S18681	(СК-2)
.....	R1a1a1b1a2b3-	Y2902	(восточно-карпатская ветвь, ВК)

Субклад CTS8816 отстоит от Z280 на 11 снипов, то есть примерно на 1540 лет, и его возраст, хотя и определяемый таким образом полуколичественно, составляет примерно 3360 лет.

Дерево из 215 гаплотипов северо-карпатской ветви в 67-маркерном формате показано на рис. 9.

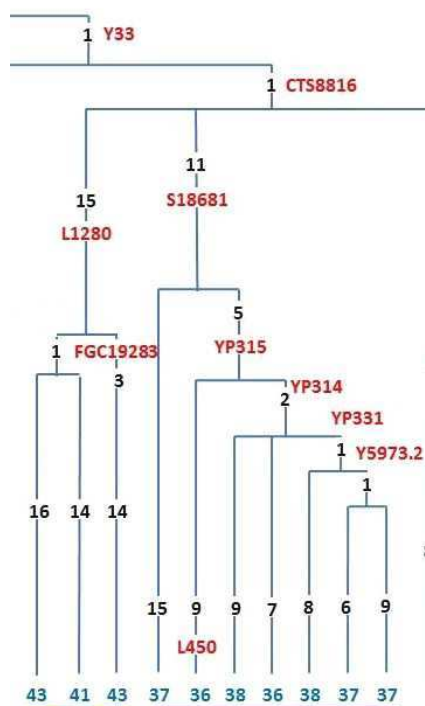

Рис. 9. Дерево из 115 гаплотипов северо-карпатских (СК) субкладов S18681 и L1280 гаплогруппы R1a-Z280 в 67-маркерном формате. Слева и наверху – субклад S18681 из 64 гаплотипов, с общим предком 2000±280 лет назад, справа и внизу – субклад L1280 из 51 гаплотипа, с общим предком 1700±230 лет назад. Общй предок всего дерева жил примерно 2625 лет назад, ему соответствует субклад CTS8816.

Базовый (предковый) гаплотип ветви L1280 (справа внизу на рис. 9, из 51 гаплотипа, с общим предком 1700±230 лет назад) следующий:

13 25 17 11 11 14 12 12 10 13 11 31 – 14 9 10 11 11 24 14 20 32 13 15 15 16 – 11 12 19 23
 16 16 18 19 35 38 14 11 – 11 9 17 17 8 12 10 8 11 10 12 22 22 15 10 12 12 13 8 14 23 21 12 12 11
 13 11 11 12 13

и ветви S18681 (слева и наверху, из 64 гаплотипов, с общим предком 2000±280 лет назад)

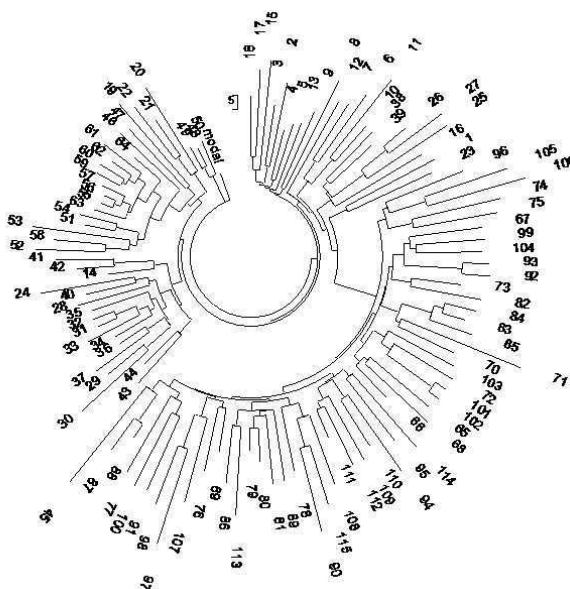
13 25 17 11 11 13 12 12 11 13 11 30 – 15 9 10 11 11 24 14 20 33 13 15 15 16 – 11 12 19 23
 16 16 17 19 35 38 14 11 – 11 8 17 17 8 12 10 8 11 10 12 22 22 15 10 12 12 13 8 14 23 21 12 12 11
 13 11 11 12 13

Мы видим, что эти величины несколько превышают рассчитанные по снипам выше, соответственно 1260 и 1820 лет, причем вторая почти совпала с расчетами по гаплотипам, первая значительно отклонилась. Значит, дело не в самих расчетах, а, возможно, в количестве определяемых снипов. Семь мутаций между ними эквивалентны $7/0.12 = 58 \rightarrow 62$ условных поколений, или примерно 1550 лет между общим предками показанных базовых гаплотипов (0.12 – константа скорости мутации для 67-маркерных гаплотипов, стрелка показывает поправку на возвратные мутации). Это означает, что общий предок обеих ветвей жил $(1550+1700+2000)/2 =$

2625 лет назад. Как мы уже видели, временное расстояние до общего предка, полуколичественно оцененное по снипам, получилось примерно 3360 лет назад. Это уже значительное расхождение, причина которого пока неясна.

Северо-карпатская (СК-1) ветвь S18681 в настоящее время включает потомков в основном из России, Польши и Боснии (по 20%), Германии и Сербии (по 10%), остальные гаплотипы – единичные, распределенные по десятку регионов. В «параллельном» субкладе L1280 русских всего 5%, украинцев 9%, немцев 13%, и больше половины поляков (56%). Таким образом, если северо-карпатская ветвь действительно венедская, то ее общий предок жил в середине I тыс. до н.э., и венетами времен Трои они вряд ли могли быть. Далее, обе молодые ветви северо-карпатской ветви образовалась в начале нашей эры, и могли представлять «венедов Тацита». Но это вряд ли были «германцы», как предполагал Тацит, это были в основном предки нынешних поляков (субклад L1280, более молодой) и русских, поляков и боснийцев (субклад S18681, более старый).

Западно-карпатская ветвь (ЗК-1 и ЗК-2) гаплогруппы R1a (субклады снипа YP340 и нижеследующие снипы)

Диаграмма, показывающая позицию западно-карпатских ветвей, приведена ниже. Она показывает, насколько неустойчива оценка по снипам. Например, от уровня снипа YP340 до настоящего времени по разным линиям мы видим вариацию от 14 до 25 снипов (что по формальным расчетам при 140 годах на снип эквивалентно 2000-3500 лет), а для надежных расчетов там должно быть одно и то же число снипов. Аналогично, от уровня Z280 (4900 лет назад) до настоящего времени мы видим вариацию между 22 и 38 снипами. При 140 лет на снип это соответствует 3080-5320 лет. Поэтому мы регулярно отмечаем, что расчеты по числу снипов могут быть только полуколичественными. Тем не менее, это полезно, так как дает независимую информацию, хоть порой и расплывчатую. Расчеты по мутациям в гаплотипах (см. дерево на рис. 11) дали 3200±460 лет до общего предка западно-карпатских ветвей (по мутациям, напоминаем, 2000-3500 лет).



Рис. 10. Диаграмма субкладов западно-карпатской ветви YP340. Числа у индексов субкладов соответствуют числу последующих снипов, образовавшихся в Y-хромосоме за время, прошедшее от предыдущего снипа. Каждый снип образуется примерно раз в 140 лет.

.....	R1a1a1b1a2b-	YP340	(западно-карпатская ветвь, ЗК)
.....	R1a1a1b1a2b1	P278.2	(ЗК-1)
.....	R1a1a1b1a2b--	YP371	(ЗК-2)
.....	R1a1a1b1a2b--	YP971	
.....	R1a1a1b1a2b--	YP372	
.....	R1a1a1b1a2b--	YP380	

Заметную разнородность этой семьи ДНК-линий (рис. 10) видно и на дереве гаплотипов (рис. 11). Западно-карпатская ветвь, в отличие от ветвей, рассмотренных в предыдущих разделах, является весьма гетерогенной, как показывает дерево гаплотипов этой ветви.

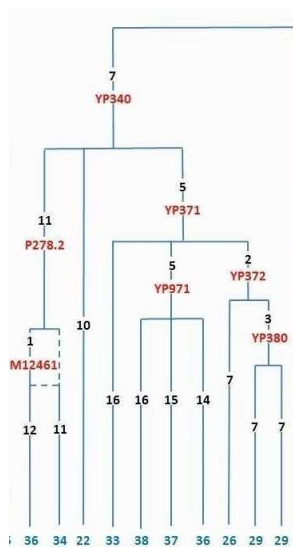

Рис. 11. Дерево из 98 гаплотипов западно-карпатских (ЗК) субкладов гаплогруппы R1a-Z280 в 67-маркерном формате. Общий предок всего дерева жил 3200 ± 460 лет назад. Ветвь слева вверху (предположительно субклад снипа YP371) имеет примерно такой же «возраст», 2840 ± 900 лет, в пределах погрешности расчетов; он на 5 снипов «моложе» родительского субклада YP340 [3160 ± 460 лет]. Нижестоящие ветви YP971 и YP372 (см. диаграмму выше) видны на дереве гаплотипов (справа внизу и выше), и имеют «возраст» 2240 ± 260 и 2260 ± 440 лет. Две самые «молодые» ветви, P278.2 и YP380, которые отстоят от родительского субклада YP340 на 11 и 10 снипов, соответственно, имеют «возраст» 1200 ± 180 и 1130 ± 190 лет (верхняя правая и нижняя левая ветви, соответственно).

Современный этнический состав пяти подветвей, показанных на дереве гаплотипов, следующий.

Субклад YP340 (все дерево на рис. 11, общий предок жил 3200 ± 460 лет назад) – Польша 22%, Англия и Словакия – по 12%, Украина 9% (Россия всего 4%). Базовый гаплотип:

13 25 16 11 11 14 12 12 11 13 11 30 – 16 9 10 11 11 24 14 20 31 12 15 15 16 – 11 12 19 23
17 16 17 19 34 38 13 11 – 11 8 17 17 8 12 10 8 11 10 12 22 22 15 10 12 12 13 8 13 23 21 12 12 11
13 11 11 12 13

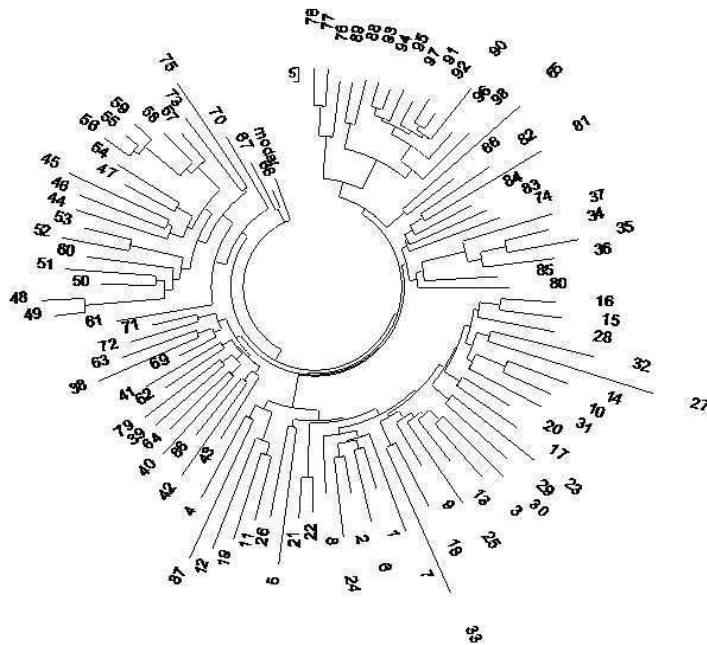
Субклад YP371 (верхняя левая ветвь из 20 гаплотипов, общий предок жил 2840 ± 900 лет назад) – Словакия 33%, остальные регионы не выражены (единичные гаплотипы по семи регионам). Базовый гаплотип:

13 25 16 11 11 14 12 12 11 13 11 30 – 17 9 10 11 11 24 14 19 31 12 15 15 16 – 12 11 19 23
17 16 17 19 34 37 13 11 – 11 8 17 17 8 12 10 8 11 11 12 22 22 16 10 12 12 13 8 13 23 21 12 12 11
13 11 11 12 12

Субклад YP372 (верхняя правая ветвь на 2 часа, из 11 гаплотипов, общий предок жил 2260 ± 440 лет назад) – Польша 40%, остальные регионы не выражены (гаплотипов из России вообще нет). Базовый гаплотип:

13 25 16 11 11 14 12 12 11 13 11 30 – 15 9 10 11 11 24 14 20 31 12 15 15 16 – 12 12 19 23
16 16 18 19 35 38 14 11 – 11 8 17 17 8 12 10 8 11 11 12 22 22 15 10 12 12 13 8 13 23 21 12 12 11
13 11 11 12 13

Субклад YP971 (нижняя правая ветвь, из 34 гаплотипов, общий предок жил 2240 ± 260 лет назад) – Польша 24%, Чехия 18%, остальные регионы не выражены (гаплотипов из России всего 6%). Базовый гаплотип:

13 25 15 10 11 15 12 12 11 13 11 29 – 15 9 10 11 11 24 14 20 31 12 15 15 16 – 11 12 19 23
18 16 17 19 35 38 14 11 – 11 8 17 17 8 12 10 8 11 11 12 22 22 15 10 12 12 13 8 14 23 21 12 12 11
13 12 11 12 13

Молодой субклад YP380 (нижняя левая ветвь из 14 гаплотипов, общий предок жил 1130 ± 190 лет назад) – две трети представлены в равной степени гаплотипами из Польши, России, Украины, остальные разбросаны по всей Европе (Италия, Финляндия, Венгрия, Словения). Базовый гаплотип:

13 25 16 11 11 14 12 12 11 13 11 30 – 15 9 10 11 11 24 14 20 31 12 15 15 16 – 11 12 19 23
16 16 17 18 33 37 13 11 – 11 8 17 17 8 12 10 8 11 11 12 22 22 15 10 12 12 13 8 14 23 21 12 12 11
13 11 11 12 13

Молодой субклад R278.2 (верхняя правая ветвь из 14 гаплотипов, общий предок жил 1200 ± 180 лет назад) – почти вся ветвь состоит из английских гаплотипов (79% от всех), остальные Ирландия и Швейцария. Это, конечно, вряд ли потомки венедов и, тем более, венетов. Но в любом случае интересно – как западно-карпатская ветвь попала на Британские острова в конце I тыс. н.э., и почему именно она там заметно выражена. Базовый гаплотип:

13 25 15 11 11 14 12 12 11 13 11 30 – 16 9 10 11 11 24 14 20 31 12 15 16 16 – 11 12 19 23
18 16 18 19 34 39 13 11 – 11 8 17 17 8 11 10 8 12 11 12 22 22 15 10 12 12 13 8 13 21 21 12 12 11
13 11 11 12 13

Как мы видим, германские гаплотипы в западно-карпатской ветви не представлены. За исключением английской подветви, почти все гаплотипы славянские (Польша, Словакия, Чехия, Россия, Украина).

Центрально-евразийская ветвь (ЦЕА-1 и ЦЕА-2) гаплогруппы R1a (субклады снипов S24902 и YP997, соответственно)

Диаграммы, показывающие позицию двух основных центрально-евразийских ветвей, приведены ниже (рис. 12 и 13). На рис. 12 слева ЦЕА-1 (S24902), справа ЦЕА-2 (YP997). Рис. 13 уточняет положение ветвей по отношению к предковой Z280. Видно, что вторая значительно моложе первой, поскольку удалена на 10 снипов от родительской Z280. Если принять расчеты по снипам (при всей ограниченности расчетов по малому количеству снипов), то получим возраст ЦЕА-1 и ЦЕА-2 примерно равным 4800 и 3500 лет, соответственно. Расчеты по мутациям в гаплотипах (см. дерево на рис. 13) дали 4700 ± 690 лет до общего предка обеих ветвей,

то есть субклада Z280 (что находится в разумном соответствии с его возрастом 4900 лет, определенным по целому ряду других данных), 4400±690 лет для ЦЕА-1 и 3600±380 лет для ЦЕА-2. Как видим, здесь оба подхода дали вполне согласуемые результаты.



Рис. 12. Диаграмма субкладов центрально-евразийских ветвей ЦЕА-1 (S24902) и ЦЕА-2 (YP997). Числа у индексов субкладов соответствуют числу последующих сніпов, образовавшихся в Y-хромосоме за время, прошедшее от предыдущего сніпа. Как видно из последующего рис. 13, сніп S24902 находится всего в одном шаге от Z280 (что эквивалентно примерно 140 лет), сніп YP997 – в 10 шагах от Z280. Это находится в общем соответствии с датировками по дереву на рис. 14.



Рис. 13. Диаграмма субкладов центрально-евразийских ветвей ЦЕА-1 (S24902) и ЦЕА-2 (CTS1211). Числа у индексов субкладов соответствуют числу последующих сніпов, образовавшихся в Y-хромосоме за время, прошедшее от предыдущего сніпа. Каждый сніп образуется примерно раз в 140 лет.

Согласно классификации Международного общества генетической генеалогии (ISOGG), схема субкладов на этом участке филогении следующая:

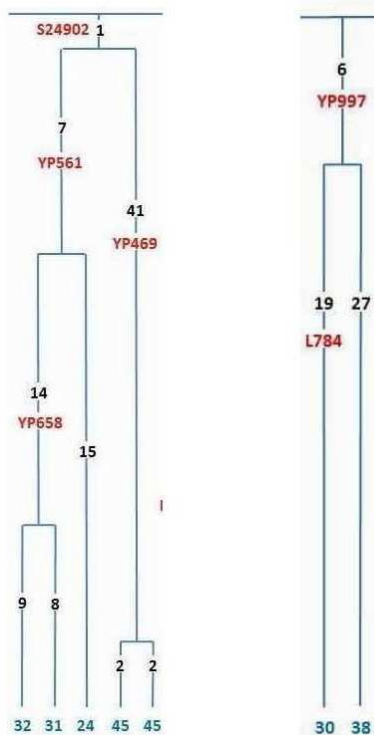

Две основные подветви этой ветви распространены по регионам следующим образом:

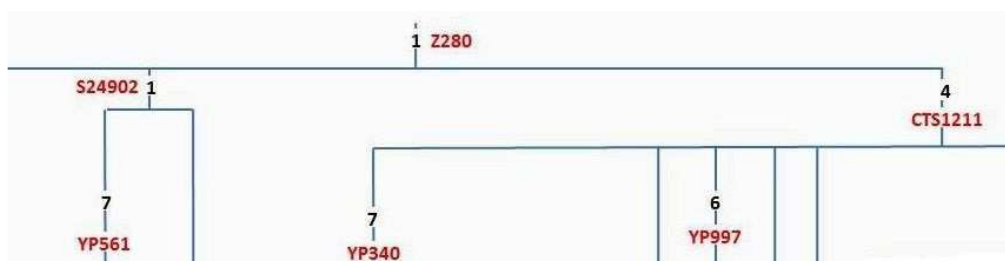
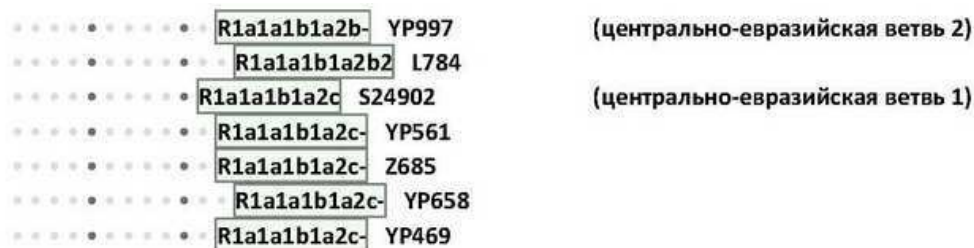
Более древняя ветвь (4300±700 лет, 56 гаплотипов) S24962 (ЦЕА-1) – Россия (31%), Финляндия (20%), Литва и Польша (по 8%), остальные – единичные гаплотипы разбросаны по десятку регионов, от Украины до Англии и Швеции. Базовый гаплотип:

13 25 15 11 11 14 12 12 10 13 11 30 – 15 9 10 11 11 24 14 20 32 12 15 15 16 – 11 11 19 23
16 16 18 19 34 39 13 11 – 11 8 17 17 8 12 10 8 11 10 12 22 22 16 10 12 12 14 8 14 23 21 12 12 11
13 11 11 12 13

Более «молодая» ветвь (3700±410 лет, 55 гаплотипов) CTS1211-YP997 (ЦЕА-2) – Англия, Ирландия, Польша (по 22%), остальные – единичные гаплотипы (включая 6% из России и столько же из Италии) разбросаны по всей Европе. Базовый гаплотип:

13 25 16 11 11 14 12 12 10 13 11 30 – 15 9 10 11 11 24 14 20 32 13 15 15 16 – 11 12 19 23
16 16 18 19 34 38 14 11 – 11 8 17 17 8 12 10 8 11 10 12 22 22 15 10 12 12 13 8 13 23 21 12 12 11
13 11 11 12 13



Рис. 14. Дерево из 111 67-маркерных гаплотипов центрально-евразийской ветви (ЦЕА) субкладов гаплогруппы R1a-Z280. Общий предок всего дерева жил 4700±690 лет назад. Ветви справа относятся к субкладу S24902 (ЦЕА-1), с общим предком 4300±700 лет назад, ветви слева – к субкладу CTS1211 (ЦЕА-2) и нижестоящим субкладам, с общим предком 3700±410 лет назад.

В базе данных IRAKAZ есть 8 гаплотипов субклада L784, все они содержат 78 мутаций от базового гаплотипа

13 24 17 11 11 14 12 12 10 14 11 30 – 15 9 10 11 11 24 14 20 31 13 15 15 16 – 11 12 19 23
16 16 18 19 35 41 13 12 – 11 8 17 17 8 12 10 8 11 10 12 22 23 15 10 12 12 13 8 13 23 21 12 12 11
13 11 11 12 13

что дает время до общего предка этих восьми гаплотипов, равное $78/8/0.12 = 81 \rightarrow 89$ условных поколений, или 2225 ± 340 лет. Здесь 0.12 – константа скорости мутации для 67-маркерных гаплотипов, стрелка – поправка на возвратные мутации.

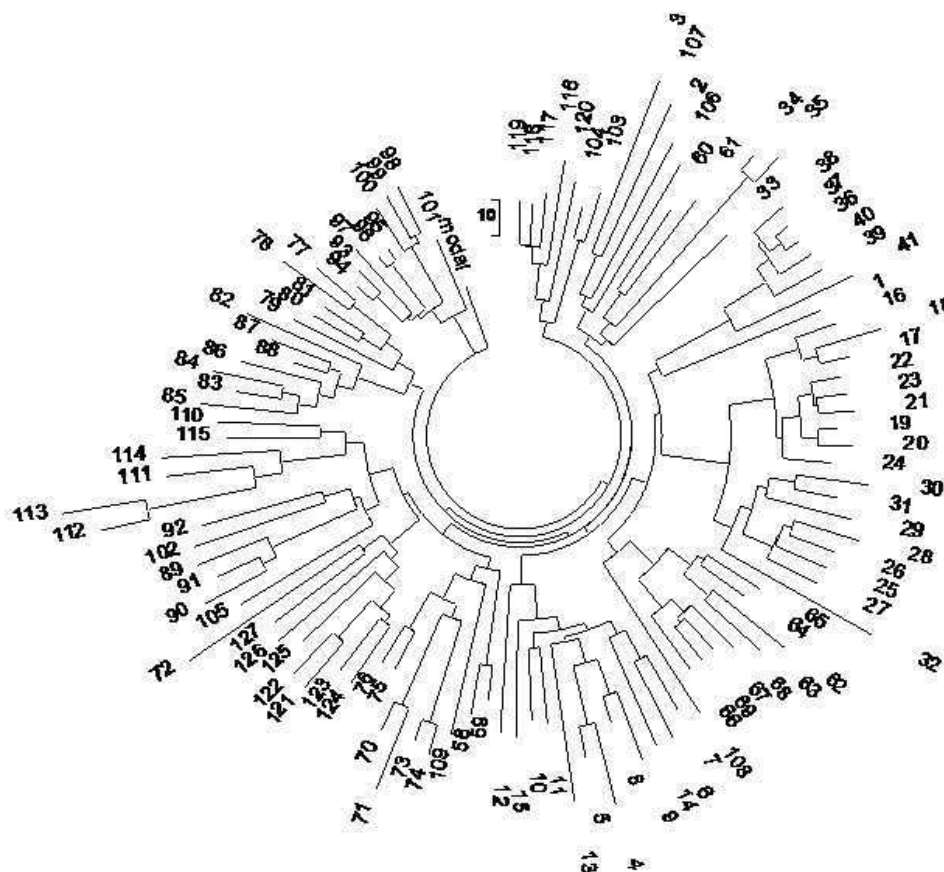
Надо заметить, что 29 снип-мутаций между субкладами Z280 и L784, показанные на диаграмме выше, есть явно завышенная величина (или снип-мутации проходили там аномально часто), иначе она давала бы всего 800 лет до общего предка L784. При средней скорости мутаций 140 лет там вряд ли могло быть более 18-20 мутаций. Надо еще раз подчеркнуть, что расчет датировок по снип-мутациям – пока сугубо полуколичественные оценки.

По региональному составу – данные восемь гаплотипов относятся к России (3 гаплотипа), Литве и Белоруссии (по два гаплотипа) и Латвии (один гаплотип). Время жизни общего предка рассматриваемых гаплотипов – на стыке старой и новой эры. В целом, если центрально-евразийская действительно венедская, то ее общий предок уходит в середину III тыс. до н.э. Это – предок значительной части современных этнических русских, а также – в меньшей степени – поляков, литовцев и финнов. Современные жители Германии к ним практически не относятся – ни к потомкам древней ветви, ни последующих молодых ветвей, как, например, ветвь субклада YP997-L784.

Западная евразийская ветвь (ЗЕА) гаплогруппы R1a (субклад снипа Z280-YP968)

Эта ветвь – опять в основном российская (28%) и польская (20%), в меньшей степени белорусская и немецкая (по 8%). Остальные гаплотипы разбросаны по 12 европейским регионам, от Турции до Италии и Норвегии (по одному-два гаплотипа из выборки в 82 гаплотипа).

Снип YP968 западно-евразийской ветви довольно древний, он отстоит на 11 снипов от начала родительского крупного субклада R1a-Z280 (образовался 4900 лет назад), то есть его «возраст» на (11×140) 1540 лет меньше, то есть примерно 3400 лет. Более точные расчеты по мутациям в гаплотипах дают 3800 ± 450 лет для западно-евразийской ветви.



Рис. 15. Диаграмма снипов, ведущих к западно-евразийской (ЗЕА) ветви (YP968). Число снипов между субкладом R1a-Z280 и Y33 составляет 9. Каждый снип образуется примерно раз в 140 лет, но это лишь полуколичественная оценка.



Рис. 16. Дерево из 82 гаплотипов (в 67-маркерном формате) западно-евразийской ветви (ЗЕА) субклада YP968 гаплогруппы R1a-Z280. Общий предок всего дерева жил 3800±450 лет назад.

Базовый гаплотип субклада YP968 (ветвь ЗЕА):

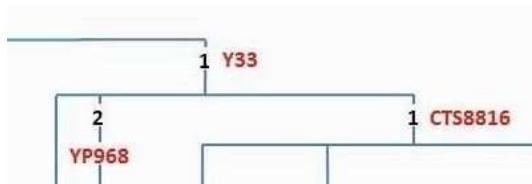
13 25 16 11 11 15 12 12 10 13 11 30 – 15 9 10 11 11 24 14 20 32 13 15 15 16 – 11 12 19 23
 15 16 18 19 33 38 13 11 – 11 8 17 17 8 12 10 8 11 10 12 22 22 15 10 12 12 14 8 14 23 21 12 12 11
 13 11 11 12 13

Балтийская ветвь гаплогруппы R1a (субклад снипа Z280-L366)

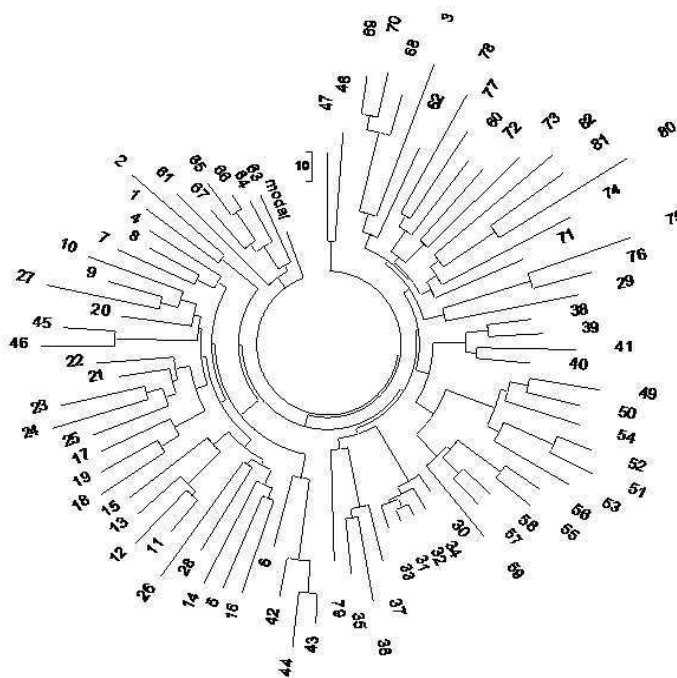
В данной ветви (диаграмма приведена на рис. 17, и связь ее со снипом Z280 показана на рис. 18) одинаковое количество русских, поляков, и немцев, по 22%, остальные разбросаны по всей Европе в единичных гаплотипах. Общий предок 17 гаплотипов L366 в базе данных IRAKAZ жил 2200±340 лет назад. Венедями они могли бы быть, но для венетов ветвь слишком поздняя, на переходе старой эры в новую.



Рис. 17. Диаграмма снипов, ведущих от снипа CTS3402 и далее к L366, в сумме 10 снипов, или примерно 1400 лет. Дистанция от Z280 до L366 составляет 18 снипов (см. рис. 16), или 2500 лет, и исходя из времени образования Z280 (4900 лет назад), «возраст» L366 составит примерно 4900-2500 = 2400 лет. Расчет по мутациям в гаплотипах (рис. 19) дал 2200±340 лет.



Рис. 18. Диаграмма сипов, ведущих от сипа R1a-Z280 к CTS1211 и далее к CTS3402, в сумме 8 сипов, или примерно 1100 лет.

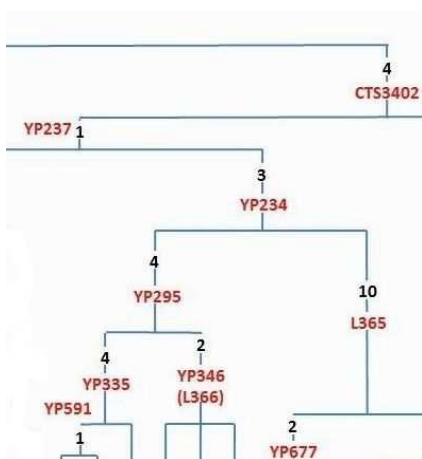

Рис. 19. Дерево из 17 гаплотипов (в 67-маркерном формате) балтийской ветви субклада L366 гаплогруппы R1a-Z280. Общий предок всего дерева жил 2200±340 лет назад.

Базовый гаплотип субклада L366:

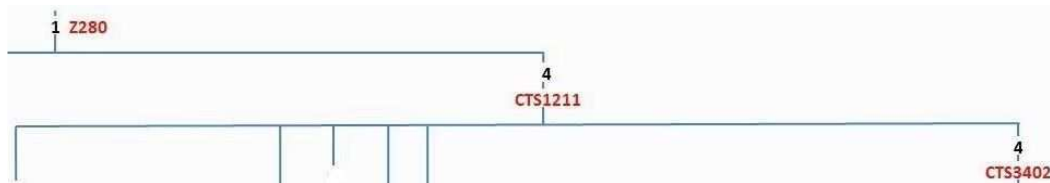
13 25 16 11 11 14 12 12 10 13 11 30 – 15 9 10 11 11 23 14 20 32 13 15 15 16 – 11 12 19 22
 16 15 18 19 33 39 14 11 – 11 8 17 17 8 12 10 8 11 10 12 22 22 15 10 12 12 12 8 13 23 21 12 12 11
 13 11 11 12 13

Северо-европейский (CE) субклад (L365) гаплогруппы R1a

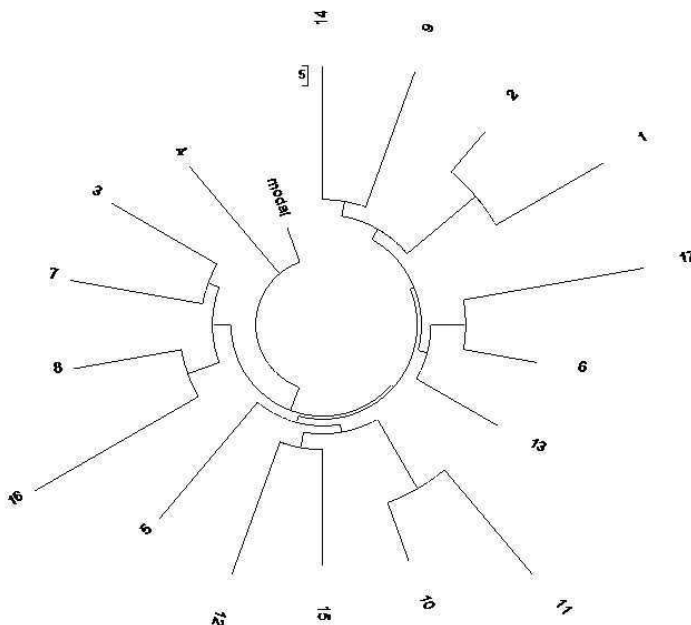
Расположение сипа L365 в общей диаграмме показано на рис. 17, а также в схематическом виде на следующей диаграмме:



На рис. 17 и 18 видно, что L365 удален от Z280 на 22 снипа, что составляет примерно 3100 лет, и можно ожидать, что «возраст» L365 будет примерно равен $(4900-3100) = 1800$ лет. Расчет по мутациям в гаплотипах показал, что общий предок субклада L365 жил 2400 ± 250 лет назад, в середине I тыс. до н.э. Дерево гаплотипов (рис. 20) симметрично, что повышает надежность расчетных данных. По региональному представительству в данной ветви доминируют поляки – 58% от всех. Далее идут немцы (15%) и русские (9%). Остальные – единичные гаплотипы по всей Европе.



Рис. 20. Дерево из 73 гаплотипов в 67-маркерном формате северо-европейского субклада L365 гаплогруппы R1a. Общий предок всего дерева жил 2400 ± 250 лет назад.

Базовый гаплотип субклада L365:

13 25 15 11 11 14 12 12 10 13 11 30 – 17 9 10 11 11 23 14 20 34 13 15 15 16 – 11 11 19 23
16 15 18 19 34 38 14 11 – 11 8 17 17 8 12 10 8 11 10 12 21 22 16 10 12 12 13 8 14 24 21 13 12 11
13 11 11 12 13

Европейский субклад (M458) гаплогруппы R1a

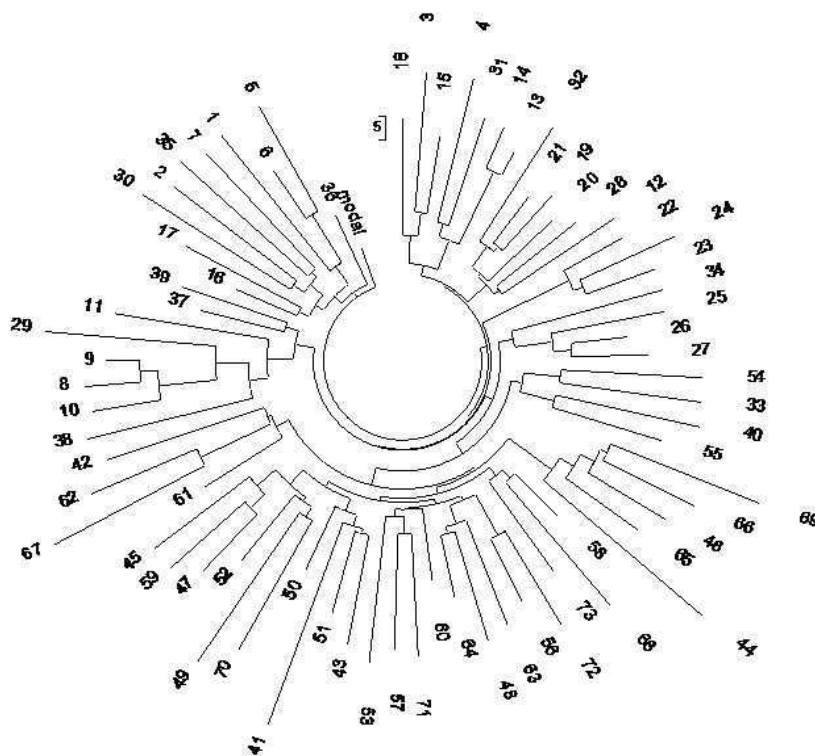
Этот субклад уже не является производным субклада Z280, а параллелен ему, имея общего предка R1a-Z282. Субклад M458 состоит из двух главных ветвей (рис. 21) – западно-славянской ветви (L260) и центрально-европейской ветви (снипы CTS11962-L1029), как показано на диаграмме ниже:

• R1a1a1b1a1 M458	(европейский субклад)
• R1a1a1b1a1a L260	(западно-славянская ветвь)
• R1a1a1b1a1a1 YP256	
• R1a1a1b1a1a1a YP254	
• R1a1a1b1a1a1a1 Y2905	
• R1a1a1b1a1a1a2 Y4135	
• R1a1a1b1a1a1a3 YP414	
• R1a1a1b1a1b CTS11962	(центрально-европейская ветвь, ЦЕ)
• R1a1a1b1a1b1 YP509	(ЦЕ-YP509)
• R1a1a1b1a1b1 L1029	(ЦЕ-L1029)
• R1a1a1b1a1b1b YP416	
• R1a1a1b1a1b1a YP263	
• R1a1a1b1a1b1- YP443	
• R1a1a1b1a1b1d YP445	
• R1a1a1b1a1b1c YP417	
• R1a1a1b1a1b1- YP415	
• R1a1a1b1a1b1- YP1013	
• R1a1a1b1a1b1- YP592	
• R1a1a1b1a1b1- YP593	

На схеме обозначены два субклада (CTS11962 и L1029), объединенные одним названием «центрально-европейская ветвь». Это сделано потому, что практически все тестированные носители этой ветви имеют снип L1029 (кроме ветви YP509, «параллельной» L1029). Базовый гаплотип ветви YP509 имеет вид (общий предок жил 2750±320 лет назад):

13 25 16 10 11 14 12 12 11 13 11 29 – 16 9 10 11 11 23 14 20 32 12 13 15 15 – 10 11 19 23
17 16 18 19 34 38 14 11 – 11 8 17 17 8 11 10 8 12 10 12 21 22 15 10 12 12 13 8 14 25 21 13 12 11
13 11 11 12 13

Как видно, структура ветвей субклада M458 сложная, но здесь мы это приводим только в иллюстративных целях. В принципе, любая ветвь дробится на десятки, а то и сотни подветвей, вплоть до отдельных бытовых семей, «ячеек общества». На дереве на рис. 21 ветвь, занимающая верхнюю часть (по обе стороны от расщепления, которое вклинивает компьютерная программа), это ЦЕ-1, первая подветвь центрально-европейской ветви; справа – вторая подветвь той же ветви; и слева (на 10 часов) – третья подветвь той же ветви. Общий предок всех трех подветвей центрально-европейской группы гаплогруппы R1a (снип CTS11962) жил 3100±300 лет назад. Тогда же жил и общий предок субклада L1029. Во всех трех подветвях центрально-европейской ветви доминируют польские, германские и русские гаплотипы: в ЦЕ-1 22%, 25% и 8%, соответственно, в ЦЕ-2 21%, 21% и 19%; в ЦЕ-3 32%, 21% и 11%. Все остальные гаплотипы разбросаны по 10-20 регионам по всей Европе. Базовый гаплотип субклада L1029 («возраст 3070±290 лет):

13 25 16 10 11 14 12 12 11 13 11 29 – 16 9 10 11 11 23 14 20 32 12 13 15 15 – 11 11 19 23
17 16 18 19 33 37 14 11 – 11 8 17 17 8 11 10 8 12 10 12 21 22 15 10 12 12 13 8 14 25 21 13 12 11
13 11 11 12 13

Как видно, он отличается от «параллельного» (YP509) базового гаплотипа («возраст» 2750±320 лет) всего на одну мутацию (первая аллель третьей панели, отмечено). Это – всего восемь условных поколений, или примерно 200 лет. Все эти величины сходятся друг с другом. Более того, проверка расчета (проведенного 364

гаплотипам из базы данных IRAKAZ-2014) по более расширенной базе IRAKAZ-2015 (по 413 гаплотипам) дала 3015 ± 280 лет до общего предка, то есть разница составила меньше 2%. Это показывает надежность выборок и методов расчета.



Рис. 21. Дерево из 668 гаплотипов европейского субклада M458 гаплогруппы R1a в 67-маркерном формате. На дереве видны две четко различающиеся ветви – верхняя и нижняя. Общий предок всего дерева жил 4200 ± 350 лет назад.

Западно-славянская ветвь четко отделяется от центрально-европейских ветвей, и находится в нижней и левой части на дереве на рис. 21. Базовый гаплотип западно-славянской ветви:

13 25 17 10 10 14 12 12 10 13 11 30 – 16 9 10 11 11 23 14 20 32 12 15 16 16 – 11 11 19 23
16 16 18 19 35 39 13 11 – 11 8 17 17 8 12 10 8 12 10 12 22 22 15 10 12 12 13 8 14 25 21 12 12 11
13 12 11 12 13

Общий предок западно-славянской ветви жил 3000 ± 300 лет назад, то есть тогда же, что и центрально-европейской группы (эта величина воспроизвелась по 275 и 310 гаплотипам в серии за 2014 и 2015 гг., давая 3010 ± 310 и 3080 ± 310 лет назад). В этой ветви полностью доминируют поляки, составляя 50% всех гаплотипов. За ними идут немцы и русские (14% и 10%, соответственно), и далее украинцы с чехами (по 8%). Возвращаясь к венетам, среди 668 гаплотипов субклада R1a-M458 есть всего три итальянских, все из центрально-европейской группы. Представительство в субкладе Z280 и его ветвях было более значительным.

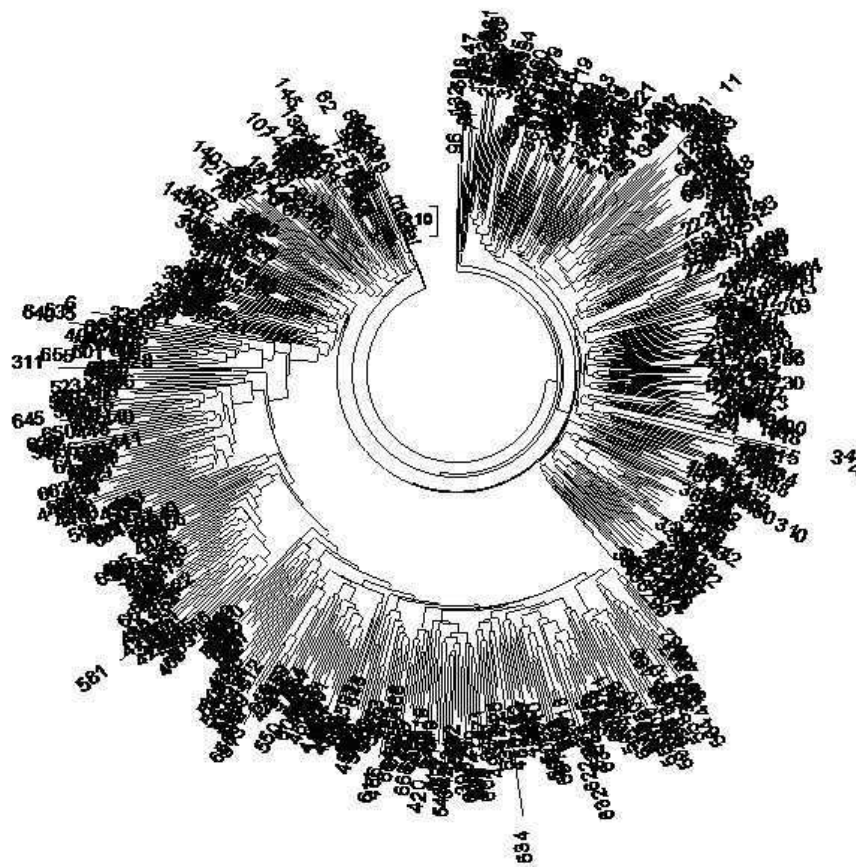
Подводя итоги, заметим, что наши предварительные предположения вполне имеют право на гипотезу. Древние венеты могли иметь гаплогруппу R1a, источниками ее могли быть балканская Адриатика, Малая Азия, Троя, и гаплогруппа R1a могла попасть туда в ходе миграций из северной части восточной Европы с венетами или с их предками. Потому все гаплотипы гаплогруппы R1a, субклады или ветви гаплогруппы для которых были идентифицированы, все имеют северо-европейское, балтийское или карпатское происхождение.

Но сказать точно, какой именно субклад или ветвь гаплогруппы R1a был «венетским» и/или «венедским» пока не представляется возможным. Во-первых, столь четкого разделения на субклады гаплогруппы R1a по территориям и племенам к временам венетов и венедов могло и не быть. Во-вторых, в балто-карпатском регионе, и вообще на севере Восточной Европы, куда относят венедов, имеется целый клубок субкладов и ветвей гаплогруппы R1a. Ясно, что первым носителем снипа в каждом субкладе был один конкретный человек, с конкретным местом обитания, и наверняка его племя тоже имело либо единственную гаплогруппу, либо преимущественную. Но в дальнейшем происходило перемешивание субкладов, их размывание, хотя это был процесс со своими особенностями и со своей динамикой в каждом конкретном случае. Так что хотя многим (судя по сетевым дискуссиям) хотелось бы считать субклад R1a-Z92 (северная евразийская ветвь, рис. 22) венедским, убедительных доказательств этому пока нет. Большинство других северных (балто-карпатских и иных) субкладов и ветвей гаплогруппы R1a имеют основания такого же ранга. Но рассмотрение происхождения ветвей показывает, что во всех (или в большинстве) доминируют поляки, русские, иногда наряду с немцами.



Рис. 22. Северная евразийская ветвь (субклад R1a-Z92) как места обитания известных (и умеренно отдаленных во времени) предков современных носителей гаплотипов этой ветви.

Карта подготовлена И.Л. Рожанским.

Для того чтобы понять, кто может являться потомками древних венетов и венедов, мы рассмотрели северные (в основном) славянские (в основном) субклады и ветви гаплогруппы R1a, причем рассмотрение велось и по самым последним данным геномного характера («глубокие сипы») и по протяженным гаплотипам и их деревьям. Было решено оставить в статье эту довольно детальную информацию, потому что она может послужить основой для дальнейшего изучения ДНК-истории славян и их предков в Европе. Например, сравнивая протяженные гаплотипы, можно получать значительно более глубинную информацию, чем та, что приведена в статье.

ЛИТЕРАТУРА

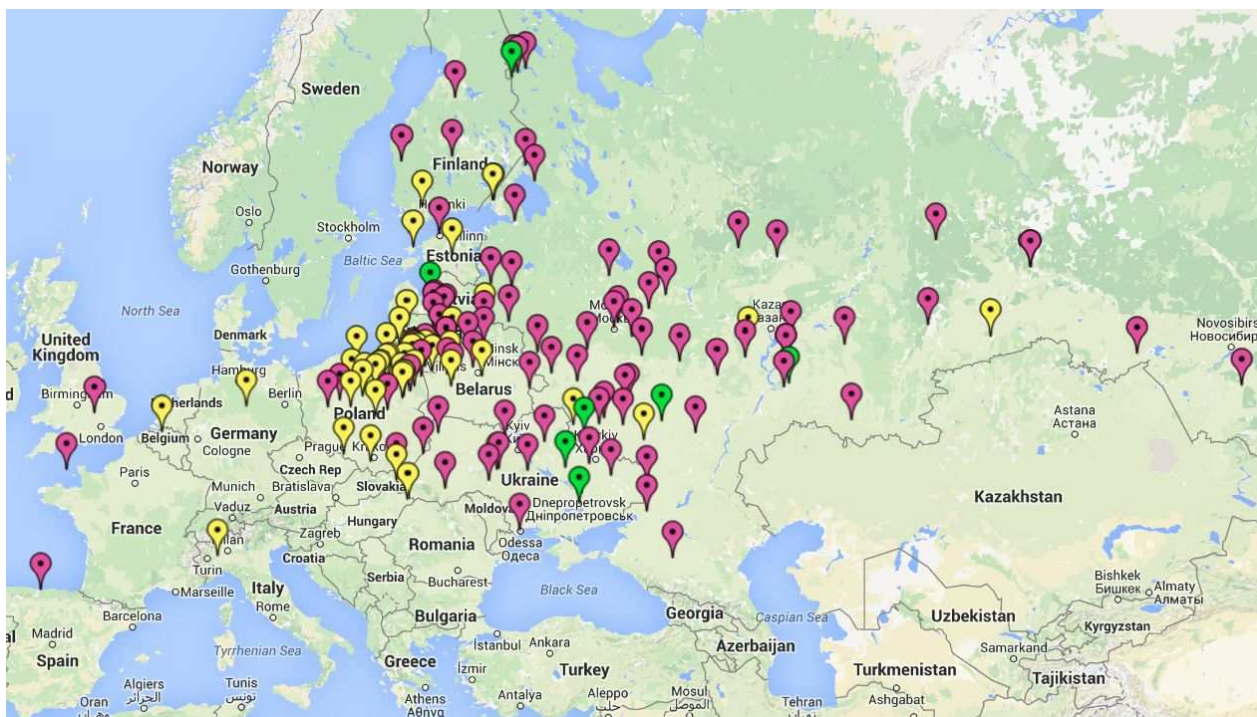
Rozhanskii, Klyosov 2012 - *Rozhanskii I.L., Klyosov A.A.* Haplogroup R1a, its subclades and branches in Europe during the last 9,000 years // *Advances in Anthropology*. № 2. pp. 139-156.

REFERENCES

Rozhanskii, Klyosov 2012 - *Rozhanskii I.L., Klyosov A.A.* Haplogroup R1a, its subclades and branches in Europe during the last 9,000 years, in: *Advances in Anthropology*, № 2, pp. 139-156 [in English].

Клёсов Анатолий Алексеевич – Доктор химических наук, профессор, Академия ДНК-генеалогии (Бостон, США), иностранный член Национальной академии наук Грузии.

Klyosov Anatole – Doctor of chemical sciences, Professor, The Academy of DNA Genealogy (Boston, USA), Foreign Member of the National Academy of Sciences of Georgia.

E-mail: aklyosov@comcast.net

УДК 94(367)

НЕКОТОРЫЕ ЧЕРТЫ СОЦИАЛЬНОЙ ТРАНСФОРМАЦИИ В X-XI ВВ. В ВОСТОЧНОСЛАВЯНСКОМ ОБЩЕСТВЕ В ЛЕТОПИСНОЙ СОЦИАЛЬНОЙ ТЕРМИНОЛОГИИ

М.А. Несин

Новгородский государственный университет им. Ярослава Мудрого
(Великий Новгород, Россия)

e-mail: petergof-history@yandex.ru

Scopus Author ID: 55092391600

SPIN-код: 4126-3620

Авторское резюме

В статье рассматриваются социальные изменения, произошедшие в X-XI вв. в восточнославянском обществе на примере двух важных сюжетов: смене «племенных» терминов городскими, и категории «старцев градских», которые резко выпадают из поля зрения летописцев после конца X в. В конце X – первой половине XI вв. у восточных славян происходит качественный переход от предклассового к раннеклассовому обществу. Это отразилось как в резком изменении городской инфраструктуры древнерусского общества, так и в изменении социальной терминологии в древнерусских летописях.

Ключевые слова: славяне, социальная терминология, политогенез, летописание.

SOME FEATURES OF SOCIAL TRANSFORMATIONS IN EAST SLAVIC SOCIETY IN THE 10-11th CENTURIES AND USE OF SOCIAL TERMINOLOGY IN THE EARLY CHRONICLES

Mikhail Nesin

The Novgorod state university of Yaroslav the Wise
(Veliky Novgorod, Russia)

e-mail: petergof-history@yandex.ru

Abstract

The paper focuses on disappearance from early Rus' chronicles of «tribal» terminology and category of «elders» as a result of transformation of East Slavic tribes from a pre-class to an early class society at the end of the 10th – first half of the 11th centuries. The transition manifested itself both through alterations in urban infrastructure of ancient Rus' settlements and through changes in social terminology of medieval Rus' chronicles.

Keywords: early Slavs, social terminology, evolution of statehood, chronicles.

В исторической науке неоднократно высказывалась мысль о том, что в X-XI вв. в восточнославянском обществе произошли значительные социальные перемены. Одни ученые связывают это с переходом от родового строя к территориальному (см.

например: Рыбаков 1963; Фроянов 1980; 1999; Фроянов, Дворниченко 1988; Котляр 1998; Петров 2003; Пузанов 2007; Котышев 2008), другие – с новым этапом древнерусской феодализации (Тихомиров 1956; Дубов 1982; Древняя Русь 1985; Алексеев 2006).

Мы тоже думаем, что есть основания говорить о заметных социальных сдвигах у восточных славян в то время. Как показывают археологические исследования, в этот период в разных областях Руси кардинально изменяется тип городской инфраструктуры (Котышев 2009)¹, что явно свидетельствует о сильных изменениях общественного уклада. Однако для их понимания весьма важно и плодотворно было бы, на наш взгляд, обратиться к письменным источникам, в первую очередь, к русскому летописанию. Несмотря на то, что информация в них по интересующему нас периоду относительно лапидарна, тем не менее, они отразили важные изменения в социальной терминологии, которые свидетельствуют о сильных трансформациях внутри древнерусского общества.

В данной небольшой статье мы хотели бы рассмотреть два важных сюжета, уже привлекавшихся в историографии в качестве важнейших критериев общественной эволюции. Речь идет о смене «племенных» терминов городскими, и категории *старцев градских*, которые резко выпадают из поля зрения летописцев после конца X в.

Известно, что в X-XI вв. городские термины: «новгородцы» «кияне», «людье киевское» и т.д. вытесняют старые, т.н. «племенные»: «словене», «поляне», «древляне» и т.д. Впервые «людие киевстии» упоминаются еще под 945 г. На них ссылается княгиня Ольга в ответе древлянским послам: мол, рада бы выйти за вашего князя, но не допустят «людие киевстии» (ПСРЛ. I: 56). Если до этого, включая недавний договор Игоря с Греками 944 г. (ПСРЛ. I: 50), летопись именовала их «племенным» название поляне, то теперь они начинают сплошь упоминаться в городском значении: «людье киевстии», «кыяне» и т.д.

Иная, однако, судьба у словен. Под 970 г. они впервые упоминаются уже в городском виде как «людие новгородстии» в связи с обращением к князю Святославу (ПСРЛ. I: 74). Дальше летопись часто именуется их «новгородцами», но вплоть до 1036 г. включительно порой называет их старым «племенным» именем «словене» (ПСРЛ. I: 74-75, 150-151). Интересна в этом плане статья 1036 г., где в одном и том же рассказе они называются то «словенами», то «новгородцами» (ПСРЛ. I: 150-151). Кроме того, во второй половине X – первой трети XI в. упоминаются такие «племенные» наименования как «древляне» (ПСРЛ. I: 69, 70, 74, 121. Последний раз – под 1015 г.: ПСРЛ. I: 121) и «северяне» (последний раз под 1024 г.: ПСРЛ. I: 148-149).

Историки уже отметили это обстоятельство. В.В. Мавродин связывает это с развитием феодализации, усилением роли городов. При этом в старые, т.н. «племенные», названия словен и полян он не вкладывает «племенного» значения, считая их уже фактически территориальными образованиями (Мавродин 1971: 65-66). И.Я. Фроянов и А.Ю. Дворниченко, наоборот, считают полян, словен и т.д.

¹ Например, в хорватском Поднестриевье в XI в. кардинально меняются типы городских поселений (Корчинский 1994).

племенными союзами, а появление городских названий – признаком сложения новых территориальных связей, возобладавших, по их мнению, на рубеже X-XI вв. Важно отметить, что и общество XI в. названные ученые считают общинным, однако, общинным без первобытности, и города в нем, по их мнению, не правят, а лишь лидируют, так как ключевую роль по-прежнему играет вся область (Фроянов, Дворниченко 1988).

Эту концепцию во многом поддержал и М.И. Жих, хотя процесс распада родовых связей он предлагает рассматривать более гибко, начиная его, вслед за А.А. Горским, еще со времен славянского расселения, а рубежом X-XI вв. датирует лишь его окончание (Жих 2009). При этом, смену в Киеве и Новгороде «племенных» структур на городские исследователь связывает с результатами знаменитой погостной реформы княгини Ольги, датируемой в ПВЛ 947 г., которая, по его мнению, сильно повлияла на древнерусскую социальную трансформацию (Жих 2013). Однако важно особо оговорить, что из источников мы знаем об установлении погостной системы лишь в подвластных Киевскому Поднепровью областях древлян и ильменских словен новгородских. Именно там Ольга устанавливает уроки, ловища, перевесища и села (ПСРЛ. I: 60). Об учреждении этой системы в центральной Киевской земле мы не знаем ничего.

При этом «люди киевстии» упоминаются в ПВЛ до погостной реформы Ольги, так что, по крайней мере, в пределах Киевщины реформа Ольги никак на подобную социальную трансформацию не повлияла, хотя сам факт, что княгиня владела селами, уже показывает, что к этому времени едва ли следует вести речь о развитом родовом строе у восточных славян. В Приильменье у словен в результате погостной реформы возникает новый город – Новгород, основанный как опорный пункт киевской власти (Янин 2004; 2007: 210-211; Жих 2013; Несин 2012. В последней статье мы высказываем гипотезу, что само название Новгорода было исконно связано с этой его новой ролью в Приильменье). В этой связи и название его граждан – «люди новгородстии» – безусловно опосредованно связано с деятельностью Ольги. Но связан ли с ней сам процесс перехода от «племенных» отношений к городским? Как видно из сказанного, словене по уровню развития шли ровень с полянами.

Да и являлись ли к тому временем такие понятия, как поляне, или те же словене и древляне, племенными по своей сущности? Вообще, понятия племени (да и других понятий, обозначающих уровень социального развития) древнерусские источники не знают, что не помешало восточнославянским «племенам» стать широко распространенным историографическим штампом и кочевать даже по тем трудам, где их племенная сущность реально не признается (подробнее об этом см: Несин 2010: 58).

Как убедительно, на наш взгляд, показал А.А. Горский, возникшие в VIII-IX вв., данные общности уже фактически являлись территориальными образованиями (Горский 2004: 9-19). Их появление было вызвано качественной победой территориальных связей над уходящими родовыми. Другое дело, что, как в свое время отметил М.И. Жих, это не противоречит возможности постепенного процесса разложения племенного уклада и правоте историков, датирующих его завершение

на рубеже X-XI вв. (Жих 2009). Ведь процесс общественного развития протекает не вдруг и новые явления могут появляться и сосуществовать со старыми задолго до полного ухода последних.

Примечательно, что несмотря на то, что процесс деструкции родовых связей начался еще со времен расселения славян, летописные общности словен, полян и т.д., пришедшие им на смену в VIII-IX вв., существенно отличались по своему социокультурному типу. Как мы отмечали, даже если «племя» возникало не при распаде одной большой общности, как поляне, а из локального одноименного образования, как хорваты, в указанный период оно переживало соответствующие социальные сдвиги, вплоть до смены материальной культуры (Несин 2010: 58). Если приднестровские хорваты VI-VII вв. представлены культурой пеньковского типа, то в VIII-IX типа – собственно ховатской (Седов 1999).

Одновременно с появлением в VIII-IX вв. этих новых общностей полян, древлян и т.д. у восточных славян появляются полифункциональные (Карлов 1980: 83; Куза 1983: 14; 1984: 3; Рапов 1983: 30; Толочко 1983: 30; 1985; Фроянов, Дворниченко 1988: 25-26) городские центры (Мавродин, Фроянов 1970; Фроянов, Михайлова 1999. Там же историография вопроса). Причем, уже во времена первых Рюриковичей они играли правящую роль в древнерусском обществе. Показательны в этом плане отмеченные уже нами летописные известия о господствующей роли городов у словен и древлян в IX – 40-х гг. X в. (в первом случае ссора словен и их соседей оказалась восстанием «град на град», во втором совет древлян с князем оказывается внутри Искоростеня, а покорение древлян сопряжено с усмирением градских «старейшин»), а также тот факт, что взятие юго-западных городов Руси в 981 г. при Владимире автоматически считалось синонимом покорения края (Несин 2010а: 90. Примеч. 47. См. также: ПСРЛ. III: 106; ПСРЛ. I: 58-59, 69).

Интересны и отмеченные М.И. Жихом сведения арабского источника середины X в. о социальной иерархии волынских поселений (Жих 2008: 34-37). Добавим также, что любопытны в этом плане и известия о взятии еще Олегом Вещим кривичского Смоленска и полянского Киева. В последнем рассказе «поляне» прямо соответствуют именно киевским гражданам, а не всем полянам вообще (Устюжский летописный свод: 21; ПСРЛ. I: 23). Интересно также сообщение Константина Багрянородного середины X в. о том, что полянский Витичев был «пактиотом» (данником) киевских росов, которые приходили в него каждый июнь (Константин Багрянородный 1989: 51). Даже города внутри восточнославянских общностей имели между собой четкую иерархию, регулярно платя дань столице. Значит, и при первых Рюриковичах такие понятия, как поляне, словене, древляне и т.д. не имели уже общеплеменного значения.

Происходившее в X-XI вв. их постепенное изживание и замещение городскими социальными терминами не означало падения племенного строя. Тем более, что в уже отмечаемых нами выше случаях летописи под 862 г. прямо привязывают тех же словен к градам, как и полян под 882 г. именно к Киеву, а словене последний раз прямо упомянуты под 1036 г. как синоним новгородцев. Важно иметь в виду и то обстоятельство, что если в Киеве поляне последний раз

упомянуты в 944 г., а люди киевские первый раз упоминаются после тех событий, то за пределами Киевской области «племенные» названия сохраняются дольше, как например, в Новгороде, где словене упоминались по 1036 г. включительно, уже после появления понятий «люди новгородские», «новгородцы».

Это и понятно: для стольного Киева не было большой разницы, как называть иные подчиненные ему восточнославянские общности. Иногда могли пускаться в ход и архаичные этнополитические обозначения. Иногда «племенные» названия упоминаются даже в XII в. Так, последний раз летопись упоминает кривичей в 1127 г., дреговичей – в 1149 г., радимичей – в 1169 г., северян – в 1183 г., вятичей – в 1197 г. (см.: Земцов 2009: 21) Однако, тогда такие названия упоминаются уже эпизодически, а в X – первой половине XI в. достаточно интенсивно. Несомненно, это связано с определенным процессом общественной трансформации, переходом общества к новой фазе развития, с фактическим изживанием старых социальных понятий и заменой их на новые. Интересна в этой связи судьба понятия «старцы градские» или «старейшины градские/людские», которое достаточно часто упоминалось в летописях до конца X в., а потом резко исчезают из древнерусских источников. В историографии спор об их сущности идет уже не одно столетие (историографию вопроса см.: Фроянов 1999: 90-102).

Современные учёные считают их или старой племенной знатью (Мавродин 1971: 103; Фроянов 1999: 90-102), что ныне было поддержано М.И. Жихом (см. его статью в настоящем журнале), или неким сугубо книжным понятием (Завадская 1978; 1989; Горский А.А. 2000; 2004: 9-19; 2011: 129-180)¹.

Мы рассмотрели этот вопрос и пришли к выводу о том, что «старцы градские» или «старейшины градские/людские» – это должностные лица, городские вечевые выборные, противопоставляемые княжьем боярам, но не представлявшие собой всю городскую знать (Несин 2010: 58-67). Примечательно в этом отношении предание о белгородском киселе, помещенное в ПВЛ под 997 г. Там пришедшему на вече старцу и прочим старейшинам противостоит все городское вечевое «людье» в целом:

«Володимероу же шедшю к Новугороду по връховнии вой на Печенегы, бе бо рать велика зело в се время, оуведавше Печенези, яко князя нетоу, приидоша и сташа около Белгорода и не дадяху вылести изъ града. И бѣ гладъ великъ во граде. И не бе лзе Володимеру помощи, не бе бо вой оу него, Печенегъ же множество. И оудолжися осада въ граде, и бе гладъ великъ. И сътвориша вече в городе, рекше: „Се оуже хоцемъ помрети отъ глада, а отъ князя помочи нету. Да лоуче ны помрети, вдадимся Печенегомъ, кто живъ боудеть или мертвъ, уже бо помираемъ отъ глада“. И тако сътвориша. Бе же единъ старецъ не былъ на вечии томъ и вопросы, что ради вечие было. И людие поведаша емоу, яко оутре хотять предатися Печенегомъ. Се же слышавъ, посла старейшины градския и рече имъ: „Слышахъ, яко хоцете ся предати Печенегомъ“. Они же реша: „Не стерпять людие глада“. И рече имъ: „Послоушайте мене и не предайтесь за три дни, и азъ что вы велю, то сътворите“. Они же ради, обещася сътворити. Они же шедше ради снискавши» (ПСРЛ. I: 127-128).

¹ Недавно идеи С.В. Завадской о «книжности» понятия «старцы градские» частично поддержал П.В. Лукин, хотя в целом он все-таки признал «старцев градских» реальной социальной силой, старой знатью, что помогло ему проиллюстрировать тезис о посещении белгородского вечера в 997 г. простыми людьми (туда ходили не только знатные старцы, но и простые «люди»: Лукин 2004: 91, 95; 2010).

Итак, люди нарочно «заутра» сошлись на вече без своих привычных координаторов – старейшин, чтобы принять меры без их вмешательства. Но один старец все-таки разыскал их, пришел на их сход и спросив, о чем была речь, вызвал прочих старейшин и в их присутствии отменил вечевое решение (Несин 2010: 67-68). Ныне с нами вступил по этому поводу в полемику М.И. Жих, предложивший иной вариант прочтения этого сообщения. Согласно ему, старец пришел уже после веча, поэтому и спросил, зачем вече «было». А потом созвал старейшин и уже с ними обсудил свой план, который потом привели к исполнению (см. статью М.И. Жиха в настоящем журнале).

Однако, на наш взгляд, это лишь усложняет интерпретацию данного известия, текст которого нам кажется достаточно ясным. Тот первый старец, что разыскал людей, явился к ним поздно, когда все пришли к соглашению (потому и спросил, что было на вече), но пришел-то он к тому же «людью», т.е. на то же собрание. Туда он и призвал прочих старейшин и с ними в согласии продвинул свой замысел. При этом, оные старейшины говорят, что не стерпят «людие глада» (ПСРЛ. I: 127), именно «людие» в целом, то есть включая знать. Значит, старцы/старейшины не олицетворяли всю знать в целом, а были вечевыми координаторами, которые в условиях традиционного общества обладали на правах председателей определенным влиянием. Вот люди поначалу и сошлись, чтоб без них спокойно сделать свое дело, но как только один старец нашел их и призвал в поддержку прочих старейшин, он смог отменить вечевое решение и продвинуть свой хитроумный план.

Любопытно и известие о мести Ольги древлянам, когда она призывает к себе послов от древлянской знати, избивает их, а потом, во время похода, уже избивает старейшин по градам. Если понятия лучших, нарочитых мужей тут явно синонимы и прямо взаимозаменяемы, то старейшины поставлены обособлено, подчеркнута их связь с градами, правящими центрами древлянской земли (ПСРЛ. I: 56-57, 59). Если лучшие/нарочитые мужи были связаны со знатью вообще и представляли в полянском Киеве Древлянскую землю, то градские старейшины были убиты целенаправленно, как вечевые координаторы в городах, чтоб через то ослабить вечевую мощь древлян вообще. С этим была сопряжена акция переноса столицы из Искоростеня в новый, подвластный Киеву центр – Овруч, где в X в. уже сидел наместником один из князей Рюриковичей.

Примечательно, что, говоря об отправке древлянских послов из лучших мужей, летописец подчеркивает, что это те мужи «иже дерьжаху Деревьску землю» (ПСРЛ. I: 56-57). Значит, была и та знать, что не «держала», не была специально связана с управлением, а таких едва ли называли старцами градскими, ведь те всегда упоминаются именно в связи с управленческой деятельностью. Это ставит под сомнение саму идею о наличии на Руси недружинной знати, поголовно объединенной в верховные городские советы старейшин. При этом выбирали этих старцев-координаторов, видимо, из местной знати. Любопытно и то, что в 996 г., когда Владимир созвал пир, туда пришли бояре, десятские, сотские, нарочитые

(ПСРЛ. I: 126), но не старцы/старейшины, хотя князь то и дело с ними советовался вместе со своими боярами.

Если теперь сотские, десятские, бояре (старшие дружинники), гриди (младшие дружинники), а также нарочитые люди (видимо, из местной вечевой знати) были приглашены, то как же забыли старцев? Тем более, что однажды их уже с князьми «боярами» звали на пир, по случаю освящения Десятинной церкви (ПСРЛ. I: 124). Видимо, старцы были в числе нарочитых, недружинных знатных, нарочитых людей, хотя и не составляли их всех поголовно. Любопытно помещенное рядом еще одно известие, где князь созывает на пир уже «*боляры своя, и посадники, старейшины по всемъ градом*» (ПСРЛ. I: 125). Здесь, наоборот, отсутствуют нарочитые люди, но присутствуют старейшины. Вероятно, на этот раз призывали не нарочитых людей вообще, а только ту часть, которая занимала посты старцев.

При этом понятие старейшин сохраняется в этом значении до XV в. Как мы отмечали, в 1448 г. новгородские волощане ругали как город, так и его «старейшин» (ПСРЛ. IV. Ч. 1: 446). Но после X в. кроме этого случая понятия *старейшин, старцев*, резко сходит с летописных страниц. Это было явно не просто так. Сохраняя свое значение в веках, они при этом внезапно стало реже применяться на практике. Обращает на себя внимание то обстоятельство, что если князь Владимир советовался с градскими старцами и своими боярами – дружинниками перед принятием важных решений, то уже в второй половине XI–XII в. в Киеве, Галиче и по всей Руси вообще, связующим элементом между вечем и князем является дружина, с ней князь предварительно обсуждает выносимые на вече вопросы, отсутствия совещания князя со старшими дружинниками автоматически приводило к разрыву князя с вечем, нарушению вечевой законности и вызывало гнев вечников, как в Киеве XI в., так и в Галиче в XII в. (Несин 2009)¹.

При этом, вече сохраняло видную роль в управлении землей, без него не обходились важные вопросы распоряжения черными землями, неугодного князя вечники то и дело гнали из города, но бывшая связь между вечевыми выборными старейшинами и княжеско-дружинными советами в первой половине XI в. исчезла. Это, как и произошедшее в то же время резкое сокращение архаичных названий типа «словене», «поляне» и т.д., безусловно, связано с определенными сдвигами в общественном развитии древнерусского общества того времени.

Но только что это были за перемены? Едва ли стоит говорить о замене родового строя на территориальное «общинное без первобытности» общество, само появление известных восточнославянских общностей вроде словен, древлян, полян и т.д. с их первыми городами было вызвано преобладанием территориальных связей над родовыми. Эти города уже при первых Рюриковичах привычно играли правящую роль, что с подлинным родовым строем несовместимо. Кроме того, при рассмотрении социальной организации древнерусского веча нам удалось выявить господство знати на вече уже в XII в. (Несин 2009; 2013). «Общинным без первобытности», как его именуют И.Я. Фроянов и его последователи, такое общество назвать сложно.

¹ О событиях в Киеве XI в. близкого мнения придерживается также А.В. Майоров: Майоров 2001: 276.

При этом еще в начале XI в. новгородские горожане делятся на знать, привычно занимавшую лидирующую роль в городских акциях, и худородных плотников, само сравнение с которыми звучит как оскорбление всего города (ПСРЛ. I: 140; ПСРЛ. III: 175. См. об этом: Несин 2012)¹. Однако в историографии неоднократно высказывалась верная мысль о том, что между родовым и раннеклассовым обществом должен был быть доклассовый переходный период (историографию см: Фроянов 1992: 5-20). Вопрос в том, когда он наступил на Руси. Если начало его стоит связывать с рубежом VIII-IX вв., с возобладанием у восточных славян территориальных связей, то в конце X – первой половине XI в. происходит качественный переход от предклассовому к раннеклассовому периоду. В свое время к подобной периодизации древнерусской истории склонялись такие исследователи, как С.В. Бахрушин, С.В. Юшков и В.В. Мавродин (Бахрушин 1938; Юшков 1939; Мавродин 1947. Подробнее об этом см.: Фроянов 1992: 10-11). Это отразилось и в резком изменении городской инфраструктуры древнерусского общества, и в изменении социальной терминологии в древнерусских летописях. Естественно, какие-то пережитки племенного строя (в сильно трансформированном виде) прослеживаются и позднее, сохраняясь даже в вечевом укладе XII-XIII вв.²

ЛИТЕРАТУРА

Алексеев 2006 - Алексеев Л.В. Западные земли домонгольской Руси: очерки истории, археологии, культуры. Кн. 1. М., 2006.

Бахрушин 1938 - Бахрушин С.В. «Держава Рюриковичей» // Вестник древней истории. 1938. № 2.

¹ Поскольку та статья написана в тезисной форме, мы не имели возможности в должной мере затронуть в ней историографический аспект. Недавно А.В. Петров высказал альтернативную точку зрения: по его мнению, новгородская «нарочитая» знать вовсе не возглавляла городское движение, а корыстно боролась за сохранение выгодной ей зависимости Новгорода от Киева, потому и перебила варяжскую дружину, а когда князь Ярослав убил ее, то не нанес вред новгородцам, а наоборот, действовал в прогрессивных интересах вечевого народовластия территориальной общины, свергнув старую родовую знать (Петров 2003: 97-99). Однако, во-первых, против варягов восстали не только нарочитые мужи, а «новгородцы» вообще. Как верно подметил И.Я. Фроянов, всех возмутило бесчинство распоясавшихся наемников, насилующих замужних новгородских женщин (Фроянов 1995: 101-102. Ср. ПСРЛ. I: 140). Лишь когда Ярослав узнал, что в Киеве сел Святополк, готовый пойти на него войной, он призвал новгородцев и стал слезно перед ними каяться, обещая богатую военную добычу (ПСРЛ. I: 140; ПСРЛ. III: 174). Новгородцы рассудили, что Ярослав все же лучше, чем Святополк Окаянный, подло убивавший братьев. Любопытно, что сам А.В. Петров верно подчеркивает связь летописного рассказа об этих событиях с кенотипическими представлениями (Петров 2003: 97-99). Если признать, что князь не избавил город от пут устаревшего родового строя, а обидел новгородцев, избив часть их знати (некоторое её количество спаслось, сбежав: ПСРЛ. I: 140), но потом сумел заручиться их поддержкой после лживых слезных посулов, то последнее, безусловно, важное, наблюдение А.В. Петрова, получает реальное подкрепление фактами. П.В. Лукин счел, что киевская насмешка над плотниками относилась только к простолюдинам (Лукин 2004: 97), но, во-первых, киевский воевода дразнил все новгородское ополчение, явившееся со своим «хромцом»-князем, а во-вторых, само построение фразы «а вы плотники *сущи*» (курсив наш – М.Н.) означало, что обращались не только к самим плотникам, но ко всем горожанам, включая знатных, уничижительно сравнивая их с ними. Как убедительно показал Ю.А. Лимонов, древнерусских горожан, включая элиту, порой оскорбительно обзывали меньшими людьми, смердами, а то и холопами-каменщиками и это нужно понимать именно как уничижительное оскорбление, а не буквальную социальную характеристику (Лимонов 1987: 346-348).

² Например, сохранявшиеся в некоторых городах домонгольской Руси до XIII в. традиция приглашать в город представителей волостей для решения дел государственной важности. О характере этого представительства см: Несин 2009.

- Горский 2000 - Горский А.А. О «племенной» знати и «племенах» у славян // Florilegium: к 60-летию Б.Н. Флори. М., 2000.
- Горский 2004 - Горский А.А. Русь: От славянского расселения до Московского царства. М., 2004.
- Горский 2011 - Горский А.А. Славянское расселение и эволюция общественного строя славян // Великое переселение народов: этнополитические и социальные аспекты. М., 2011.
- Древняя Русь 1985 - Древняя Русь. Город. Замок. Село. М., 1985.
- Дубов 1982 - Дубов И.В. Северо-Восточная Русь. Историко-археологические очерки. Л., 1982.
- Жих 2008 - Жих М.И. О предыстории Волынской земли (VI – начало X века) // Международный исторический журнал «Русин». 2008. № 3-4 (13-14).
- Жих 2009 - Жих М.И. К проблеме генезиса социальной топографии древнего Новгорода // Новгородика – 2008. Вечевая республика в истории России. Великий Новгород, 2009.
- Жих 2013 - Жих М.И. Реформа княгини Ольги как попытка централизации Руси // Прошлое Новгорода и Новгородской земли: материалы научной конференции 17-18 ноября 2011 г. Великий Новгород, 2013.
- Завадская 1978 - Завадская С.В. О «старцах градских» и «старцах людских» в Древней Руси // Восточная Европа в древности и средневековье. М., 1978.
- Завадская 1989 - Завадская С.В. К вопросу о «старейшинах» в древнерусских источниках X-XIII вв. // Древнейшие государства на территории СССР. 1987. М., 1989.
- Земцов 2009 - Земцов Б.Н. История Государства и права: учебно-методический комплекс. М., 2009.
- Карлов 1980 - Карлов В.В. К вопросу о понятии раннефеодального города и его типов в отечественной историографии // Русский город (К проблеме градообразования). Вып. 3. М., 1980.
- Константин Багрянородный 1989 - Константин Багрянородный. Об управлении империей. М., 1989.
- Котляр 1998 - Котляр Н.Ф. Древнерусская государственность. СПб., 1998.
- Корчинський 1994 - Корчинський О. Про один тип городищ IX – початку XI ст. у Верхньому Подністров'ї // Населення Прутсько-Дністровського межиріччя та суміжних територій. Тези Міжнарод. іст.-арх. семінару. Чернівці, 1994.
- Котышев 2008 - Котышев Д.М. Особенности политического развития Южной Руси в X-XII веках // Вестник Челябинского государственного университета. 2008. № 18 (96). История. Вып. 21.
- Котышев 2009 - Котышев Д.М. Эволюция территориальной структуры среднеднепровского правобережья в конце X – начале XII века // Вестник Челябинского государственного университета. 2009. № 38 (176). История. Вып. 27.
- Куза 1983 - Куза А.В. Социальная типология древнерусских городов // Русский город (исследования и материалы). Вып. 6. М., 1983.
- Куза 1984 - Куза А.В. Города в социально-экономической системе древнерусского феодального государства X-XIII вв. // Краткие сообщения Института археологии. 179. М., 1984.
- Лимонов 1987 - Лимонов Ю.А. Владимиро-Суздальская Русь. Очерки социально-политической истории. Л., 1987.
- Лукин 2004 - Лукин П.В. Вече, «племенные» собрания и «люди градские» в начальном русском летописании // Средневековая Русь. Вып. 4. М., 2004.
- Лукин 2010 - Лукин П.В. «Старцы» или «старшие»? О терминологии славянской «племенной знати» // Славяноведение. 2010. № 2.
- Мавродин 1947 - Мавродин В.В. Основные моменты развития русского государства до XVIII в. // Вестник Ленинградского государственного университета. 1947. № 3.
- Мавродин 1971 - Мавродин В.В. Образование древнерусского государства и формирование древнерусской народности. М., 1971.
- Мавродин, Фроянов 1988 - Мавродин В.В., Фроянов И.Я. Фридрих Энгельс об основных этапах разложения родового строя и вопрос о возникновении городов на Руси // Вестник Ленинградского государственного университета. 1970. № 20.
- Майоров 2001 - Майоров А.В. Галицко-Волынская Русь: Очерки социально-политических отношений в домонгольский период. Князь, бояре и городская община. СПб., 2001.

- Несин 2009 - Несин М.А. Галицкое вече в событиях 1187-1188 гг. // Международный исторический журнал «Русин». 2009. № 3 (17).
- Несин 2010 - Несин М.А. К истории происхождения Галича // Международный исторический журнал «Русин». 2010. № 3 (21).
- Несин 2010а - Несин М.А. Галицкое вече при Ярославле Осмомысле // Международный исторический журнал «Русин». 2010а. № 1 (19).
- Несин 2012 - Несин М.А. История происхождения Новгорода как проявление общих и частных закономерностей процесса градообразования // X Плехановские чтения «Россия: средоточие народов и перекресток цивилизаций». СПб., 2012.
- Несин 2013 - Несин М.А. О социальной организации Новгородского веча // Прошлое Новгорода и Новгородской земли: материалы научной конференции 17-18 ноября 2011 г. Великий Новгород, 2013.
- Петров 2003 - Петров А.В. От язычества к Святой Руси: Новгородские усобицы (к изучению древнерусского вечевого уклада). СПб., 2003.
- ПСРЛ. I - Полное собрание русских летописей. Т. I. Лаврентьевская летопись. М., 1997.
- ПСРЛ. III - Полное собрание русских летописей. Т. III. Новгородская первая летопись старшего и младшего изводов (репринт издания 1950 г., подготовленного А.Н. Насоновым). М., 2000.
- ПСРЛ. IV. Часть I - Полное собрание русских летописей. Т. IV. Часть I. Новгородская Четвёртая летопись. М., 2000.
- Пузанов 2007 - Пузанов В.В. Древнерусская государственность: генезис, этнокультурная среда, идеологические конструкты. Ижевск, 2007.
- Рапов 1983 - Рапов О.М. Еще раз о понятии «русский раннефеодальный город» // Генезис и развитие феодализма в России. Л., 1983.
- Рыбаков 1963 - Рыбаков Б.А. Древняя Русь. Сказания, былины, летописи. М., 1963.
- Седов 1999 - Седов В.В. Древнерусская народность. Историко-археологическое исследование. М., 1999.
- Тихомиров 1956 - Тихомиров М.Н. Древнерусские города. М., 1956.
- Толочко 1983 - Толочко П.П. Древний Киев. Киев, 1983.
- Толочко 1985 - Толочко П.П. Происхождение древнейших восточнославянских городов // Земли южной Руси IX-XIV вв. Киев, 1985.
- Устюжский летописный свод 1950 - Устюжский летописный свод. М.; Л., 1950.
- Фроянов 1980 - Фроянов И.Я. Киевская Русь. Очерки социально-политической истории. Л., 1980.
- Фроянов 1992 - Фроянов И.Я. Мятельный Новгород: Очерки истории государственности, социальной и политической борьбы конца IX – начала XIII столетия. СПб., 1992.
- Фроянов 1995 - Фроянов И.Я. Древняя Русь: Опыт исследования истории социальной и политической борьбы. М.; СПб., 1995.
- Фроянов 1999 - Фроянов И.Я. Киевская Русь. Главные черты социально-экономического строя. СПб., 1999.
- Фроянов, Дворниченко 1988 - Фроянов И.Я., Дворниченко А.Ю. Города-государства Древней Руси. Л., 1988.
- Фроянов, Михайлова 1999 - Фроянов И.Я., Михайлова И.Б. Город или протогород? (об одной надуманной исторической категории) // Раннесредневековые древности Северной Руси и её соседей. СПб., 1999.
- Юшков 1939 - Юшков С.В. Очерки по истории феодализма в Киевской Руси. М.; Л., 1939.
- Янин 2004 - Янин В.Л. Княгиня Ольга и проблема становления Новгорода // Янин В.Л. Средневековый Новгород: Очерки археологии и истории. М., 2004.
- Янин 2007 - Янин В.Л. О начале Новгорода // У истоков русской государственности: Историко-археологический сборник: материалы международной научной конференции 4-7 октября 2005 г. Великий Новгород. СПб., 2007.

REFERENCES

- Alekseev 2006 - *Alekseev L.V.* Zapadnye zemli domongol'skoj Rusi: ocherki istorii, arheologii, kul'tury [Western lands of domongolsky Russia: sketches of history, archeology, culture], Kn. 1, Moscow, 2006 [in Russian].
- Bahrushin 1938 - *Bahrushin S.V.* «Derzhava Rjurikovickej» [«Power of Rurik dynasty»], in: Vestnik drevnej istorii [Messenger of ancient history], 1938, № 2 [in Russian].
- Drevnjaja Rus' 1985 - *Drevnjaja Rus'*. Gorod. Zamok. Selo [Ancient Russia. City. Lock. Village], Moscow, 1985 [in Russian].
- Dubov 1982 - *Dubov I.V.* Severo-Vostochnaja Rus'. Istoriko-arheologicheskie ocherki [Northeast Russia. Historical and archaeological sketches], Leningrad, 1982 [in Russian].
- Frojanov 1980 - *Frojanov I.Ja.* Kievskaja Rus'. Ocherki social'no-politicheskoj istorii [Kievan Rus'. Sketches of socio-political history], Leningrad, 1980 [in Russian].
- Frojanov 1992 - *Frojanov I.Ja.* Mjatezhnyj Novgorod: Ocherki istorii gosudarstvennosti, social'noj i politicheskoj bor'by konca IX – nachala XIII stoletija [Rebellious Novgorod: Sketches of history of statehood, social and political struggle of the end of IX – the beginning of the XIII century], St. Petersburg, 1992 [in Russian].
- Frojanov 1995 - *Frojanov I.Ja.* Drevnjaja Rus': Opyt issledovanija istorii social'noj i politicheskoj bor'by [Ancient Russia: Experience of research of history of social and political struggle], Moscow; St. Petersburg, 1995 [in Russian].
- Frojanov 1999 - *Frojanov I.Ja.* Kievskaja Rus'. Glavnye cherty social'no-jekonomicheskogo stroja [Kievan Rus'. Main lines of a social and economic system], St. Petersburg, 1999 [in Russian].
- Frojanov, Dvornichenko 1988 - *Frojanov I.Ja., Dvornichenko A.Ju.* Goroda-gosudarstva Drevnej Rusi [City-states of Ancient Russia], Leningrad, 1988 [in Russian].
- Frojanov, Mihajlova 1999 - *Frojanov I.Ja., Mihajlova I.B.* Gorod ili protogorod? (ob odnoj nadumannoj istoricheskoj kategorii) [City or protogorod? (about one far-fetched historical category)], in: Rannesrednevekovye drevnosti Severnoj Rusi i ejo sosedej [Early medieval antiquities of Northern Russia and its neighbors], St. Petersburg, 1999 [in Russian].
- Gorskij 2000 - *Gorskij A.A.* O «plemennoj» znati i «plemenah» u slavjan [About the «breeding» nobility and «tribes» at Slavs], in: Florilegium: k 60-letiju B.N. Flori [Florilegium: to B.N. Florey's 60 anniversary], Moscow, 2000 [in Russian].
- Gorskij 2004 - *Gorskij A.A.* Rus': Ot slavjanskogo rasselenija do Moskovskogo carstva [Russia: From Slavic moving to the Moscow kingdom], Moscow, 2004 [in Russian].
- Gorskij 2011 - *Gorskij A.A.* Slavjanskoe rasselenie i jevoljucija obshhestvennogo stroja slavjan [Slavic moving and evolution of a social order of Slavs], in: Velikoe pereselenie narodov: jetnopoliticheskie i social'nye aspekty [Great resettlement of the people: ethno-political and social aspects], St. Petersburg, 2011 [in Russian].
- Janin 2004 - *Janin V.L.* Knjaginja Ol'ga i problema stanovlenija Novgoroda [Princess Olga and problem of formation of Novgorod], in: Janin V.L. Srednevekovyj Novgorod: Ocherki arheologii i istorii [Medieval Novgorod: Sketches of archeology and history], Moscow, 2004 [in Russian].
- Janin 2007 - *Janin V.L.* O nachale Novgoroda [About the beginning of Novgorod], in: U istokov ruskoj gosudarstvennosti: Istoriko-arheologičeskij sbornik: materialy mezhdunarodnoj nauchnoj konferencii 4-7 oktjabrja 2005 g. Velikij Novgorod [At sources of the Russian statehood: Historical and archaeological collection: materials of the international scientific conference on October 4-7, 2005 Veliky Novgorod], St. Petersburg, 2007 [in Russian].
- Jushkov 1939 - *Jushkov S.V.* Ocherki po istorii feodalizma v Kievskoj Rusi [Sketches on feudalism stories in Kievan Rus'], Moscow; Leningrad, 1939 [in Russian].
- Karlov 1980 - *Karlov V.V.* K voprosu o ponjatii rannefeodal'nogo goroda i ego tipov v otechestvennoj istoriografii [To a question of concept of the early feudal city and its types in a domestic historiography], in: Russkij gorod (K probleme gradoobrazovanija) [The Russian city (To a gradoobrazovaniye problem)], Vyp. 3, Moscow, 1980 [in Russian].

Konstantin Bagrjanorodnyj 1989 - *Konstantin Bagrjanorodnyj. Ob upravlenii imperiej* [About management of the empire], Moscow, 1989 [in Russian].

Kotljjar 1998 - *Kotljjar N.F. Drevnerusskaja gosudarstvennost'* [Old Russian statehood], St. Petersburg, 1998 [in Russian].

Korchins'kij 1994 - *Korchins'kij O. Pro odin tip gorodishh IX – pochatku XI st. u Verhn'omu Podnistrov'i* [About one type of ancient settlements of IX – the beginning of the XI century in the Top Podnestrovyje], in: *Naselennja Pruts'ko-Dnistrovs'kogo mezhirichchja ta sumizhnih territorij. Tezi Mizhnarod. ist.-arh. Seminaru* [Population of Prutsko-Dnestrovsky Entre Rios and neighboring territories. Theses of the international historical and archaeological seminar], Chernivci, 1994 [in Ukrainian].

Kotyshev 2008 - *Kotyshev D.M. Osobennosti politicheskogo razvitija Juzhnoj Rusi v X-XII vekah* [Features of political development of the Southern Russia in the X-XII centuries], in: *Vestnik Cheljabinskogo gosudarstvennogo universiteta* [Bulletin of the Chelyabinsk state university], 2008, № 18 (96), *Istorija, Vyp. 21* [in Russian].

Kotyshev 2009 - *Kotyshev D.M. Jevoljucija territorial'noj struktury srednedneprovskogo pravoberezh'ja v konce X – nachale XII veka* [Evolution of territorial structure of a srednedneprovsky right bank at the end of X – the beginning of the XII century], in: *Vestnik Cheljabinskogo gosudarstvennogo universiteta* [Bulletin of the Chelyabinsk state university], 2009, № 38 (176), *Istorija, Vyp. 27* [in Russian].

Kuza 1983 - *Kuza A.V. Social'naja tipologija drevnerusskih gorodov* [Social typology of the Old Russian cities], in: *Russkij gorod (issledovanija i materialy)* [Russian city (researches and materials)], *Vyp. 6*, Moscow, 1983 [in Russian].

Kuza 1984 - *Kuza A.V. Goroda v social'no-jekonomicheskoy sisteme drevnerusskogo feodal'nogo gosudarstva X-XIII vv.* [The cities in social and economic system of the Old Russian feudal state of the X-XIII centuries], in: *Kratkie soobshhenija Instituta arheologii* [Short messages of Institute of archeology], 179, Moscow, 1984 [in Russian].

Limonov 1987 - *Limonov Ju.A. Vladimiro-Suzdal'skaja Rus'. Oчерki social'no-politicheskoy istorii* [Vladimiro-Suzdal Russia. Sketches socially-political history], Leningrad, 1987 [in Russian].

Lukin 2004 - *Lukin P.V. Veche, «plemnyye» sobranija i «ljudi gradskie» v nachal'nom russkom letopisanii* [Veche, «the breeding» meetings and «people town» in initial Russian annals], in: *Srednevekovaja Rus'* [Medieval Russia], *Vyp. 4*, Moscow, 2004 [in Russian].

Lukin 2010 - *Lukin P.V. «Starcy» ili «starshie»? O terminologii slavjanskoj «plemennoj znati»* [«Aged men» or «seniors»? About terminology Slavic «the breeding nobility»], in: *Slavjanovedenie* [Slavic studies], 2010, № 2 [in Russian].

Mavrodin 1947 - *Mavrodin V.V. Osnovnye momenty razvitija russkogo gosudarstva do XVIII v.* [Development highlights the Russian state till XVIII century], in: *Vestnik Leningradskogo gosudarstvennogo universiteta* [Bulletin of the Leningrad state university], 1947, № 3 [in Russian].

Mavrodin 1971 - *Mavrodin V.V. Obrazovanie drevnerusskogo gosudarstva i formirovanie drevnerusskoj narodnosti* [Formation of the Old Russian state and formation of an Old Russian nationality], Moscow, 1971 [in Russian].

Mavrodin, Frojanov 1988 - *Mavrodin V.V., Frojanov I.Ja. Fridrih Jengel's ob osnovnyh jetapah razlozhenija rodovogo stroja i vopros o vznikoženii gorodov na Rusi* [Friedrich Engels about the main stages of decomposition of a patrimonial system and a question of emergence of the cities in Russia], in: *Vestnik Leningradskogo gosudarstvennogo universiteta* [Bulletin of the Leningrad state university], 1970, № 20 [in Russian].

Majorov 2001 - *Majorov A.V. Galicko-Volynskaja Rus': Oчерki social'no-politicheskikh otnoshenij v domongol'skij period. Knjaz', bojare i gorodskaja obshhina* [Galitsko-Volynsky Russia: Sketches of the socio-political relations during the domongolsky period. Prince, boyars and city community], St. Petersburg, 2001 [in Russian].

Nesin 2009 - *Nesin M.A. Galickoe veche v sobytijah 1187-1188 gg.* [Galitsky veche in events of 1187-1188], in: *Mezhdunarodnyj istoricheskij zhurnal «Rusin»* [International historical magazine «Rusin»], 2009, № 3 (17) [in Russian].

Nesin 2010 - *Nesin M.A.* K istorii proishozhdenija Galicha [To history of an origin of Galich], in: *Mezhdunarodnyj istoricheskij zhurnal «Rusin»* [International historical magazine «Rusin»], 2010, № 3 (21) [in Russian].

Nesin 2010a - *Nesin M.A.* Galickoe veche pri Jaroslavle Osmomysle [Galitsky veche at Yaroslavl Osmomysle], in: *Mezhdunarodnyj istoricheskij zhurnal «Rusin»* [International historical magazine «Rusin»], 2010a, № 1 (19) [in Russian].

Nesin 2012 - *Nesin M.A.* Istorija proishozhdenija Novgoroda kak projavlenie obshhikh i chastnyh zakonomernostej processa gradoobrazovaniya [History of an origin of Novgorod as manifestation of the general and private regularities of process of a gradoobrazovaniye], in: *X Plehanovskie chteniya «Rossija: sredotochie narodov i perekrestok civilizacij»* [X Plekhanovsky readings «Russia: center of the people and intersection of civilizations»], St. Petersburg, 2012 [in Russian].

Nesin 2013 - *Nesin M.A.* O social'noj organizacii Novgorodskogo vecha [About the social organization of the Novgorod vech], in: *Proshloe Novgoroda i Novgorodskoj zemli: materialy nauchnoj konferencii 17-18 nojabrja 2011 g.* [Past of Novgorod and Novgorod earth: materials of scientific conference on November 17-18, 2011], Velikij Novgorod, 2013 [in Russian].

Petrov 2003 - *Petrov A.V.* Ot jazychestva k Svjatoj Rusi: Novgorodskie usobicy (k izucheniju drevnerusskogo vechevogo uklada) [From paganism to Sacred Russia: The Novgorod intestine wars (to studying of Old Russian veche way)], St. Petersburg, 2003 [in Russian].

PSRL. I - Polnoe sobranie russkikh letopisej, T. I, Lavrent'evskaja letopis' [Complete collection of the Russian chronicles. T. I. Lavrentyevsky chronicle], Moscow, 1997 [in Russian].

PSRL. III - Polnoe sobranie russkikh letopisej, T. III, Novgorodskaja pervaja letopis' starshego i mladshego izvodov (reprint izdanija 1950 g., podgotovlennogo A.N. Nasonovym) [Complete collection of the Russian chronicles. T. III. The Novgorod first chronicle of the senior and younger izvod (a reprint of the edition of 1950 prepared by A.N. Nasonov)], Moscow, 2000 [in Russian].

PSRL. IV. Chast' I - Polnoe sobranie russkikh letopisej, T. IV, Chast' I, Novgorodskaja Chetvortaja letopis' [Complete collection of the Russian chronicles. T. IV. Part I. Novgorod Fourth chronicle], Moscow, 2000 [in Russian].

Puzanov 2007 - *Puzanov V.V.* Drevnerusskaja gosudarstvennost': genesis, jetnokul'turnaja sreda, ideologicheskie konstrukty [Old Russian statehood: genesis, ethnocultural environment, ideological constructs], Izhevsk, 2007 [in Russian].

Rapov 1983 - *Rapov O.M.* Eshhe raz o ponjatii «russkij rannefeodal'nyj gorod» [Once again about the concept «Russian early feudal city»], in: *Genesis i razvitie feodalizma v Rossii* [Genesis and development of feudalism in Russia], Leningrad, 1983 [in Russian].

Rybakov 1963 - *Rybakov B.A.* Drevnjaja Rus'. Skazaniya, byliny, letopisi [Ancient Russia. Legends, bylinas, chronicles], Moscow, 1963 [in Russian].

Sedov 1999 - *Sedov V.V.* Drevnerusskaja narodnost'. Istoriko-arheologicheskoe issledovanie [Old Russian nationality. Historical and archaeological research], Moscow, 1999 [in Russian].

Tihomirov 1956 - *Tihomirov M.N.* Drevnerusskie goroda [Old Russian cities], Moscow, 1956 [in Russian].

Tolochko 1983 - *Tolochko P.P.* Drevnij Kiev [Ancient Kiev], Kiev, 1983 [in Russian].

Tolochko 1985 - *Tolochko P.P.* Proishozhdenie drevnejshih vostochnoslavjanskih gorodov [Origin of the most ancient East Slavic cities], in: *Zemli juzhnoj Rusi IX-XIV vv.* [Earth of the IX-XIV centuries of the southern Russia], Kiev, 1985 [in Russian].

Ustjuzhskij letopisnyj svod 1950 - Ustjuzhskij letopisnyj svod [Veliky Ustyug annalistic arch], Moscow; Leningrad, 1950 [in Russian].

Zhih 2008 - *Zhih M.I.* O predystorii Volynskoj zemli (VI – nachalo X veka) [About background of the Volynsk earth (VI – the beginning of the X century)], in: *Mezhdunarodnyj istoricheskij zhurnal «Rusin»* [International historical magazine «Rusin»], 2008, № 3-4 (13-14) [in Russian].

Zhih 2009 - *Zhih M.I.* K probleme genezisa social'noj topografii drevnego Novgoroda [To a problem of genesis of social topography of ancient Novgorod], in: *Novgorodika – 2008. Vechevaja respublika v istorii Rossii* [Novgorodika – 2008. The veche republic in the history of Russia], Velikij Novgorod, 2009 [in Russian].

Zhih 2013 - *Zhih M.I.* Reforma knjagini Ol'gi kak popytka centralizacii Rusi [Reform of the princess Olga as attempt of centralization of Russia], in: Proshloe Novgoroda i Novgorodskoj zemli: materialy nauchnoj konferencii 17-18 nojabrja 2011 g. [Past of Novgorod and Novgorod earth: materials of scientific conference on November 17-18, 2011], Velikij Novgorod, 2013 [in Russian].

Zavadskaja 1978 - *Zavadskaja S.V.* O «starcah gradskih» i «starcah ljudskih» v Drevnej Rusi [About «aged men town» and «aged men human» in Ancient Russia], in: Vostochnaja Evropa v drevnosti i srednevekov'e [Eastern Europe in the ancient time and Middle Ages], Moscow, 1978 [in Russian].

Zavadskaja 1989 - *Zavadskaja S.V.* K voprosu o «starejshinah» v drevnerusskih istochnikah X-XIII vv. [To a question of «elders» in Old Russian sources of the X-XIII centuries], in: Drevnejshie gosudarstva na territorii SSSR [The most ancient states in the territory of the USSR], 1987, Moscow, 1989 [in Russian].

Zemcov 2009 - *Zemcov B.N.* Istorija Gosudarstva i prava: uchebno-metodicheskij kompleks [History of state and law: educational and methodical complex], Moscow, 2009 [in Russian].

Несин Михаил Александрович – Аспирант исторического факультета Новгородского государственного университета имени Ярослава Мудрого (Великий Новгород, Россия).

Nesin Mikhail – Postgraduate at the Department of history of the Novgorod state university of Yaroslav the Wise (Veliky Novgorod, Russia).

E-mail: petergof-history@yandex.ru

УДК 94(581)

М. ЭЛЬФИНСТОН И НЕКОТОРЫЕ ПРОБЛЕМЫ ИСТОРИИ ТАДЖИКОВ АФГАНИСТАНА

Х.С. Саидов

Российско-Таджикский Славянский университет

(Душанбе, Таджикистан)

e-mail: homid-saidov@mail.ru

Авторское резюме

В этой статье рассматриваются ценнейшие свидетельства английского дипломата и политика Маунтстюарта Эльфинстона (1779-1859), касающиеся истории и этногенеза таджиков в Афганистане. На основе преданий, с помощью анализа исторических материалов и изучения археологических находок можно раскрывать новые страницы истории отдаленного таджикского и афганского прошлого. Учитывая большие заслуги М. Эльфинстона в изучении истории таджиков, автор предлагает внимательно изучать его труды и обязательно учитывать их в современных исследованиях.

Ключевые слова: таджики, этноним, этногенез, этническая история.

MOUNTSTUART ELPHINSTONE AND SOME PROBLEMS OF AFGHAN TAJIK HISTORY

Khomid Saidov

Russian-Tajik Slavonic University

(Dushanbe, Tajikistan)

e-mail: homid-saidov@mail.ru

Abstract

The paper discusses valuable testimonies regarding history and ethnogenesis of the Tajiks in Afghanistan provided by English diplomat and politician Mountstuart Elphinstone (1779-1859). Analysis of local folklore and historical materials, as well as study of archeological findings, can shed new light on the Tajik and Afghan distant past. Given Elphinstone's significant contribution to research in the field of the Tajik history, the author recommends that any contemporary researcher of Tajik history pay serious attention to the works by Mountstuart Elphinstone.

Keywords: Tajik, ethnic history, ethnogenesis, ethnonym.

Среди западных историков и востоковедов, стоявших у истоков изучения истории таджикского народа, несомненно, выделяется фигура выдающегося английского дипломата и политика - Маунтстюарта Эльфинстона (Mountstuart Elphinstone, 1779-1859). Он являлся четвертым бароном и одиннадцатым в поколении Эльфинстонов. В 1796 г. он поступает на службу в Ост-индскую компанию. В 1801 г. его назначают заместителем британского политического представительства в г. Пуне. В будущем М. Эльфинстон в составе дипломатического представительства сэра Артура Вилсли (Arthur Wellsley) посещает территории маратхов. В 1808 г. его назначают главой политического представительства в г. Нагпуре. В это время он

возглавляет британскую миссию и посещает эмира Афганистана, а после возвращения в Индию и представления отчёта о своей поездке назначается политическим представителем Британии в городе Пуне.

Эльфинстону было всего двадцать четыре года, когда его назначили резидентом в Нагпуре в критический период, и еще не было тридцати, когда его послали во главе посольства в Кабул. Предки Эльфинстона были известными людьми в истории Шотландии. Его прадедушка - епископ Эльфинстон основал Университет Абердина и был одним из основателей полиграфического искусства в Шотландии. Отец воевал под Вулфом в Канаде. Его дядя по материнской линии служил в военно-морском флоте и за заслуги во французской войне ему был присвоен титул барона. Другой дядя в течение тридцати трех лет исполнял обязанности директора компании «Восток индимейн». Один из его братьев был известным генералом, а другой стал губернатором Челси.

26 февраля 1796 г. Эльфинстон с сэром Джоном Шором, в будущем генерал-губернатором Калькутты, а также Верховным Главнокомандующим, сэром Робертом Аберкромби прибывает в Калькутту. Именно здесь под влиянием известного историка Эдварда Стрэчи у Эльфинстона формируются исследовательские способности по истории. После войны 1817 г. он становится постоянным представителем на территории маратхов, которые к этому времени входили в подчинение британских властей. С 1819 по 1827 гг. он является губернатором Бомбея (Мумбаи).

О его тяге к знаниям и науке свидетельствует то, что он пишет в своих мемуарах: *«Когда мне исполнилось двадцать два года, я уже успел прочитать много книг, посвященных Тимуру, большую часть трудов Секретного комитета и повествовательную историю Стрэчи о Персии, много знал о Коране. Со Стрэчи вместе перевели значительную часть арабской грамматики на английский язык. Хафиза и Саади я прочитал много раз. Был знаком с некоторыми отрывками «Маснави...» Джалалуддина Балхи, и несколько глав Геродота и др.»* (Sir William Wilson Hunter 1892: 56).

М. Эльфинстон после возвращения в Англию в 1829 г. отказывается от нового назначения - губернатора Британских колоний в Индии и продолжает работу над изучением истории народов Афганистана. Его перу принадлежит сочинение по истории народов Афганистана в двух томах, опубликованное под общим названием «Отчет о королевстве Кабула и сопредельные к нему страны Персии, Татарии и Индии», включающее в себя географические обзоры Афганистана, сведения о сельском хозяйстве региона, финансах и торговле, истории народов Афганистана, в частности, вопросы этнической истории таджиков Афганистана, сведения о политическом устройстве и военно-административной системе Кабульского королевства и др. Он написал также несколько классических трудов по истории Индии и колониальной Британии (Elphinstone 1853; The Rise British Power in the East 1857).

Работы М. Эльфинстона по Афганистану были написаны в период с 1809 по 1838 гг. Исходя из политической значимости афганской проблематики в колониальной политике Британии, отдельные его исследования были переданы

английским властями для служебного пользования. После чего со стороны Эльфинстона были приложены большие усилия по переработке, систематизации и публикации материалов по истории, культуре и этнографии народов Афганистана.

Несмотря на уникальность и обширность содержащихся в исследованиях М. Эльфинстона по истории народов Афганистана материалов, высокую оценку, данную этим трудам востоковедами и историками, его работы по различным причинам остаются малоизученным. Труды Эльфинстона, чиновника английской колониальной службы в Индии, одного из самых эрудированных западных востоковедов, по единодушному утверждению специалистов считаются самым подробным и достоверным собранием сведений и исследований об Афганистане и сопредельных к нему странах, о различных народах, проживавших в этих странах. Основой для работы послужили личные наблюдения М. Эльфинстона, главы делегации Ост-индской компании, прибывшего в феврале 1809 г. в Пешавар к афганскому шаху Шудже ал-Мулку (1803-1809), а также богатый фактологический материал, собранный им и членами английской дипломатической миссии. Некоторым членам миссии удалось посетить территории Восточной Бухары и Памир, районы расселения афганских племен, и собрать основанный на исторической традиции народов этих регионов уникальный материал, который послужил прекрасным источником для изучения истории таджиков.

Таким образом, наряду с выполнением дипломатической миссии и подписанием договора с Кабульским двором М. Эльфинстон продолжает работу над изучением истории Афганистана, результаты которой освещены в его трудах. В его исследованиях даётся общая характеристика различных аспектов истории таджиков, описывается их антропологический тип, язык, этноним, динамика численности и расселения таджиков в начале XIX века и их положение в контексте межнациональных отношений народов Афганистана. В работах «Общее сведение о народах Афганистана» (Эльфинстон 2000: 153-300) и «Специальное сообщение об афганских племенах» (Эльфинстон 2000: 301-412) М. Эльфинстон в контексте общей истории народов Афганистана приводит этно-исторические сведения о таджиках и рассматривает вопросы пуштуно-таджикского взаимодействия.

В исследовании «История королевства Кабул со времён возникновения царства дурранидов» (Эльфинстон 2000: 481-538) и «Некоторые сведения о дальних административно-территориальных образованиях» (Эльфинстон 2000: 557-572) в связи с анализом вопросов социально-политического и торгово-экономического взаимоотношения Афганистана с Бухарским эмиратом, М. Эльфинстон переходит к освещению политики афганского правителя Ахмад-шаха Дурани в отношении территории проживания таджиков, и приводит сообщение о географическом положении Бадахшана (границы, административное деление, население и его занятия) и др.

В следующем произведении М. Эльфинстона «Избранные записки Макартни» (Эльфинстон 2000: 573-603) приведены физико-географические данные о горах Памира (рельеф и полезные ископаемые), Амударье (Пяндж), реках Сурхаб или Каратегин, Гисар, Кафирниган, Зарафшан, Мургаб, Сыр-Дарья, об Аральском море,

а также информация о Самарканде, Бухаре, Хиве, Ярканде, Термезе, Каратегине, Гисаре, Регаре, Кургантюбе, Шугнани, Дарвазе и др.

В своих произведениях М. Эльфинстон после пуштунов особое внимание уделяет таджикам, проживающим в Афганистане и Средней Азии. По его утверждению, в Афганистане существовало не так много областей, где население представляло собой исключительно афганцев. Они на западе ассимилировались с таджиками, а на востоке - с индийцами (Эльфинстон 2000: 289).

Как отмечает Эльфинстон, таджики, как и другие национальности, не были сосредоточены в определенных местах, а были разбросаны в областях всей Азии. Они зачастую проживали бок о бок с узбеками и афганцами. Таджиков можно было встретить и в таджикской части Китая, и в горных областях Каратегина, Дарваза, Ваханаи Бадахшана (Эльфинстон 2000: 287). В Иране, Афганистане и других районах, заселенных узбеками, они правили до того, как туда переселились другие племена. Однако использование понятия «таджик» везде было одинаковым. Названию «таджик» и «перс» как в Афганистане, так и в Туркестане придавался одинаковый смысл. Афганцы таджиков называли «дехгон», а узбеки называли их «сирд» и «сарт».

По мнению М. Эльфинстона, относительно этнонима «таджик» существовали разные толкования, однако, более подходящим является то, что оно происходит от слова «тозик» (Tauzik) или «таджик», которое из пахлавитских текстов переведено на арабский язык, а в нескольких персидских толковых словарях оно встречается как обозначение арабской народности (т.е. арабы, ассимилированные с местными племенами) на персидской территории или в других иностранных государствах.

Уместно заметить, что ещё в начале XIX в. М. Эльфинстон одним из первых отмечал, что вопрос о принадлежности таджиков к потомкам арабов не может быть принят в качестве исторической реальности и «эти легенды не отражают истинного положения таджиков в этих краях и не соответствуют действительному их положению, месту и роли в истории» (Эльфинстон 2000: 287). Интересна в этой связи позиция М. Хайат-хан, афганского автора, пребывавшего на службе у англичан в середине XIX в. Он утверждал, напротив, что таджики являются потомками арабов, рожденные в Фарсе и в других областях (Мухаммад Хайат-хан 2003: 242).

Продолжая рассказ об истории таджиков, М. Эльфинстон отмечал, что «в Афганистане всех, для кого персидский является родным языком, называют «таджиками» (Мухаммад Хайат-хан 2003: 287). В этой связи он поясняет значение этнонима «таджик», и относительно истории возникновения таджиков отмечает, что после смерти пророка Мухаммада вся территория Ирана попала под владычество арабов. Афганистан также был подвергнут нашествиям, однако, полностью не был ими захвачен. Горные области ещё в течение трёх столетий оставались не захваченными арабами. Эти территории находились под владычеством Иранской империи, поэтому языком местного населения в основном был персидский язык. Возможно, при этом две нации ассимилировались, составив предков современных таджиков. Но это всего лишь общие предположения.

М. Эльфинстон интересовался вопросами историко-этнографических особенностей таджиков. Таджики были оседлым народом, поэтому по сравнению с

другими народами особо были привязаны к земледелию. Многие из них имели амлаки (земельные наделы) в западной части Афганистана, некогда принадлежавшей им. Таджики были миролюбивыми и славились своим трудолюбием. С образованием Афганского государства в 1747 г. начинается долгий процесс подчинения таджиков и других народностей этой территории со стороны афганцев.

Так в 1749 г. Ахмад-шах предпринял поход против Газни и Кабула, населенных, в основном, таджиками. После взятия Газни и Кабула в 1750 г. Ахмад-шах подошел к стенам Герата. Следующим городом был Мазари Шариф. В это время мелкие ханства левобережья Амударьи, входившие ранее в состав Бухары, чувствовали себя самостоятельными и старались не повиноваться ни Бухаре, ни Дурранийской державе. Эти ханства в силу того, что естественным образом были ограждены от Бухары – рекой Амударьей, и от Афганистана – Гиндукушем, при малейшей возможности старались сохранить независимость.

Как отмечает М. Эльфинстон, таджики имели добрососедские отношения с афганцами, несмотря на то, что считали их пришлым населением. Они вели себя по отношению к афганцам без высокомерия и даже вступали с ними в родственные связи. По утверждению М. Эльфинстона, таджики больше, чем афганцы приносили финансового дохода правительству, внося огромный вклад в вооруженные силы страны. Численность таджиков в городах была значительной, составляла большую часть населения городов Кабул, Кандагар, Герат, Балх и др. Кроме того, таджиков можно было найти и в местностях, где проживали хазарейцы, в южных и западных областях царства Кабул и на территории племени пуштунов - какар (Мухаммад Хайат-хан 2003: 290).

В описании М. Эльфинстона можно найти также сведения о таджиках, которые проживали в местности Лугар и Бутхок. Они имели своих правителей и прославились как отличные воины. Они обладали обширными землями и поставляли значительное количество воинов для властей. По своему поведению и характеру они больше были похожи на афганцев, которые относились к ним с большим уважением, нежели к другим таджикам (Мухаммад Хайат-хан 2003: 292).

«Фурмулиты» или «фурмулитские таджики», которые также упоминается в трудах М. Эльфинстона, являлись одной из ветвей таджиков, относящихся к баракидам. Многие из них проживали в Ургуне среди хурритских племен. В настоящее время доказано, что баракиды являются этнографической частью народа ормури. В своем описании Эльфинстон называет также племена «сардехиды» и «сиистониды». Сардехиды проживали в Сардехе в юго-восточной части территории, занятой балучами, их можно также называть таджиками. Однако среди них не было признаков социального расселения. Общая численность таджиков, по сообщениям М. Эльфинстона, в Кабулском царстве в начале XIX века доходила до 1500 тыс. человек.

Эльфинстон, описывая народы разных областей Афганистана, большое внимание обращал на горных жителей. Первыми из них были «горцы», проживающие в предгорьях Кабула. Горные таджики на западе располагались в

области Хазора и в районе горной цепи Порупомиз, Бадахшан, Памир, Каратегин, Дарваз и др. Горная местность имела также три протяженные долины: Наджров, Панджшер и Гурбанд, что состоит из множества долин, на территории которых протекали большие и малые реки. Из этой горной территории можно выделить небольшую область по названию Реги Равон. Жители тех мест не подчинялись центральной власти Кабула, имея своих правителей. По своим личностным качествам они были смелыми и упрямыми людьми, предпочитали сражения, считали позором умереть у себя дома в постели. Оружием горцев были легкие обрезы, карабины, ружья и короткие сабли. Их одежда состояла из узкого халата (джелак), горных шальвар из шерсти, шубы и небольшого шелкового головного убора.

Говоря об их вероисповедании М. Эльфинстон отмечал, что они были мусульманами суннитского, шиитского толка и исмаилитами. Они имели добрые отношения с персами и другими мусульманами. Ими правили местные ханы, главного из которых называли «хонджи». Эти правители не имели по существу прочной внутренней власти, однако, они успешно вели внешнеполитические дела. Каждый правитель имел при себе небольшой отряд воинов. Жители горных мест (Кухистон) были очень разрозненны, что вызывает немалые удивления. По сведениям М. Эльфинстона их там насчитывалось около 40 тыс. семей.

Для изучения истории таджикского народа большой интерес представляет также краткое сообщение М. Эльфинстона о Каратегине, Дарвазе и Бадахшане (нынешние территории Таджикистана). Так, опираясь на сведения и предания о них, исследователь отмечает, что часть населения, которая проживала в долинах, попала под монгольское иго. А таджики, проживавшие в горах, сохранив свою независимость, со временем создали отдельные Дарвазские, Каратегинские и Бадахшанские государственные образования. Эльфинстон, обращая внимание на этническую историю Бадахшана, Вахана, Шугнана, Рушана и Дарваза, отмечает, что согласно легенде, местные правители этих регионов по своему происхождению считают себя из рода Александра Македонского, и эту версию подтверждают их соседи.

Этот вопрос нуждается в некотором уточнении. В частности, В.В. Бартольд считал, что Бадахшан вплоть до XV в. продолжал находиться под властью местных правителей, ведших свое происхождение от Александра Македонского и дочери согдийского владетеля Оксиарта Роксаны (Раушанак), по другой версии – дочери Дария (Бартольд 1925: 105). Мохан Лал Кашмири, секретарь А. Борнса во время его путешествия в Бухару, сообщал со слов одного из встреченных им бадахшанцев, что население этого региона, а также читральцы, ведут свое происхождение от Александра Македонского и прибывших с ним македонских воинов (Mohan Lal 1846: 250). Далее, пишет Мохан Лал, англичане об этом имели сведения ещё раньше, и при посещении Бадахшана он получил специальное поручение от английского посланника в Персии Макниля о необходимости любым путём раздобыть родословную книгу, содержащую сведения о родственных связях бадахшанских правителей с прославленным полководцем (Mohan Lal 1846: 201). Немного в другом

варианте эту версию повторял известный английский путешественник и исследователь Дж. Вуд, который объяснял данное обстоятельство тем, что будто бы существовали связи между бадахшанскими правителями и правителями Читрала, «кровь которых, якобы, считается особенно благородной» (Wood 1872: 244).

Возражая против подобных точек зрения, известный специалист по истории Бадахшана Т.Г. Абаева на основе многочисленных исторических известий приходит к противоположному мнению (Абаева 1964: 98-99). Впрочем, эта теория на сегодня в исторической науке полностью опровергнута.

Таким образом, подводя итог, необходимо отметить, что на основе преданий, с помощью анализа исторических материалов и изучения археологических находок страны можно раскрывать новые страницы истории отдаленного прошлого Бадахшана, Каратегина и Дарваза. Учитывая большие заслуги М. Эльфинстона в изучении истории таджиков, справедливо будет считать его одним из основателей школы таджикской этнологии в Новое время, а также включить его труды в историографию истории таджикского народа как наиболее важные источники.

ЛИТЕРАТУРА

- Абаева 1964 - *Абаева Т.Г.* Очерки истории Бадахшана. Ташкент, 1964.
- Бартольд 1925 - *Бартольд В.В.* Таджики. Исторический очерк. Таджикистан. Сборник статей. Ташкент, 1925.
- Мухаммад Хаят-хан 2003 - *Мухаммад Хаят-хан.* Хаят-и афгани (Афганская жизнь). Кабул, 2003. Ч. II.
- Эльфинстон 2000 - *Эльфинстон М.* Гозориш - е омоми аз мардомон - е Афгонистон // Гозориш - ешохиғари - Ҷе Кабул (Общее сведение о народах Афганистана // Отчет о королевстве Кабул). Тегеран, 2000.
- Elphinstone 1853 - *Elphinstone M.* History of the Hindu and Muhammadan periods. London, 1853.
- John Wood 1872 - *John Wood.* A Journey to the Source of the river Oxus. By captain John Wood, Indian Navy. New edition edited by him son. With an Essay on the geography of the vally of the Oxus / By Colonel Henry Yule, C.B. London, 1872.
- Mohan Lal. 1846 - *Mohan Lal.* Travels in the Panjab, Afghanistan and Turkistan, Balk, Bokhara and Herat; and a Visit to Great Britain and Germany. By Mohan Lal, Esq. London, 1846.
- Sir William Wilson Hunter 1892 - *Sir William Wilson Hunter.* Rulers of India. London; Oxford. At the clarendon press: 1892.
- The Rise British Power in the East 1857 - *The Rise British Power in the East.* London, 1857.

REFERENCES

- Abaeva 1964 - *Abaeva T.G.* Ocherki istorii Badakhshana [Sketches of history of Badakhshan], Tashkent, 1964 [in Russian].
- Bartol'd 1925 - *Bartol'd V.V.* Tadzhihi. Istoricheskij ocherk. Tadzhihistan. Sbornik statej [Tajiks. Historical sketch. Tajikistan. Collection of articles], Tashkent, 1925 [in Russian].
- Jel'fiston 2000 - *Jel'fiston M.* Gozorishh - e omomi az mardomon - e Afgoniston [General data on the people of Afghanistan], Gozorish - eshohigari - je Kabul [Report on the kingdom Kabul], Tegeran, 2000 [in Persian].
- Elphinstone 1853 - *Elphinstone M.* History of the Hindu and Muhammadan periods, London, 1853 [in English].
- Mohan Lal. 1846 - *Mohan Lal.* Travels in the Panjab, Afghanistan and Turkistan, Balk, Bokhara and Herat; and a Visit to Great Britain and Germany, By Mohan Lal, Esq., London, 1846 [in English].

Muhammad Hajat-han 2003 - *Muhammad Hajat-han*. Hajat-i afgani [Afghan life], Kabul, 2003. Ch. II [in Pashto].

Sir William Wilson Hunter 1892 - *Sir William Wilson Hunter*. Rulers of India. London; Oxford, At the clarendon press: 1892 [in English].

The Rise British Power in the East 1857 - *The Rise British Power in the East*, London, 1857 [in English].

Wood 1872 – *Wood, John*. A Journey to the Source of the river Oxus. By captain John Wood, Indian Navy. New edition edited by him son. With an Essay on the geography of the vally of the Oxus, By Colonel Henry Yule, C.B., London, 1872 [in English].

Саидов Хомид Саидович – Доктор политических наук, профессор,
Российско-Таджикский Славянский университет (Душанбе, Таджикистан)
Saidov Khomid – Doctor of political sciences, Professor,
Russian-Tajik Slavonic University (Dushanbe, Tajikistan)
E-mail: homid-saidov@mail.ru

УДК 94(367)

К ВОПРОСУ ОБ ЭТНОНАЦИОНАЛЬНОЙ ЭТНИЧЕСКОЙ ИДЕНТИЧНОСТИ РУСИНОВ СЛОВАКИИ (XIX – НАЧАЛО XX ВВ.)

М.Ю. Дронов

Институт славяноведения
Российской Академии Наук (Москва, Россия)
e-mail: mail@histformat.com
SPIN-код: 6505-8644

Авторское резюме

В статье рассматривается проблема этнической идентичности русинов на территории современной Словакии в XIX – начале XX в. Доминантой донациональной идентичности русинов являлся конфессиональный фактор: принадлежность к «русской вере» – христианству восточного обряда. Выражением этой идентичности являлся целый ряд этнонимов с корнем рус- (в первую очередь, руснак), которые проявляли отчетливые этноязыковые черты, связанные, в частности, с восточнославянскими языковыми особенностями. Параллельно у русинов и представителей переходных групп функционировали другие варианты донациональной идентичности, в частности, выраженные в локальных названиях или же, например, популярном на русинско-словацком пограничье этнониме словяк. Однако детальнее восстановить их иерархию, а часто и просто корректно классифицировать, уже вряд ли представляется возможным.

Ключевые слова: Словакия, русины, этническая идентичность.

ETHNIC IDENTITY OF SLOVAKIA'S RUSYNS (IN THE 19th - BEGINNING OF THE 20th CENTURIES)

Mikhail Dronov

Institute of Slavic Studies of the
Russian Academy of Sciences (Moscow, Russia)
e-mail: mail@histformat.com

Abstract

The article looks at the problem of ethnic identity of Rusyns (also known as Rusnaks) on the territory of contemporary Slovakia in the 19th - beginning of the 20th centuries. The major factor defining pre-national identity of Rusyns was confessional: belonging to the «Russian confession» - to the Christianity of the Eastern Rite. A large number of ethnonyms from root «rus-» (e.g. «Rusnak», in the first place) serves as manifestation of this identity; the ethnonyms display clear ethno-linguistic features linked to East Slavic languages. Some other ethno-linguistic features were described in people of Rusyn origin, expressed, in particular, in local geographic names, or, for example, in the ethnonym «Slovyak», popular on the Rusyn-Slovak borderland. Regrettably, more detailed reconstruction of the hierarchy of the features and/or simply their correct classification is already unlikely.

Keywords: Slovakia, Rusyns, ethnic identity.

Изучение донациональной (домодерной) этнической идентичности русинов, проживавших на территории современной Словакии, принадлежит к числу крайне сложных задач, об окончательном решении которых вряд ли когда-либо придется говорить.

Во-первых, главными источниками для этого служат только субъективные свидетельства в литературе XIX – начала XX вв. Не являются исключениями даже собственно научные – исторические, этнографические, филологические – работы, отражающие тогдашний, далекий от современных требований, уровень соответствующих гуманитарных дисциплин.

Во-вторых, невольно находясь в плену нынешних представлений, современный исследователь не всегда может отличить этническую идентичность от других видов идентичности (конфессиональной, социальной, региональной и др.). Очевидно, что в некоторых случаях эти идентичности могли накладываться или подменять друг друга. То же самое можно сказать о различных срезах этнической идентичности (внутренняя, декларируемая, приписываемая другими, официально фиксируемая идентичности)¹, которые взаимосвязаны и подвержены динамическому взаимовлиянию, тем самым еще более затрудняя задачу исследователя.

В-третьих, крайне нечеткой является сама граница между донациональной этнической и последующей этнонациональной идентичностями. Условно в нашем случае в качестве пограничных пунктов можно было бы выделить конкретные исторические события, как, например, «Весну народов» 1848–1849 гг. или вхождение русинских этнических территорий в состав Чехословацкой Республики в 1919 г. Однако отдельные проявления собственно этнонационального мышления при желании можно отыскать и до указанных дат (причем, применительно ко второй половине XIX в. это касается не только русинской элиты, но и крестьянства). С другой стороны, несмотря на усилия мысливших в модерных национальных категориях интеллектуалов, широкие массы часто отдавали предпочтение донациональным представлениям и в межвоенный период.

Известный чешский этнограф Ян Гусек (1884–1973), изучавший словацко-русинское этническое пограничье в первой половине 20-х гг. XX в., следующим образом охарактеризовал тогдашнюю ситуацию:

«Какое национальное самосознание у жителей Восточной Словакии от Попрада до Ужгорода? У значительной части нельзя говорить о национальном самосознании, поскольку люди живут или семейным эгоизмом, или региональным патриотизмом, или же еще племенным сознанием, слагаемыми которого являются в основном речь и вера, поэтому только меньшая часть поднимается к более широкому национальному самосознанию» (Húsek 1925: 344).

Собственно, попытка конкретизации этнической идентичности («племенного сознания» по Я. Гусеку) в донациональной иерархии идентичностей русинов, и является нашей задачей. Несмотря на то, что донациональная этническая идентичность не является единственным объяснением принятия этносом (или его

¹ Классификация отечественного этнолога А.Д. Коростелева. См.: Коростелев 2002: 92.

частью) той или иной этнонациональной идентичности¹, изучение донациональных этнических представлений может заметно облегчить понимание различий между стартовыми условиями конкурирующих за один этнический материал этнонациональных проектов.

Внешним проявлением этнической идентичности является эндоэтноним (этническое самоназвание) (Садохин 2002: 188, 196)². Поэтому именно бытовавшие эндоэтнонимы, в отличие от глубин этнического «я», постигаемых в рамках новых дисциплин этносоциология и этнопсихология³, и являются теми маркерами, на основе которых в рамках собственно исторического исследования может быть хотя бы частично изучена этническая идентичность⁴.

Русинская этнонимия традиционно отличается поливариантностью. Используемый нами этноним *русин*, являющийся в настоящее время почти общепринятым, в действительности ранее был лишь одним из нескольких, причем далеко не самым популярным названием южнокарпатских русинов. Его более широкому распространению способствовали как раз межвоенные чехословацкие власти (см.: Магочій 1994: 168; Чучка 1993: 124). Но даже после развала Чехословакии, накануне общесловацкой переписи населения 1940 г., греко-католический епископ Прешовский Павел Гойдич (1888–1960) в архипастырском послании к верующим просил всех русинов назваться при переписи именно русинами, констатируя, что «... *уживають* (используют. – М.Д.) *наши люде розличны названіе: русинь, руснакъ, русскій, подкарпатскій россъ, украинець и т.д., что насъ безъ всякой основы раздробляетъ и ослабляетъ...*» (Распоряженія Епархіального Правительства: 70)⁵.

С помощью лингвистических и археологических фактов современной науке удалось установить, что славяне проживали в южной части Карпатского региона уже в VI–VII вв., однако восточнославянские и западнославянские исследователи до сих пор не пришли к консенсусу, кем были эти первые славянские жители, а именно:

¹ Крайние сторонники конструктивизма вообще склонны отрицать преемственность между ними (см. например: Малахов 2005: 233). Обоснования этой радикальной точки зрения представляются нам недостаточно убедительными. Возможно, подобный подход имеет право на существование, однако очевидно, что он не имеет универсальной объяснительной силы. Вслед за крупным западным исследователем национализма Энтони Смитом и его авторитетным российским коллегой А.И. Миллером мы считаем, что этнические и культурные характеристики населения, которое становится объектом соперничества различных национальных активистов, существенно влияют на их концепции и ход борьбы (см.: Миллер 2000: 12–13). Говоря об интересующей нас ситуации у южнокарпатских русинов, думается, уместно вспомнить ценное замечание Павла-Роберта Магочи: «Местным идеологам никогда бы не удалось убедить подкарпатских (южнокарпатских. – М.Д.) русинов, что они должны стать французами, ирландцами или китайцами. И все же перед ними было поставлено несколько серьезных вариантов» (Магочій 1994: 15).

² Отталкиваясь от используемой нами схемы А.Д. Коростелева, видимо, следует конкретизировать, что данное положение относится, в первую очередь, к внутренней и декларируемой идентичностям. В случае приписываемой другими и официально фиксируемой идентичностей их внешним проявлением могут являться этнонимы, которые не используются в качестве самоназваний.

³ Конкретно мы имеем в виду эмоциональные и регулятивные компоненты этнического самосознания, которые начали исследоваться в результате прорыва указанных дисциплин в 1980-е гг.

⁴ Сказанное, естественно, не исключает конкретизации этнической идентичности с помощью доступных сведений неэтнонимического характера.

⁵ Впрочем, процитированный отрывок, естественно, более связан с конкуренцией не донациональных, а вполне современных этнонимов и, соответственно, идентичностей.

являлись ли они предками нынешних русинов или же словаков. Старейшие документальные свидетельства конкретно о восточных славянах на территории современной Восточной Словакии относятся только к XI и XII вв. (упоминания сел Великий Русков, Малый Русков, Русков, Руска, расположенных в окрестностях современных городов Кошице и Требишов). Позднее восточнославянская колонизация региона шла двумя путями – с юго-востока (в рамках т. н. «валашской колонизации») и с севера (крестьяне из соседней Галиции и других регионов). Переселения с севера стали особенно интенсивными начиная с XVI в. (Магочій 1994а: 10-11). Отсутствие необходимых источников из простонародной среды не позволяет нам сказать ничего конкретного о декларируемой донациональной идентичности местных восточных славян. В венгерских документах на латинском языке они фиксировались (в ед. ч.) первоначально как *Rusinus* или *Rusenus*, а приблизительно с конца XI в. как *Ruthenus* (см.: Чучка 1993: 122). Согласно предположению ужгородского ономаста П.П. Чучки, основанному на анализе одного латиноязычного экзотонима, датированного 1037 г., предки южнокарпатских русинов назывались в средневековье или коллективным этнонимом *русь*, или множественным названием *русы* (см.: Чучка 1993: 121-122).

Наиболее распространенным эндоэтнонимом у южнокарпатских русинов к началу XX вв. однозначно было слово *руснак* (вариант – *русняк*), образованное с помощью того же суффикса *-ак*, что и этнонимы соседних западнославянских народов – словаков и поляков. Как, например, отмечал в 1911 г. известный русский карпатовед А.Л. Петров (1859–1932): «Угроруссы зовут и сами себя и называемы словаками: «руснаки» (и «русняки»)». Употребляется ли угроруссами название «Русин, Русины» – не вполне ясно» (Петров 1911: 15). Старейшие письменные фиксации этнонима *руснак* относятся к середине XVI в. (см.: Чучка 1993: 124-125).

Этноним *русин* в качестве самоназвания был распространен на южных склонах Карпат гораздо меньше. Чаще он встречался в восточной части расселения южнокарпатских русинов, т. е. на значительном удалении от будущей территории Словакии. Согласно гипотезе П.П. Чучки, лексему *русин* в качестве эндоэтнонима принесли на восток региона гуцулы, переселившиеся сюда из Галиции и Буковины в XVII–XVIII вв. (см.: Чучка 1993: 124). Как это ни парадоксально с точки зрения современных представлений, русинами южнокарпатские «руснаки» (особенно, интересующая нас западная их часть) чаще называли своих соседей галичан.

Необходимо особо остановиться на бытовании и семантике слова *руснак*. Кроме южных склонов Карпат этноним *руснак* функционировал в качестве самоназвания и в других регионах – в Галиции (в частности, на Лемковщине: Fischer 1928: 8), Буковине (у подолян: Купчанко 1895: 20-21), в Бессарабии (Несторовский 1905: 7). В отдельных случаях этот этноним употреблялся и для обозначения восточнославянского населения более удаленных на восток регионов (см.: Балушок 2008: 264, 271; Чучка 1993: 125). Интересно, что в современной болгарской разговорной речи *руснак* означает русского (см.: Бернштейн 1986: 588).

Однако на южных склонах Карпат «руснаками» себя называли не только русины, но и те словаки и венгры по языку, которые также являлись верующими

Греко-католической церкви (см.: Срезневский 1852: 6). Разноязычных греко-католиков объединяла принадлежность к одной конфессии, которая до прихода современных национализмов сильнее всего определяла их коллективное «я». Таким образом, можно предположить, что в иерархии идентичностей южнокарпатских греко-католиков значительный период доминировала не этническая, а конфессиональная идентичность.

В то же время было бы некорректно полностью исключать этнический подтекст «руснацкой» самоидентификации у носителей словацкого и венгерского языка. Принимая во внимание то, что в собственно словацкой и венгерской среде однозначно доминировали римо-католики и протестанты, происхождение «руснаков»-нерусинов, к тому же часто проживавших относительно недалеко от русинов, не могло не вызвать предположения об их русинских корнях.

В данной связи интересно, например, и то, что жившие в Венгерском королевстве румыны и сербы, так же являвшиеся восточными христианами, никогда не были называемы словами, образованными от корня *рус-* (см.: Срезневский 1852: 6; Жаткович 2001: 163). Отметим, что этногенез словако- и венгриязычных греко-католиков¹, как и связанное с ним проведение этнических границ между русинами и их соседями, являются предметом научных (и общественно-политических) дискуссий начиная с XIX в., однако, до сих пор они не относятся к числу полностью разрешенных вопросов².

В качестве аргумента, подтверждающего отчетливое этнонимическое содержание в названии *руснак* и образованных от него слов, может служить бытование понятий *беседовать по-русски* в значении «говорить по-русински» и *гупориц по-католицки* в значении «говорить по-словацки». Как отмечал по этому поводу признанный знаток южнокарпатских диалектов Г.Ю. Геровский (1886–1959), «различаются руснаки, которые еще “beseduju po ruski”, и руснаки, которые “hutoria po katolicki”» (последние признавались им утратившими родную речь русинами) (Геровский 1977: 11).

О том, что словацкоязычные соседи русинов, правда, римо-католики, сами считали, что говорят «по-католически» (*по католицки*), ранее свидетельствовал галицийский этнограф Владимир Гнатюк (1871–1926). Однако он посчитал это

¹ В настоящее время существует три главные версии происхождения словакоязычных греко-католиков. Словацкие церковные авторы вместе с подавляющим большинством рядовых верующих склоняются к тому, что восточный обряд непрерывно сохранялся на территории современной Словакии непосредственно со времен Великой Моравии и миссии св. Кирилла и Мефодия, таким образом, связывая восточное христианство, в первую очередь, с предками современных словаков. Светская же историография, как и археология, не располагает серьезными доказательствами этой концепции. Вторая версия, выдвинутая впервые А.Л. Петровым, относит распространение восточного обряда среди словаков к периоду валашской колонизации (XIV–XVII вв.). В этом случае отдельные словаки на момент Ужгородской унии 1646 г. уже являлись неотъемлемой частью восточной церкви (Людовит Гараксим, Ян Бенько). Третий взгляд на проблему находит ответ исключительно в ассимиляции словаками русинов в течение XVIII–XIX вв. (Бронислав Варсик, Фердинанд Улични). См.: Šoltés 2004: 187–188. Об этногенезе венгров греко-католиков (среди которых, без сомнения, также есть потомки собственно венгров, сербов и румын) см.: Палади-Ковач 1976: 140–142; Кónya 2009: 44–57.

² См. новейшую обобщающую работу об истории определения словацкой и русинской этнических территорий в связи с вопросом словацко-русинского пограничья: Švorc 2003: 11–55, 71–91.

название слишком локальным (см.: Гнатюк 1900: 12)¹. Сходная информация содержится, например, в воспоминаниях местной уроженки Ирины Невицкой (1886–1965), проведшей детские годы в преимущественно словацком городке Сабинове, жители которого «никогда не говорили, что разговаривают по-словацки, только по-католически» (Невицька 1991: 52). При этом, данное переплетение этнических и конфессиональных характеристик заслуживает дальнейшего изучения. Вопрос об этнической идентичности представителей русинско-словацкого пограничья детальнее будет рассмотрен ниже.

В связи с этнонимами *руснак* и *русин* также необходимо особо коснуться таких, на первый взгляд, маловажных нюансов как их формы множественного числа, формы женского рода и образуемые от них прилагательные. Всего за несколько лет до образования Чехословакии, во время Первой мировой войны, А.Л. Петров следующим образом попытался охарактеризовать этнонимическую ситуацию в австро-венгерских провинциях, где компактно проживали восточные славяне:

«"Русин" в Галичине и Буковине (в Угрии – "руснак") образовано от корня "рус" с суффиксом единственного числа; множественное число д[олжно] быть: "русские, русски". Правда, теперь не только в "украинском" литературном языке, но и в народной речи обычно множ[ественное] число: русины, руснаки (= "болгарины, христианины"), но нигде нельзя услышать безобразные и вполне противоречащие духу языка формы: "русинский, русинка, руснацкий, русначка" (= "болгаринский, болгаринка, поляцкий, полячка"); всегда лишь: "русский, русска", при чем в Галичине и Буковине с мягким "с": "руський, руська", в Угрии, большею частью, с твердым: "русский, руска"» (Петров 1915: 3)².

Уже из самой этой пространной цитаты можно сделать вывод о динамичности этнической номенклатуры, вызванной воздействием как соседних западнославянских языков, в которых присутствовали соответствующие формы, так и набравших силу современных этнонациональных идеологий, не чуждавшихся заимствований и неологизмов. Однако что-то от внимания российского ученого могло и ускользнуть. Так, например, В. Гнатюк еще ранее, в 1900 г., писал, что прилагательное *руснацький* используется самими русинами (см.: Гнатюк 1900: 12).

В литературе второй половины XIX – начала XX вв., особенно у непрофессиональных исследователей, иногда встречаются утверждения, будто бы южнокарпатские русины использовали в качестве самоназвания в единственном числе мужского рода этноним *русский* (см. например: Будилович 1904: 9; Купчанко 1897: 46)³. В этой связи хочется высказать следующие предположения. Вероятнее

¹ Следует уточнить, что данная работа ученого относится к периоду, когда В. Гнатюк рассматривал всех восточных словаков («словаков») вне зависимости от вероисповедания как часть русинов. В отличие от собственно «руснаков», которые «имеют *infinitives* на –ти и не дзекуют», к «словакам» он причислял «тех русинов (по его мнению. – М.Д.), которые *infinitives* имеют на –ц и дзекуют» (Гнатюк 1900: 12). В более поздних текстах Гнатюк смягчил свою точку зрения.

² Сравнение этнонима *русин* со словами *армянин*, *болгарин*, *христианин* и др. в связи с образованием от них притяжательных прилагательных достаточно часто встречаются в карпатоведческой литературе русофильского направления. Однако нам ни разу не встретились не менее логичные параллели с этнонимом *грузин*, прилагательное от которого – *грузинский*, а не, например, *грузский*.

³ Любопытно, что такое утверждение можно найти даже в одной из работ корифея А.Л. Петрова: Петров 1906: 2.

всего, часть авторов таких свидетельств некритически видоизменила множественный эндоэтноним на самоназвание в единственном числе. Также не исключено, что подобные утверждения явились следствием утвердительных ответов конкретных индивидуумов на прямой вопрос, русские ли они, а, возможно (если вопрос задавался не по-восточнославянски¹), их автоматическим переводом на русский язык. Кроме этого, теоретически, этноним *русский* мог уже отчасти проникнуть в русинскую крестьянскую среду через русофильски настроенных представителей духовенства.

Интересно, что некоторые авторы XIX в. вообще отрицали естественность и право на существование этнонимов *руснак* и *русин*, причем, кажется, даже в единственном числе. «Только в последнее время (написано в 1871 г. – М.Д.) всюду проглядывающая на западе злонамеренность против нашего отечества (России. – М.Д.) выдумала для угорских русских особое имя русняков, как для русских Галиции имя русинов» (Кустодиев 1871: 692), – утверждал, например, священник русского православного прихода в венгерском Уроме о. Константин Кустодиев (1837–1875), который живо интересовался русинскими проблемами. Однако подобные пассажи скорее отражают не реалии донациональной этнической идентичности русинов, а лишь этнонациональные представления писавших их людей.

Также представляется необходимым затронуть распространенные составные этнонимы русинов: *карпаторосс*, *карпаторус*, *угроросс*, *угрорус* и т. п., которые часто встречаются в текстах применительно к русинскому населению. Очевидно, что все они носят искусственный характер, отпечаток элитарного происхождения, свидетельством чему является не свойственная народной этнонимии сложность. Так, еще крупнейший политический деятель южнокарпатских русинов XIX в. Адольф Добрянский (1817–1901) отмечал, что каждый из восточных славян («русских людей») Австро-Венгрии и России «утверждает, что говорит “по-русски”, нисколько даже не подозревая того – если его этому не учили в школе, – что филологи и этнографы стараются различать друг от друга велико-, мало-, бело-, червоно- и черно-руссов» (цит. по: Аристов 1916: 181).

В данной связи, на наш взгляд, особенно красноречиво свидетельство стороннего наблюдателя, польского деятеля Леона Василевского (Плохоцкого) (1870–1936), сделанное им после посещения земель Венгерского королевства в начале 1910-х гг.: «Название “Угорская Русь” – книжное, совершенно неизвестное народу, который не отделяет своей родины от остальной Венгрии. Называя себя “руснаками”, или “русинами”, а свой язык “русским”, говорящие на нем крестьяне противопоставляют себя своим соседям – “волохам” (румынам) и словакам. Об Украине венгерские русины ничего не знают. Определение “украинский” для них совершенно чуждо, точно так же, как и “угрорус”, “угрорусский”» (Василевский 1914: 363).

Исходя из сказанного, можно заключить, что распространение упомянутых составных этнонимов в широких массах практически тождественно распространению соответствующих этнонациональных идентичностей. Применение

¹ Например, на венгерском языке и местные русины, и население далекой России чаще всего назывались одинаково – *orosz* (во множественном числе – *oroszok*). См.: Магочій 1994: 168.

же подобных этнонимов в предшествующие данному процессу периоды следует считать типичными проявлениями приписываемой другими и официально фиксируемой идентичностей.

Отдельно следует коснуться идентичности жителей русинско-словацкого этнического пограничья, большая часть которого сосредоточена именно на территории современной Восточной Словакии. Данные официальных венгерских переписей, с одной стороны, предоставляли ограниченное количество допустимых идентификаций, а с другой, что неудивительно, зачастую фиксировали диаметрально отличные данные об этническом характере того или иного села. Четкое разграничение родственных славянских этносов, русинов и словаков (пускай, часто понимавшихся лишь в качестве составных частей бóльших общностей – русской или украинской и чехословацкой), веками проживавших в одном регионе, справедливо представлялось серьезным исследователям почти не возможной задачей.

«Близкое соседство, перепутанность поселений, разнообразие смешанных, переходных говоров, прочно укоренившееся у униатов осознание себя русскими – все это в высшей степени затрудняет решение вопроса о границах русского и словацкого языков с точки зрения чисто лингвистической, оставляя в стороне вопрос о национальности, в определении которой язык играет, правда, важную роль, но не может быть признан единственным критерием. Прибавив к этому еще и действительное существование более или менее ословаченных русских и возможное существование обрусевших словаков» (Петров 1906: 2), – констатировал всю сложность ситуации А.Л. Петров. Таким образом, наиболее западные русины (те, диалекты которых имеют однозначно восточнославянскую основу) вследствие длительной словакизации материальной и духовной культуры приобрели многие черты, отдаляющие их от своих восточных собратьев и сближающие со словаками. По аналогии с крайне специфическими поляками Силезии, которых иногда называли *Wasser-Pol'aken*, В. Гнатюк предложил называть русинов западных жуп *Wasser-Ruthenen* (см.: Гнатюк 1901: 80)¹.

Ориентируясь на собственные наблюдения над этническим самосознанием греко-католиков в Восточной Словакии, Я. Гусек разделил их на четыре группы: 1) «русские (русины, русняки, русские и т.п.)»; 2) «русские словаки»; 3) «словаки (и даже словаки)»; 4) «русняки» (Húsek 1925: 361-362). Впрочем, данная, как можно заметить невооруженным глазом, весьма запутанная схема чешского исследователя, как и его другие похожие размышления, была впоследствии подвергнута жесткой критике со стороны восточнословацкого уроженца историка Ондreja-Рихарда Галаги (1918–2011). По его мнению, Гусек, будучи недостаточно знакомым с местными реалиями, принял на веру много чрезвычайно субъективных мнений (см.: Halaga 1947: 72-73). К сожалению, по-видимому, все сходные попытки классификаций носят шаблонный характер. Проверить или опровергнуть имеющиеся классификации теоретически можно было бы с помощью современных социологических методов – массовых анкет

¹ Напомним, что под этим названием Гнатюк подразумевал также тех «руснаков», в речи которых преобладали словацкие элементы.

и опросов с последующей критической обработкой. Однако к удаленным во времени коллективам такие решения, увы, не применимы.

В то же время, можно выделить некоторые специфические моменты, характерные для идентичности жителей русинско-словацкого этнического пограничья. В частности, Я. Гусек констатировал частую зависимость самосознания от возраста: *«... у старших русняков (униатов) удерживается консервативная русская (русинская. – М.Д.) речь (согласно вере), а с ней и ощущаемое племенное самосознание, но младшее поколение уже оставляет унаследованный русский язык, принимая словацкий разговорный язык за свой, а с ним и национальность, меняя при этом и костюм, привычки, обычаи и песни...»* (Húsek 1925: 345).

Впрочем, ученый не абсолютизировал данную схему, упоминая о случаях, когда после перехода на словацкий язык русины все же сохраняли прежнее самосознание, поддерживаемое конфессиональной принадлежностью. Отметим, что подобные случаи были описаны и более ранними авторами. Современный братиславский исследователь Петер Шолтес, одним из последних глубоко обращавшийся к проблеме самосознания словакизированных русинов, ставит вопрос, с какого времени их этническая идентичность начала отталкиваться от их родного языка, т.е. они идентифицировали себя как словаков или до какого времени у них оставалась конфессионально обусловленная идентичность, было русинское этническое самосознание и свое окружение их воспринимало как русинов или руснаков (см.: Šoltés 2008: 28). По указанным выше причинам, скорее всего, он останется без однозначного ответа.

Кроме этого нельзя забывать, что в этнически смешанной среде (следовательно, и на этническом пограничье) часто распространена т.н. амбивалентная, т.е. не выраженная четко этническая идентичность, хорошо известная этносоциологам (см.: Арутюнян, Дробижева, Сусоколов 1999: 179). В качестве примера можно привести другие слова того же Я. Гусека о ситуации в Старолюбовнянском округе: *«Совсем не редко явление, [...] что два человека из одного села имеют различные взгляды на предмет, и даже тот же самый человек один раз скажет, что он словак (или словяк), но другой раз, что он русский (руснак, русин и проч.)»* (Húsek 1925: 366). *«У народа, национально недостаточно сознательного (т. е., по сути, не имеющего современной, этнонациональной, идентичности. – М.Д.), отнесение себя к конкретной национальности обычно бывает вещью мимолетного настроения»* (Ruman 1935: 31), – через десятилетие после Гусека отмечал, говоря о широком словацко-русинском этническом пограничье, активист организации «Словацкая лига» Ян Руман. Вероятно, здесь мы можем говорить также о проявлениях того, что современные этнологи называют ситуационизмом. Он выражается в том, что человек имеет возможность манипулировать своей этнической принадлежностью, выступая в разных ситуациях как представитель различных этнических групп (см.: Коростелев 2002: 98-99). Подобные нюансы всегда следует иметь в виду при попытках реконструкции этнической идентичности русинов.

Кроме общих этнонимов также бытовали и более узкие, которые распространялись на небольшие сегменты русинского и переходного населения.

Своим происхождением они, как правило, обязаны особенностям языка, одежды, хозяйственной деятельности и т. п. Часто их коррелируют с распространением выделяемых исследователями этнографических групп – лемков, бойков, гуцулов и др. Однако далеко не всегда экзоэтнонимы совпадали и совпадают с эндоэтнонимами. Кроме того, в современной научной среде до сих пор ведутся споры относительно границ распространения на южных склонах Карпат тех или иных групп, а также присущего им самосознания. В частности, подвергается сомнению популярная особенно в украинской науке практика переноса этнографического членения Галиции и Буковины на южнокарпатские реалии (хотя на поверку историко-этнографическое районирование северных склонов Карпат так же до сих пор дискуссионно¹). Конкретно, речь идет об уместности локализации на южных склонах лемков и выделения особой группы долинян (долишнян). Новейшую попытку классификации русинских этнографических групп на основании богатой библиографии предпринял П.-Р. Магочи (см.: Магочій 2006: 15–19).

Переходное в языковом отношении русинско-словацкое население было известно, как «словаки», а также «цотаки» и «соттаки» (последние в значении местоимения *что* /в большинстве южнокарпатских говоров – *што*/ употребляли лексему *цо* или *со*). Эти три наиболее распространенных названия частично друг на друга накладывались, однако лишь в первом из них можно усмотреть изначальный эндоэтноним, являвшийся также самоназванием абсолютного большинства восточных словаков (см.: Halaga 1947: 53).

Неожиданный этноязыковой смысл можно обнаружить также в названии *поляки*, употребленном по отношению к греко-католикам, проживавшим в некоторых северных районах региона. Очевидно его политонимическое происхождение. Как отмечал А.Л. Петров, «Галичина и русские галичане – у угрорусов – Польша, Поляки» (Петров 1906: 16)². Таким образом, речь идет о поздних переселенцах из соседней Галиции. Подобное мнение, основываясь на собственных фактах, позднее развил О.-Р. Галага (см.: Halaga 1947: 101–102). Одним из маркеров «поляков» для южнокарпатского простонародья было использование местоимения *що* (в значении *что*. См.: Петров 1906: 16). Скорее всего, именно подобные «поляки» и составляли большинство записывавшихся (или записываемых) таковыми греко-католиков во время переписей населения. Интересно, что эти «поляки», насколько

¹ См. современный критический очерк истории этнографического районирования Галиции и смежных регионов: Глушко 2008. В частности, автор этой работы пришел к следующему неутешительному выводу: «... за два последних столетия вопрос историко-этнографического районирования Галичины и Украины в целом интересовал многих ученых, однако единой схемы они не разработали донныне, то есть все предложенные ранее являются пока что рабочими, которые требуют усовершенствования и уточнения» (С. 79).

² Любопытно, что упоминания А.Л. Петровым отождествления южнокарпатскими русинами галичан с поляками, а Галичины с Польшей вызвало критику радикально русофильски настроенного А.С. Будиловича (1846–1908): «Если встречается теперь у угрорусов наименование галичан поляками, то еще называют первые последних русинами, а себя русняками. Напрасно потому и г. Петров называет Польшею такие места Галиции, которые всегда были и будут русскими...». Впрочем, оригинальное разъяснение поступка Петрова можно найти в том же тексте Будиловича: «... он (Петров. – М.Д.) всегда руководился [...] требованиями строгой критики и объективного изложения, которого никто не упрекнет в племенном пристрастии, а скорее в готовности даже несколько поступиться своим, лишь бы не прослыть русским шовинистом...». См.: Будилович 1909: 28 (6), 34 (12).

нам известно, не соотносились с теми греко-католиками, в речи которых доминировали собственно польские элементы (в Спише).

* * *

Несмотря на описанные сложности в идентификации русинов на территории современной Словакии, во многом вызванные историей заселения региона и спецификой пограничья, доминантой донациональной идентичности русинов, несомненно, являлся конфессиональный фактор: принадлежность к «русской вере» – христианству восточного обряда. Выражением этой идентичности являлся целый ряд этнонимов с корнем *рус-* (в первую очередь, *руснак*), которые хотя и носили более широкий, конфессиональный, характер, в условиях непосредственного русинско-словацкого соседства проявляли и отчетливые этноязыковые черты, связанные, в частности, с восточнославянскими языковыми особенностями. Параллельно у русинов и представителей переходных групп функционировали другие варианты донациональной идентичности, в частности, выраженные в локальных названиях или же, например, популярном на русинско-словацком пограничье этнониме *словак*. Однако детальнее восстановить их иерархию, а часто и просто корректно классифицировать, уже вряд ли представляется возможным.

ЛИТЕРАТУРА

- Аристов 1916 - *Аристов Ф.Ф.* Карпато-русские писатели. Исследование по неизданным источникам. Т. I. / 2-е доп. изд. М., 1916 (Репринт: Bridgeport, Connecticut, 1977).
- Арутюнян, Дробижева, Сусоколов 1999 - *Арутюнян Ю.В., Дробижева Л.М., Сусоколов А.А.* Этносоциология: Учебное пособие для вузов. М., 1999.
- Балушок 2008 - *Балушок В.* Українська етнічна спільнота: етногенез, історія, етнімія. Біла Церква, 2008.
- Бернштейн 1986 - *Бернштейн С.Б.* Болгарско-русский словарь / Изд. 3-е, стер. М., 1986.
- Будилович 1904 - *Будилович А.С.* К вопросу о племенных отношениях в Угорской Руси. СПб., 1904.
- Будилович 1909 - *Будилович А.С.* Отзыв о сочинении А.Л. Петрова: «Материалы для истории Угорской Руси», 4 выпуска, С.-Пб., 1905–1906 г. / Отдельный оттиск из «Отчета о двенадцатом, втором по отделению русского языка и словесности, присуждении премий митрополита Макария». СПб., 1909.
- Василевский 1914 - *Василевский (Плохоцкий) Л.* Венгерские «руснаки» и их судьба. (Письмо из Австрии) // Русское богатство. СПб., 1914, № 3.
- Геровский 1977 - *Геровский Г.* К вопросу о значении названия Руснак // Пути истории. Общерусское национальное, духовное и культурное единство на основании данных науки и жизни. Т. I. Нью-Йорк, 1977.
- Глушко 2008 - *Глушко М.* Етнографічне районування української Галичини (за матеріалами наукових досліджень XIX – початку XXI ст.) // Галичина: Етнічна історія. Тематичний збірник статей. Львів, 2008.
- Гнатюк 1900 - *Гнатюк В.* Русини Пряшівської епархії і їх говори // Записки Наукового Товариства імени Шевченка. Т. XXXV–XXXVI. Львів, 1900.
- Гнатюк 1901 - *Гнатюк В.* Словаки чи Русини? (Причинки до вияснення спору про національність західних Русинів) // Записки Наукового Товариства імени Шевченка. Т. XLII. Львів, 1901.

- Жаткович 2001 - *Жаткович Ю.* Етнографический очерк уgro-русских // Мазурок О. Юрій Жаткович як історик та етнограф. Ужгород, 2001.
- Коростелев 2002 - *Коростелев А.Д.* Парадоксы этнической идентичности // Идентичность и толерантность. М., 2002.
- Купчанко 1895 - *Купчанко Г.* Буковина и еи русскі жителі. Книжечка для народа съ картою Буковины и многими образками. Вѣдень, 1895.
- Купчанко 1897 - *Купчанко Г.* Угорска Русь и еи русскі жителі. Книжечка для народа съ образками и картою Угрии и Угорской, Галической и Буковинской Руси. Вѣдень, 1897.
- Кустодиев 1871 - *Кустодиев К.* Конгресс католиков Венгрии и угорские русские. (Письма из Пешта) // Православное обозрение. М., 1871. Первое полугодие.
- Магочій 1994 - *Магочій П.Р.* Формування національної самосвідомості: Підкарпатська Русь (1848-1948) / Авторизований переклад з англійської. Ужгород, 1994.
- Магочій 1994а - *Магочій П.Р.* Русины на Словенську. Историчный перегляд. Пряшов, 1994а.
- Магочій 2006 - *Магочій П.Р.* Четверта Русь: нова реальность в новій Европі // Русин [Пряшів]. 2006. № 5.
- Малахов 2005 - *Малахов В.С.* Национализм как политическая идеология: Учебное пособие. М., 2005.
- Миллер 2000 - *Миллер А.И.* «Украинский вопрос» в политике властей и русском общественном мнении (вторая половина XIX в.). СПб., 2000.
- Невицька 1991 - *Невицька І.* Моя праця. Спогади про мое життя // Дуля. 1991. № 2.
- Несторовский 1905 - *Несторовский П.А.* Бессарабские русины. Историко-этнографический очерк. Варшава, 1905.
- Палади-Ковач 1976 - *Палади-Ковач А.* Украинское население северо-восточной части Венгрии в XVIII – XIX вв. // Карпатский сборник. М., 1976.
- Петров 1906 - *Петров А.* Материалы для истории угорской Руси. IV. СПб., 1906.
- Петров 1911 - *Петров А.* Материалы для истории угорской Руси. VI. Пределы угорорусской речи в 1773 г. по официальным данным. Исследование и карты. СПб., 1911.
- Петров 1915 - *Петров А.* Об этнографической границе русского народа в Австро-Угрии, о сомнительной «венгерской» нации и о неделимости Угрии. Пг., 1915.
- Распоряженія Епархіального Правительства 1940 - *Распоряженія Епархіального Правительства въ Пряшевѣ.* 1940. № IX.
- Садохин 2002 - *Садохин А.П.* Этнология: Учебный словарь. М., 2002.
- Срезневский 1852 - *Срезневский И.* Русь Угорская // Вестник Императорского Русского Географического Общества. Т. 1. СПб., 1852.
- Чучка 1993 - *Чучка П.* Етноніми русин та руснак і їх деривати в південнокарпатських говорах // Наукові записки. 18. Пряшів, 1993.
- Fischer 1928 - *Fischer A.* Rusini. Zarys etnografiji Rusi. Lwów; Warszawa; Kraków, 1928.
- Halaga 1947 - *Halaga O.R.* Slovanské osídlenie Potisia a východoslovenskí gréckokatolíci. Košice, 1947.
- Húsek 1925 - *Húsek J.* Národopisná hranice mezi Slováky a Karpatorusy. Bratislava, 1925.
- Kónya 2009 - *Kónya P.* K pôvodu maďarských Gréckokatolíkov na Zemplíne // Gréckokatolícka cirkev na Slovensku vo svetle výročí. Prešov, 2009.
- Ruman 1935 - *Ruman J.* Otázka slovensko-rusínskeho pomeru na východnom Slovensku. Košice, 1935.
- Šoltés 2004 - *Šoltés P.* Historické a konfesionálne súvislosti asimilácie rusínskeho/ukrajinského etnika na Slovensku // Národ a národnosti na Slovensku. Stav výskumu po roku 1989 a jeho perspektívy. Prešov, 2004.
- Šoltés 2008 - *Šoltés P.* Štyri konfesie, tri jazyky: Etnická a konfesionálna pluralita na Zemplíne v 17. a 18. storočí // Historické rozhľady. IV. Bratislava, 2008.
- Švorc 2003 - *Švorc P.* Krajinská hranica medzi Slovenskom a Podkarpatskou Rusou (1919–1939). Prešov, 2003.

REFERENCES

- Aristov 1916 - *Aristov F.F.* Karpato-russkie pisateli. Issledovanie po neizdannym istochnikam [Carpatho-Russian writers. Research on unpublished sources], T. I, 2-e dop. izd., Moscow, 1916 (Reprint: Bridgeport, Connecticut, 1977) [in Russian].
- Arutjunjan, Drobizheva, Susokolov 1999 - *Arutjunjan Ju.V., Drobizheva L.M., Susokolov A.A.* Jetnosociologija: Uchebnoe posobie dlja vuzov [Ethnosociology: Manual for higher education institutions], Moscow, 1999 [in Russian].
- Balushok 2008 - *Balushok V.* Ukraïns'ka etnichna spil'nota: etnogeneza, istorija, etnonimija [Ukrainian ethnic community: ethnogenesis, history, etnonimija], Bila Cerkva, 2008 [in Ukrainian].
- Bernshtejn 1986 - *Bernshtejn S.B.* Bolgarsko-russkij slovar' [Bulgarian-Russian dictionary], Izd. 3-e, ster., Moscow, 1986 [in Russian].
- Budilovich 1904 - *Budilovich A.S.* K voprosu o plemennyh otnoshenijah v Ugorskoj Rusi [To a question of the breeding relations in Ugrian Rus], St. Petersburg, 1904 [in Russian].
- Budilovich 1909 - *Budilovich A.S.* Otzyv o sochinenii A.L. Petrova: «Materialy dlja istorii Ugorskoj Rusi» [Review of A.L. Petrov's composition: «Materials for history of Ugrian Rus», 4 vypuska, SPb., 1905–1906 g., Otdel'nyj ottisk iz «Otcheta o dvenadcatom, vtorom po otdeleniju russkogo jazyka i slovesnosti, prisuzhdenii premij mitropolita Makarija» [Separate print from «The report on the twelfth, second on office of Russian and literature, award of awards of the metropolitan Makarij», St. Petersburg, 1909 [in Russian].
- Chuchka 1993 - *Chuchka P.* Etnonimy rusin ta rusnak i ih deryvaty v pivdennokarpats'kyh hovorah [Ethnonyms the Rusyn and Rusnak and their derivatives in South Carpathian dialects], in: Naukovi zapiski [Scientific notes], 18, Prjashiv, 1993 [in Ukrainian].
- Fischer 1928 - *Fischer A.* Rusini. Zarys etnografiji Rusi [Sketch of ethnography of Rus], Lwów; Warszawa; Kraków, 1928 [i Polish].
- Gerovskij 1977 - *Gerovskij G.* K voprosu o znachenii nazvanija Rusnak [To a question of value of the name Rusnak], in: Putjami istorii. Obshherusskoe nacional'noe, duhovnoe i kul'turnoe edinstvo na osnovanii dannyh nauki i zhizni [In the ways of history. The all-Russian national, spiritual and cultural unity on the basis of data of science and life], T. I, N'ju-Jork, 1977 [in Russian].
- Hlushko 2008 - *Hlushko M.* Etnografichne rajonuvannja ukraïns'koï Halychyny (za materialamy naukovykh doslidzhen' HIIH – pochatku HHI st.) [Ethnographic division of the Ukrainian Halychyna (on materials of scientific researches XIX – the beginnings of the XX centuries)], in: Halychyna: Etnichna istorija. Tematichnyj zbirnyk statej [Halychyna: Ethnic history. Thematic collection of articles], L'viv, 2008 [in Ukrainian].
- Hnatjuk 1900 - *Hnatjuk V.* Rusyny Prjashivs'koï eparhii i ih hovory [Rusyns of the Pryashevsky diocese and their dialects], in: Zapiski Naukovoho Tovarystva imeny Shevchenka [Notes of scientific association of Shevchenko], T. XXXV–XXXVI, L'viv, 1900 [in Ukrainian].
- Hnatjuk 1901 - *Hnatjuk V.* Slovaky chy Rusyny? (Prychynky do vyjasnenja sporu pro nacional'nist' zahidnyh Rusyniv) [Slovaks or Rusyns? (to clearing of dispute on a nationality of the western Rusyns)], in: Zapysky Naukovoho Tovarystva imeny Shevchenka [Notes of scientific association of Shevchenko], T. XLII, L'viv, 1901 [in Ukrainian].
- Halaga 1947 - *Halaga O.R.* Slovanské osídlenie Potisia a východoslovenskí gréckokatolíci [Slavic settling of Potisia and East Slovak Greek-Catholic], Košice, 1947 [in Slovak].
- Húsek 1925 - *Húsek J.* Národopisná hranice mezi Slováky a Karpatorusy [Ethnographic border between Slovaks and Carpatho- Rusyns], Bratislava, 1925 [in Slovak].
- Kónya 2009 - *Kónya P.* K pôvodu maďarských Gréckokatolíkov na Zemplíne [To an origin of the Hungarian Greek-Catholic in Zemplín], in: Gréckokatolícka cirkev na Slovensku vo svetle výročí [Greco-catholic church in Slovakia in the light of anniversaries], Prešov, 2009 [in Slovak].
- Korostelev 2002 - *Korostelev A.D.* Paradoksy jetnicheskoj identichnosti [Paradoxes of ethnic identity], in: Identichnost' i tolerantnost' [Identity and tolerance], Moscow, 2002 [in Russian].
- Kupchanko 1895 - *Kupchanko G.* Bukovina i ei russkú zhitelú. Knizhechka dlja naroda s kartoju Bukoviny i mnogimi obrazkami [Bukovina and its Russian inhabitants. The book for the people with the map of Bukovina and pictures], V'ïden', 1895 [in "Iazychiie"].

Kupchanko 1897 - *Kupchanko G.* Uhorska Rus' i ei russkû zhitelû. Knizhechka dlja naroda s obrazkami i kartoju Uhrii i Uhorskoj, Halicheskoj i Bukovinskoj Rusi [Ugrian Rus and its Russian inhabitants. The book for the people with pictures and the map of Hungary and Ugrian, Galitsky and Bukovinsky Rus], Vĕden', 1897 [in "Iazÿchiie"].

Kustodiev 1871 - *Kustodiev K.* Kongress katolikov Vengrii i ugorskie russkie. (Pis'ma iz Peshta) [Congress of Catholics of Hungary and Ugrian Russians. (Letters from Pesht)], in: Pravoslavnoe obozrenie [Orthodox review], Moscow, 1871, Pervoe polugodie [in Russian].

Mahochij 1994 - *Mahochij P.R.* Formuvannja nacional'noï samosvidomosti: Pidkarpats'ka Rus' (1848-1948) [Formation of national consciousness: Subcarpathian Rus (1848-1948)], Avtoryzovanyj pereklad z anhlijs'koï [Authorized translation from English], Uzhhorod, 1994 [in Ukrainian].

Magochij 1994a - *Magochij P.R.* Rusyny na Slovens'ku. Istorychnyj perehljad [Rusyns in Slovakia. Historical look], Prjashov, 1994a [in Carpatho-Rusyn].

Magochij 2006 - *Magochij P.R.* Chetverta Rus': nova real'nost' v novij Evropi [Fourth Rus: new reality in new Europe], in: Rusyn [Rusyn], Prjashiv, 2006, № 5 [in Carpatho-Rusyn].

Malahov 2005 - *Malahov V.S.* Nacionalizm kak politicheskaja ideologija: Uchebnoe posobie [Nationalism as political ideology: Manual], Moscow, 2005 [in Russian].

Miller 2000 - *Miller A.I.* «Ukrainskij vopros» v politike vlastej i russkom obshhestvennom mnenii (vtoraja polovina XIX v.) [«The Ukrainian question» in policy of the authorities and the Russian public opinion (the second half of the XIX century)], St. Petersburg, 2000 [in Russian].

Nevyc'ka 1991 - *Nevyc'ka I.* Moja pracja. Spohady pro moe zhyttja [My work. Notes about my life], in: Duklja [Duklya], 1991, № 2 [in Ukrainian].

Nestorovskij 1905 - *Nestorovskij P.A.* Bessarabskie rusyny. Istoriko-jetnograficheskij ocherk [Bessarabia Rusyns. Historical and ethnographic sketch], Varshava, 1905 [in Russian].

Paladi-Kovach 1976 - *Paladi-Kovach A.* Ukrainskoe naselenie severo-vostochnoj chasti Vengrii v XVIII – XIX vv. [The Ukrainian population of northeast part of Hungary in the XVIII-XIX centuries], in: Karpatskij sbornik [The Ukrainian population of northeast part of Hungary in the XVIII-XIX centuries], Moscow, 1976 [in Russian].

Petrov 1906 - *Petrov A.* Materialy dlja istorii ugorskoj Rusi [Materials for history of Ugrian Rus], IV, St. Petersburg, 1906 [in Russian].

Petrov 1911 - *Petrov A.* Materialy dlja istorii ugorskoj Rusi, VI, Predely ugorusskoj rechi v 1773 g. po oficial'nym dannym. Issledovanie i karty [Materials for history of Ugrian Rus. VI. Limits of the Uhro-Russian speech in 1773 according to official figures. Research and cards], St. Petersburg, 1911 [in Russian].

Petrov 1915 - *Petrov A.* Ob jetnograficheskoi granice russkogo naroda v Avstro-Ugrii, o somnitel'noj «vengerskoj» nacii i o nedelimosti Ugrii [About ethnographic border of the Russian people in Austria-Ugriya, about the doubtful «Hungarian» nation and about Ugriya's indivisibility], Petrograd, 1915 [in Russian].

Rasporjzhenija Eparhial'naho Pravitel'stva 1940 - Rasporjzhenija Eparhial'naho Pravitel'stva v Prjashevĕ [Orders of the Diocesan Government in Pryashev], 1940, № IX [in "Iazÿchiie"].

Ruman 1935 - *Ruman J.* Otázka slovensko-rusínskeho pomeru na východnom Slovensku [Question of a Slovak and Carpatho-Russian situation in East Slovakia], Košice, 1935 [in Slovak].

Sadohin 2002 - *Sadohin A.P.* Jetnologija: Uchebnyj slovar' [Ethnology: Educational dictionary], Moscow, 2002 [in Russian].

Šoltés 2004 - *Šoltés P.* Historické a konfesionálne súvislosti asimilácie rusínskeho/ukrajinského etnika na Slovensku [Historical and confessional interrelations of assimilation of the Carpatho-Russian/Ukrainian ethnos in Slovakia], in: Národ a národnosti na Slovensku. Stav výskumu po roku 1989 a jeho perspektívy [The nation and ethnic minorities in Slovakia. Condition of researches after 1989 and their prospect], Prešov, 2004 [in Slovak].

Šoltés 2008 - *Šoltés P.* Štyri konfesie, tri jazyky: Etnická a konfesionálna pluralita na Zemplíne v 17. a 18. storočí [Four faiths, three languages: Ethnic and confessional pluralism in Zemplín in the 17-18 centuries], in: Historické rozhľady [Historical reviews], IV, Bratislava, 2008 [in Slovak].

Sreznevskij 1852 - *Sreznevskij I.* Rus' Ugorskaja [Ugrian Rus], in: Vestnik Imperatorskogo Russkogo Geograficheskogo Obshhestva [Bulletin of Imperial Russian Geographical Society], T. 1, St. Petersburg, 1852 [in Russian].

Švorc 2003 - *Švorc P.* Krajinská hranica medzi Slovenskom a Podkarpatskou Rusou (1919–1939) [Regional border between Slovakia and Carpathian Russia], Prešov, 2003 [in Slovak].

Vasilevskij 1914 - *Vasilevskij (Plohockij) L.* Vengerskie «rusnaki» i ih sud'ba. (Pis'mo iz Avstrii) [Hungarian «rusnak» and their destiny. (The letter from Austria)], in: Russkoe bogatstvo [Russian wealth], St. Petersburg, 1914, № 3 [in Russian].

Zhatkovich 2001 - *Zhatkovich Ju.* Etnografycheskij ocherk uhro-russkyh [Ethnographic sketch of Uhro-Russians], in: Mazurok O. Jurij Zhatkovych jak istoryk ta etnograf [Yury Zhatkovych as historian and ethnographer], Uzhhorod, 2001 [in “Iazychiie” and Ukrainian].

Дронов Михаил Юрьевич – Кандидат исторических наук, научный сотрудник Отдела восточного славянства Института славяноведения Российской Академии Наук (Москва, Россия)

Dronov Mikhail – Candidate of historical sciences, research associate at the Department of Eastern Slavs of the Institute of Slavic Studies of the Russian Academy of Sciences (Moscow, Russia)

E-mail: mail@histformat.com

УДК 94(363.2)

ДРЕВНЯЯ АНГЛИЯ: К ВОПРОСУ О СУДЬБЕ ОСТАТКОВ ПЛЕМЕНИ АНГЛОВ В ЮТЛАНДИИ В СРЕДНЕВЕКОВЬЕ

А. Пауль

Российско-немецкий исторический семинар (Любек, Германия)

e-mail: mail@histformat.com

Авторское резюме

В статье рассматривается вопрос о прародине, миграции и проживании остатков племени англов в южной части полуострова Ютландия. Историки прошлых столетий нередко придерживались мнения о том, что после переселения англов на Британские острова в V веке их земли на континенте опустели. Однако анализ письменных источников вместе с привлечением данных археологии и лингвистики показывают, что часть старого населения должна была остаться. Автор приходит к выводу о возможности существования зависимой от датских королей страны англов в южной Ютландии до конца X – начала XI вв. Также в работе делается попытка реконструкции истории англов в Ютландии и их взаимоотношений с соседями от первых упоминаний о них в I веке н.э. и до времени полной ассимиляции в X-XI вв.

Ключевые слова: англы, Ютландия, Шлезвиг, Хаитабу, раннее средневековье, славяне, саксы.

ANCIENT ENGLAND: TO A QUESTION OF DESTINY OF THE REMAINS OF ANGLES IN JUTLAND IN THE MIDDLE AGES

Andreas Paul

The Russian-German Historical Seminar (Lübeck, Germany)

e-mail: mail@histformat.com

Abstract

The author considers a question of an ancestral home, migration and accommodation of the remains of angles in the southern part of the peninsula Jutland. Historians of the last centuries often held the opinion that after resettlement of angles to the British Isles in the 5th century, these lands became empty. However the analysis of writing sources and attraction of archeology and linguistics shows that the part of the old population had to remain. The author comes to the conclusion about existence of the country of angles, dependent on the Danish Kings, in Jutland until the end of 10 – beginnings of 11 centuries. In the Summary is given the reconstruction of history of angles in Jutland and their relationship with neighbors from 1 century and before full assimilation at 10-11 century.

Keywords: Angles, Jutland, Schleswig, Haithabu, Early Middle Ages, slavs, saxons.

Несмотря на то, что вопрос локализации прародины колонизировавшего Британские острова в эпоху переселения народов племени англов детально изучен и давно считается однозначно решённым западноевропейской медиевистикой, ряд вопросов о численности, исторической судьбе и взаимоотношениях с соседями оставшейся в Ютландии части англов оставался открытым. Тем временем накопленный до настоящего времени археологический, лингвистический и

источниковедческий материал о населении исторической континентальной Англии уже позволяет сделать некоторые выводы.

I. Ютландская Англия в письменных источниках

Первым из письменных источников сообщал о народах англов и варинов, связанных, вместе с рядом других племён, культом богини Нерты, чьё святилище находилось на некоем острове в Океане, Тацит в I веке н.э. Точного географического расположения англос и варинов он не указал, однако, исходя из нахождения их общего святилища на острове в Балтийском море, можно принять, что оба народа должны были проживать на побережье. Сообщение об общем святилище англос и варинов представляет для истории континентальных англос ещё и тот интерес, что указывает на культурную близость и тесные связи обоих народов уже в глубокой древности. В отличие от других упомянутых Тацитом племён, связанных в I веке н.э. культом Нерты (ревдигнов, авионов, эвдосов, свардонов и нуитонов), связи англос и варинов хорошо прослеживаются в источниках и в более поздние эпохи.



Илл. 1. Племена Германии по Тациту (по: Much 1967)

Следующее хронологически упоминание англос находится у Птолемея (II век н.э.) и до сих пор остаётся загадочным. В отличие от большинства других источников первого тысячелетия, локализирующих англос на морском побережье античной Германии, Птолемей называет англос вместе с рядом континентально-германских племён, обитавших несколько южнее, так что искать их исходя из одного этого сообщения стоило бы где-то в центральной части современной Германии, в исторической Саксонии, а не между саксами и ютландскими племенами. В

историографии известны разные попытки объяснения этого сообщения: от миграции англов на юг между I и II вв. до изначально более широкого их расселения, не ограниченного только южной Ютландией, так и наоборот – известны предположения о миграции англов из центральной Германии в Ютландию до I века н.э. (Птолемей использовал иные источники о Германии, чем Тацит – как предполагается, более ранние и уже не всегда соответствовавшие реальному положению вещей.) Однако ввиду невозможности как-либо подтвердить любое из этих предположений, а возможное присутствие англов в центральной Германии не относится к теме статьи, более подробно этот вопрос разобран не будет. Можно лишь отметить, что это не единственная не сходящаяся с другими источниками локализация германского племени Птолемеем, а упоминания англов на юго-западном побережье Балтики с I по V вв. позволяют надёжную локализацию их здесь безотносительно этого единичного и противоречивого сообщения.

В V веке, согласно сообщению Беда Достопочтенного, англы покинули Ютландию и отправились на Британские острова вместе со своими южными и северными соседями саксами и ютами:

«В это время народ англов или саксов, приглашенный Вортигерном, приплыл в Британию на трех кораблях и получил место для поселения в восточной части острова...

Они вышли из трех сильнейших германских племен - саксов, англов и ютов... От саксов из области, известной ныне как Старая Саксония, происходят восточные саксы, южные саксы и западные саксы. Кроме этого, из страны англов, находящейся между провинциями ютов и саксов и называемой Ангулус, которая с той поры опустела, вышли восточные англы, средние англы, мерсийцы и весь народ Нортумбрии, то есть те, кто живет к северу от реки Хумбер, а также и другие племена англов» (Беда 2001: 1-15).

Если у Тацита мы находим лишь упоминание племени англов, локализуемое не совсем определённо на юго-западном побережье Балтики, то у Беда речь идёт уже прямо о стране Ангулус, расположенной между ютами и саксами. Это первое упоминание южнобалтийской Англии как топонима и точное описание её местонахождения. Согласно Бедде, в Британию в середине V века отправились три племени - саксы, англы и юты, а сама их страна с этого пор и до его времени (731 г.) пришла в запустение. Сообщение Прокопия Кесарийского позволяет предположить, что вскоре вслед за ними, в конце V или начале VI вв. с юго-запада Балтики на запад, к северному морю и берегам Британии, отправилась и часть варнов:

«В это время между племенем варнов и теми воинами, которые живут на острове, называемом Бриттия, произошла война и битва по следующей причине. Варны осели на севере от реки Истра и заняли земли, простирающиеся до северного Океана и до реки Рейна, отделяющего их от франков и других племен, которые здесь основались... Остров же Бриттия лежит на этом Океане, недалеко от берега, приблизительно стадий в двухстах против устья Рейна. Остров Бриттию занимают три очень многочисленных племени, и у каждого из них есть свой король. Имена этих племен следующие: ангилы, фриссоны и одноименное с названием острова бриттоны» (Прокопий 1950: IV 20).

Схожим образом описывал переселение саксов и англов, через устье Рейна и Галлию, в Британию и Адам Бременский в XI веке: «Саксы, – говорят они, – это крайне дикий народ, страшный своей храбростью и неуловимостью и живущий на берегу океана, в непроходимых болотах... вначале саксы проживали в районе Рейна [и звались англами]; часть их перешла оттуда в Британию и изгнала с этого острова римлян» (Адам 2011: I, 3).

Впрочем, переселение ни одного из племён не было полным, а области их не запустели, как полагал Беда. И саксы, и юты, и англы, и варинны известны и далее на своих прародинах. Прекратила своё существование разве что колония вариннов в устье Рейна. Однако, сравнивая описания всех трёх источников, можно заключить, что сам путь миграции племён англов, саксов, ютов и вариннов с юго-западного побережья Балтики проходил в V-VI вв. на запад по побережью северного моря, от устья Эльбы сначала к устью Рейна и оттуда далее – на Британские острова. Память о континентальной прародине англов и их совместных миграциях с саксами сохранялась в эпических преданиях самих саксов и англов до высокого средневековья и известна по англо-саксонской поэме Видсид и «саксонской легенде» в латиноязычных саксонских средневековых хрониках.

В IX веке Рудольф Фульдский (Перенесение Св. Александра 1940: 1) сообщал о переселении народа саксов «от народа англов, населяющего Британию», связывая эти миграции с регионом *Naduloha* (Хадельн в Вигмодии), очевидно, перепутав направление движения.

В X веке куда лучше разбиравшийся в саксонской истории Видукинд Корвейский упоминал известную ему версию о происхождении саксов от «данов и норманнов» (Видукинд 1975: 2). Повторяя слова Рудольфа о высадке саксов на морском берегу в Хадулохе, он в то же время упоминал и о колонизации саксами Британских островов уже в правильном направлении (с континента на остров), приводя также и германскую этимологию Англии, как «угла» (Видукинд 1975: 8). Любопытно, что несмотря на известность Видукинду труда Беды Достопочтенного (Видукинд 1975: 8), он не сообщает прямо об изначальном переселении самих англов в Британию с континента вместе с саксами. Возможным объяснением этого обстоятельства кажется само указанное выше упоминание Видукиндом «происхождения саксов от данов и норманнов».

Так как Видукинду было известно сообщение Рудольфа о «происхождении саксов от англов, населяющих Британию», но, в то же время, будучи более осведомлённым, он исправил в своём рассказе направление миграции саксов в правильную сторону. Упоминание версии о «происхождении саксов от данов и норманнов» могло быть отсылкой к тому же «происхождению саксов от англов», прочитанному в том же источнике. С той только разницей, что подобно моменту с миграцией, Видукинд мог заменить «англов, населяющих Британию» Рудольфа на более верное «данов и норманнов» - как было принято называть в его время любые германские племена, подчинённые датским правителям, в том числе англов и ютов. К примеру, один из наиболее известных франкских историков IX века Эйнхард, биография Карла Великого которого активно использовалась немецкими

хронистами, описывал нападение на Саксонию Готфрида, «короля норманнов, называемых данами», наложившего до этого дань на своих соседей ободритов (Эйнхард 1999: 14). Из этого описания следует, что для того, чтобы быть соседом ободритов, король «норманнов, называемых данами», должен был править и ютландской Англией.

В XI веке уже упоминавшийся отрывок с переселением «*саксов от народа англов*» дословно переписал у Рудольфа или из другого общего с ним источника Адам Бременский (Адам 2011: I, 3-4) (сам Адам ссылается при этом на Эйнхарда). В другом месте он также цитирует «Перенесение Св. Александра» - на этот раз принадлежащий Мегинхарду отрывок (Перенесение Св. Александра 1940: 4), касающийся описания соседей саксов на континенте, каковыми с запада указаны фризы, с севера норманны, а с востока ободриты. Так как с «норманнами» (т.е. подчинявшимся датским правителям северогерманскими племенами) саксы граничили только в своей северной провинции Нордальбингии по реке Эйдер, за которой начиналась ютландская Англия, то эти примеры кажутся наглядной иллюстрацией влияния терминологии франкского летописания IX века на позднейшее, развившееся из него, саксонское летописание X-XI вв. (Видукинд, Титмар, Адам и др.), и использования «книжных терминов» и обобщений вместо наименований соседей по племенам.

Дело в том, что для франкского летописания IX века было характерно обозначать любых жителей датского королевства или обобщающим термином «норманны»/«нордлюти», т.е. «живущие к северу», или этниконом «даны». Последний применялся, однако, не в этническом значении «племени данов» в узком смысле, а обозначал любых подданных датского королевства, независимо от племенной принадлежности (Ср: «*даны, так же как и свеоны, которых мы называем норманнами, владеют северным побережьем и всеми его островами*» - Эйнхард 1999: 12).

Такое же положение вещей характерно и для франкских описаний соседних с ними славян. «Ободритами» франкское летописание этого времени называло любых жителей королевства ободритов, независимо от племени. К примеру, франкским хроникам IX века совершенно неизвестны подчинявшиеся ободритским правителям племена вагров или полабов, в то время как для соседних с ободритами, но независимых от них племён смельдингов и линонов франкские анналы называют племенные названия.

Традиции франкского летописания IX века таковы, что соседние с Франкской империей «варварские» королевства или другие государственные образования воспринимались как единые политические субъекты, которые обозначались по тому племени, из которого происходили правители (ободриты, даны), либо обобщающими терминами (славяне, норманны), в результате чего у современного читателя без должной подготовки может сложиться неверное мнение об этнически однородных государствах того времени, населёнными одними лишь данами или ободритами.

Можно отметить, что применялся такой описательный приём во франкских источниках совершенно умышленно, даже когда авторам было известно о

конфедеративной, а не монолитно-племенной природе соседних государственных образований. В любых описаниях франкских отношений с датским и ободритским королевствами речь в это время никогда не шла о нескольких союзных племёнах (к примеру, о «ваграх и ободритах» или «данах и ютах»). Даже когда таких подробностей требовало повествование, «племена» соседних государств в нём заменялись на «географические регионы» (ср. «северные и восточные ободриты» у Баварского Географа, «две области ободритов» во Франкских анналах 808 года, «восточные ободриты», там же в 823; или Гериольд, «который как король правил одной частью данов», т.е. континентальной Англией у Римберта).

Возвращаясь к сообщениям о переселениях из северной Германии и Ютландии, можно заметить, что средневековые источники сохранили память о переселениях англов и саксов лишь в упрощённой эпическо-легендарной форме, в которой миграции представлялись как полный исход всего племени, а путь его путь на новую родину – быстрым и лёгким¹. Тщательный же анализ источников показывает на самом деле куда более сложную картину, затрагивающую одновременно судьбы множества народов.

Так, Прокопий Кесарийский указывает на фризов (фриссонов), как жителей Британских островов в контексте их войны с «осевшими» в устье Рейна варнами. В действительности, в эпоху позднего ВПН и дальнейшего средневековья фризы населяли как раз юго-восточное побережье северного моря и устье Рейна – территории, через которые проходила миграция англов, саксов, ютов и варинов на запад. В раннем средневековье часть фризов в свою очередь переселилась на западное побережье южной Ютландии, видимо, действительно несколько запустевшее в силу ухода населения на запад.

С другой стороны, сообщения о переселении саксов с Британских островов в Саксонию в VI веке, как и сообщение о нападении британских племён («бриттов») на живших в устье Рейна варинов, могут указывать и на возвращение части захваченных волной миграций V-VI племён обратно на свои прародины на континенте. В качестве другого примера подобных возвращений можно указать на вышедших из северной Европы и вернувшихся обратно в том же VI веке герулов.

Причины миграций северно- и центрально-европейских племён в эпоху ВПН доподлинно неизвестны. Среди таковых могло быть как изменение климата, влекущее за собой неурожаи и голод, так и давление со стороны воинственных соседей (в свою очередь, так же зачастую только что выдавленных врагами со своих земель и искавших новые) или резкий демографический скачок. Тем не менее, в реальности переселения почти никогда не были полными, а колонизация новых земель – быстрой и лёгкой, как это представлялось в легендах потомков колонистов веками позже. Поэтому вполне объяснимо, что изначально покинувшие свои земли группы людей, не добившись успеха на чужбине и после устранения неблагоприятных условий на своей родине, могли возвращаться обратно.

¹ Зачастую в таких эпических легендах переселение представляется на немногочисленных кораблях, либо в качестве целого народа вообще выступают братья, либо даже один герой с именем-эпонимом.

Процессом миграций VI века оказалось захваченным и племя данов. Прокопий Кесарийский, говоря об исходе герулов, сообщает, что путь их проходил от Дуная на север, сначала через земли славян, потом варнов, и затем данов - к берегу Океана, где они сели на корабли и отправились на остров Фуле (Прокопий 1950: 2-15). Иордан в том же VI веке упоминал данов как жителей Скандзы, вытеснивших некогда герулов с их земель (Иордан 2001: 23).

Учитывая противоречивые свидетельства, очень сложно однозначно интерпретировать сообщение Прокопия, локализирующее данов к северу от варнов, но ещё на континенте – если эти сведения не были путаницей и не относились всё к той же более ранней истории соприкосновения герулов и данов в Скандинавии, это сообщение можно интерпретировать как первое указание на датскую экспансию в Ютландию. Произошла ли она уже после и по причине ухода значительной части англов и ютов со своей родины, или же, наоборот, датская экспансия в Ютландию и послужила причиной исхода ютов и англов, при этом остаётся невыясненным.

В другом отрывке (IV, 20) Прокопий указывает и на династические связи прирейнских варнов с британиями и англами. Король варнов Гермисисл женил своего сына Радегиса на сестре короля островных англов. Позже, озабоченный сохранением мира с влиятельными соседями на континенте – франками, сам же он способствовал и расторжению этого брака своего сына, наказав последнему жениться на своей вдове и его мачехе, сестре короля франков, а первую английскую жену отослать обратно на остров. Нарушение брака привело к войне англов и варнов, в ходе которой варны были разбиты, а Радегис вынужден был расторгнуть брак с сестрой короля франков и вновь взять в жёны сестру короля англов.

Любопытно, что если в рассказе Прокопия подчёркивается заключение династического брака между варнами и франками исключительно из политических целей, то о династических связях с англами подобного не сообщается. Учитывая близкие связи варнов и англов ещё до миграции с юго-западной Балтики к североморским берегам, традиция их династических браков могла быть принесена ещё с прародины. В то же время потребность скрепления союзов династическим браком варнов с франками должна была быть уже новшеством, которого требовали изменившиеся обстоятельства. Хотя Прокопий и не сообщает ничего об изменении отношений варнов и франков после расторжения брака Радегиса с сестрой Теодеберта, аналогично расторжению брака с английской династией, такие действия могли привести к нарушению мирного договора и войне. С этими событиями можно связать сообщение Фредегара о том, что в 595 году франки начали войну с варнами, в ходе которой истребили «почти весь их народ». Учитывая, что колония варнов на Рейне едва ли могла быть уж очень многочисленной, а их силы были ослаблены понесённым от англов поражением, новая война с франками действительно могла поставить колонию на грань полного уничтожения.

Далее наблюдается длительное молчание источников об исторических землях англов на континенте. Франки вышли к устью Эльбы и южным границам Ютландии только в конце VIII века, до этого же эти земли не упоминались в их летописании, как не игравшие роли для жизни империи. В начале IX века англы и варны снова

упоминаются вместе в «Законах англо-варингов, которые есть тюринги» (Lex Angliorum 1918), как подданные империи Каролингов, то есть где-то на континенте, на окраине Франкской империи. Можно предположить, что речь должна была идти об англах ютландской Англии, король которой, Гериольд, или Гаральд Клак, в начале IX века стал вассалом императора франков, чтобы получить от него помощь в противостоянии с другими датскими правителями.

В конце IX века древнеанглийский перевод Орозиуса даёт наиболее подробные сведения о местоположении Англии на континенте. Автор использовал для своих описаний балтийских земель несколько источников. Один из них, содержащий описание германских земель и народов к востоку от Рейна и северу от Дуная, с большой долей вероятности восходит к учёной франкской традиции второй половины IX века. Есть основания подозревать его происхождение в учёных кругах тогдашней Баварии или даже города Регенсбурга, тех же кругов, где в это время возник и Баварский Географ. В этой части упоминаются принадлежащие Дании Онгле и Силленде (Ongle hæf Sillende sumne dæl Dene: The Old English Orosius 1980: 13). Кроме того, в переводе Орозиуса были использованы и устные северогерманские и английские источники, к которым восходят описания поездки норвежского путешественника Оттара в Бьярмию и ютландский город Хаитабу (Хедум). В нашем случае интерес вызывает последний рассказ, в котором имеются подробные описания датских провинций конца IX века.

Различие источников обоих отрывков - описаний земель и народов Германии и поездки Оттара - видно, в частности, и по разному наименованию датской области Англия, в первом случае Ongle, во втором - Angle. В переводе Орозиуса сообщается, что сев на корабль в Норвегии, через 5 дней Оттар отправился в: Hæfum, se stent betuh Winedum, Seaxum, Angle, hufð in on Dene. (Хедум, который стоит между винедумами, саксами, Англией и принадлежит данам: The Old English Orosius 1980: 16).

Далее передаются наблюдения Оттара по ходу плавания из норвежской Скирингисхелы в ютландский Хаитабу.

Dā hē hiderweard seglode fram Sciringeshēale, þā wæs him on þæt bæcbord Denemearc and on þæt stēorbord wīds ær þrȳ dagas; and þā, tweg en dagas ær hē tō Hæfum cōme, him wæs on þæt stēorbord Gotland, and Sillende, and īglanda fela - on þæt landum eardodon Engle, ær hī hider on land cōman - and huf wæs dā twēgen dagas on dæt bæcbord þā īgland þe in [on] Denemearce hufrað.

Весь путь занимал 5 дней. К югу от его города было море - такое широкое, что не окинуть взглядом - после чего начиналась область Gotland и, южнее её, Sillende. Первые 3 дня пути он видел по левую сторону Данию, а по правую - только море. Следующие два дня по правую сторону были Gotland, Sillende и много островов. Далее была земля, на которой жили англ (Engle), прежде чем пришли в страну, после чего он сошёл на берег в Хедуме (Хаитабу).

В новом издании древнеанглийского Орозиуса Дж. Батери выделяет пассаж о проживавших до прибытия в свою страну с помощью дефисов, подчёркивая, таким образом, что это «комментарий», вставленный в изначальное географическое описание. Различия прослеживаются в этом случае и в орфографии. В то время как в

географическом описании Вульфстана употребляется форма *Angle*, характерная именно для ютландского топонима Англии и латинских текстов (*Anglen, Angliam, Angelen, Angghel, Angul* и латинизация *Angulus* у Беды; франкско-латинское *Lex Angliorum*), в «комментарии» приводится форма *Engle*, близкая к форме *Ongle* из восходящей к другому источнику части Орозиуса и характерная для обозначения англов в написанных на древнеанглийском языке британских островов средневековых текстов. Именно эта форма через «е» очень характерна и для древнеанглийских переводов других латинских текстов времени короля Альфреда, к примеру, для обозначения английского языка Британии в них употребляется исключительно форма *englisc* (RGA 1911: 90).

Таким образом, можно предположить, что «комментарий» о «проживавших на этой земле англах, прежде чем они заняли страну», мог восходить и не к изначальному «географическому» описанию Вульфстана, а принадлежать перу собственно переводчика Орозиуса, составлявшего свой текст по разным письменным и устным источникам. В таком случае, «комментарий» мог быть связан с известностью переводчику Орозиуса текста Беды Достопочтенного, как раз и сообщавшего об исходе англов в Британию из страны *Angulus*, находившейся между ютами и саксами. Принимается, что перевод Беды Достопочтенного на древнеанглийский язык прямо предшествовал при дворе Альфреда переводу Орозиуса, поэтому, используя для перевода Орозиуса информацию Вульфстана, переводчик вполне мог понять, что речь в случае *Angle* шла о той же самой стране, что была описана и Бедой, как прародина англов *Angulus*.

Нельзя не отметить, что в наиболее ценном отрывке, принадлежащем, без сомнения, собственно рассказу Вульфстана, ютландская Англия предстаёт страной в Датском королевстве, сравнимой с Ютландией, Силленде или датскими островами, в противовес к названным южными соседями Хедума уже не странам, а народам саксов и винефов. Это место иногда приводилось сторонниками полного исхода англов с континента в качестве аргумента об уже новом, не английском населении Англии в IX веке.

Однако следует учитывать и то обстоятельство, что в представлении Вульфстана Хедум лишь «принадлежал данам», но, в то же время, ни *Angle*, ни *Gotland*, ни *Sillende*, ни *iglanda fela* не являлись «страной данов» *Denamearc*, которую он помещает в юго-западной Скандинавии. В рассказе Вульфстана совершенно очевидно присутствует разделение *подчинённых данам стран* от собственно *страны данов*. Потому уместнее говорить не столько об «этническом» противопоставлении *топонимов* датского королевства *народам* саксов и винефов, сколько о противопоставлении *стран* саксов и винефов, *странам* датским - о различении в этом отрывке трёх разных политических субъектов (*Seaxum, Winedum* и *Dene*, которым принадлежит *Angle*). Таким образом, из рассказа Вульфстана можно заключить, что большинство территорий датского королевства представлялись лишь как подчинённые, но не обязательно населённые данами. При этом недостаток данных не позволяет судить, соответствовали ли названия областей наименованию проживавшего на них населения или как-то иначе.

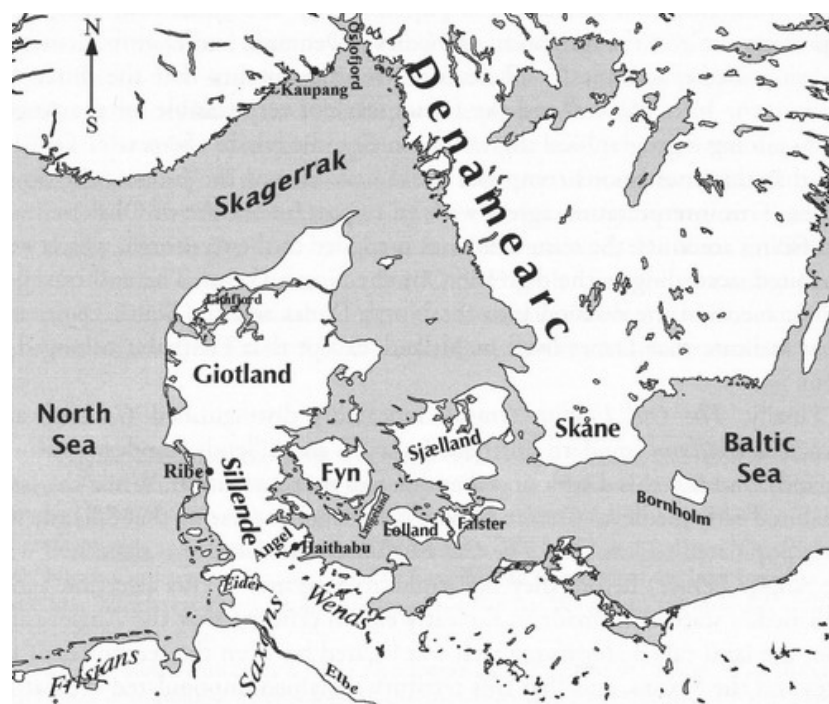

Илл. 2. География западной Балтики в IX веке в древнеанглийском переводе Орозиуса (по: Garipzanow 2008)

Если о прохождении северной (между Англией и Силленде) и западной границ ютландской Англии не сохранилось каких-либо точных ранних свидетельств, то южную её границу с саксами и славянами можно определить достаточно точно. С раннего средневековья немецкие источники указывают границами Дании с франкской империей и северной Саксонией реку Эйдер. Согласно Франкским анналам, река Эгидора предстаёт границей франков и данов уже при Готтфриде в 808 году, оставаясь таковой и при заключении мира в 811 году. В 827 году этот же источник снова упоминает Эгидору как франкско-датскую границу, или южную границу норманнской марки, на которой был расположен франкский гарнизон. В таком же смысле эта река упоминается и в церковных и императорских грамотах.

К примеру, если IX веке для географических привязок границ гамбургской епархии обозначались *gentes Danorum, Winedorum ultimam Saxonie partem* (HUB 1842: 12, Nr. 8), что достаточно точно соответствует описаниям местоположения Хедума в рассказе Оттара, то с начала X века в церковных документах границы и сферы влияния Гамбургской епархии указываются более точно с привязкой северных границ к реке Эйдер (*gentibus Suenorum seu Danorum, Noruuegorum, Island, Scrideuinnun, Gronlondon et vniuersarum septen trionalium nationum, necnon etiam in illis partibus Slavorum, que sunt a flumine Pene usque ad fluuium Edigore*: MUB 1863: 10, Nr. 11). Однако едва ли граница континентальной Англии по реке Эйдер была нововведением X века – судя по тому, что в форме *Fifeldor* она упоминается в древнеанглийской поэме *Видсид*, наряду с топонимом *Ongel* (Laur 1961: 25), соответствующим таковому из перевода Орозиуса IX века – она должна была восходить к границе англов и саксов уже в эпоху Великого переселения народов.

Столицей континентальной Англии в IX-X вв. был расположенный в заливе Шлеи на границе с Саксонией и Вагрией знаменитый торговый город Шлезвик

(Слиасторп, Слиясвик), или Хаитабу (Хедум). В конце X века английский историк Этельвард сообщал, что «Старая Англия расположена между саксами и ютами и столица её на саксонском языке называется Шлезвиг, а на датском – Хаитабу» (Ethelwerd's chronicle). То, что Этельвард помещает Англию между ютами и саксами, а не между областями Силленде и саксами, как в рассказе Оттара, объясняется тем, что первая половина фразы, как и всё предыдущее описание переселения англов из Старой Англии в Британию, было позаимствовано им из Беды Достопочтенного. Возможно, название области Силленде появилось позже, а в VI веке она ещё представляла с единое целое с областью Ютландия.

Континентальная Англия как топоним упоминалась в источниках и позднее. В XIV веке как Angliam в Planctus de statu regni Danie II и как Angul в Зееландской хронике, как Angelen и Angghel - в грамотах XV века (Laur 1992: 127), продолжая быть известной как область Angeln на самой северной границе Германии и по сей день. Однако, судя по тому, что более-менее регулярные упоминания континентальной Англии в источниках IX-X вв. почти полностью прекращаются к XI-XII вв. и неизвестны ранним датским хроникам XII-XIII вв., можно предположить, что остатки племени англов были полностью ассимилированы и слились с соседними народами в конце X - начале XI вв. Такому развитию способствовал ряд исторических событий (см. далее).

II. Лингвистические свидетельства

Вопрос происхождения различных слоёв топонимики в федеративной земле Шлезвиг-Гольштейн и конкретно в исторической области Ангельн подробно изучался в основном немецким лингвистом В. Лауром. На протяжении многих десятков лет этот исследователь последовательно отстаивал точку зрения о сохранении здесь древнегерманских слоёв топонимики, появившихся не позднее железного века (Laur 1952; Laur 1961). Такое древнее происхождение в частности предполагается для топонимики исторической Ютландской Англии, образованной, предположительно, от сокращений древнегерманских имён (Tolk, Kius, Geel, Quern, Kropp, Loose), топонимики на -ing (Weding, Hünning, Börning, Lipping, Gelting, Spenting), топонимики на -stedt (Taarstedt, Fahrenstedt, Idstedt, Sieverstedt, Bollingstedt, Langstedt, Silberstedt, Ellingstedt, Hugelstedt), топонимики на -te и -nith (Solt, Havetoftloit, Loit, Drült, Röst, Berend, Boren, Moldenit), а также топонимов Stolk и Esgrus.

«Рассмотрев эту древнюю топонимику с точки зрения истории населения, нам придётся констатировать, что она передаёт не полную картину заселения железного века и эпохи переселения народов, но в гораздо большей степени свидетельствует об остатках древнего населения этой области. Также можно установить, что она [топонимика] представлена примерно на тех же территориях, что и заселение железного века и эпохи переселения народов, установленное археологией, также оставляя пустыми северные и северо-западные районы области Ангельн, восточные районы области Швансен и, за исключением отдельных поселений на древних

дорогах, – обширные области между рекой Эйдер и заливом Шлей. Кроме того, на мой взгляд, древняя топонимика указывает и на то, что сохранение остатков древнего населения в раннем средневековье более всего должно было приходиться на юго-западную часть страны, вокруг внутреннего залива Шлей, озера Лангзее и к западу от этих мест» (Laur 1952: 63) - подводит итог своей работы В. Лаур. Его локализация «остаточного» населения англов в Ютландии действительно хорошо сходится с данными исторических источников и археологии.

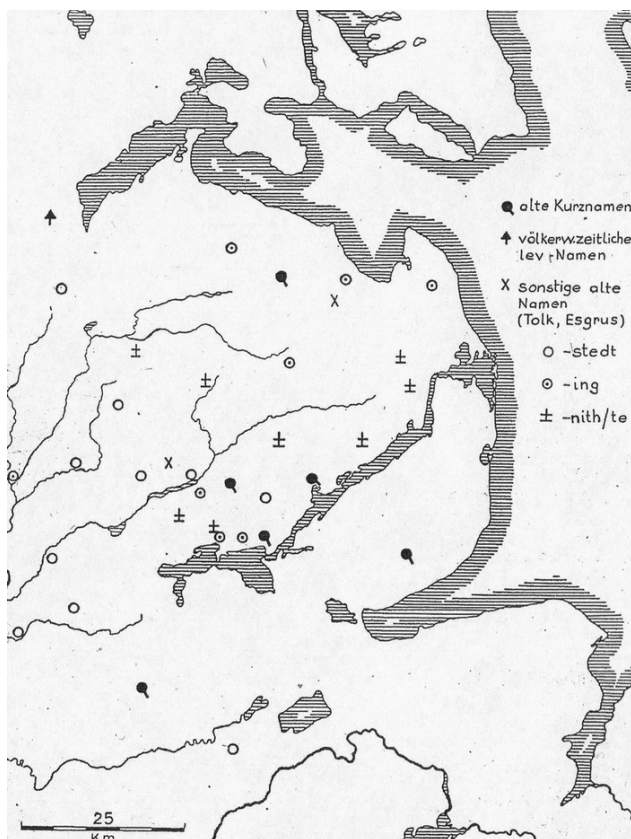

Илл. 3. Восходящая к железному веку топонимика в исторической Англии (по: Laur 1952)

III. Археологические свидетельства

Так как объём данной статьи не позволяет подробно рассмотреть археологию Древней Англии и особенности материальной культуры континентальных англов, далее будет рассмотрен лишь наиболее интересный с исторической точки зрения вопрос о возможности преемственности между населением до исхода англов в Британию и ранним средневековьем.

Представлявшие историческую ютландскую Англию современные регионы Ангельн и Швансен были достаточно густо населены на протяжении римского периода и ранней эпохи Великого переселения народов. От этих периодов по состоянию исследований и систематизации уже в 1983 году было известно порядка 170 мест находок поселений и захоронений (как могильников, так и единичных), 62 места единичных находок и кладов, 58 мест находок следов аграрной деятельности (так называемых «кельтских полей»), более трёх сотен находок шлака железа. При

этом большая часть находок приходится на южную (область Швансен и залив Шлей) и западную часть Англии, в то время как в северо-восточной они более редки.

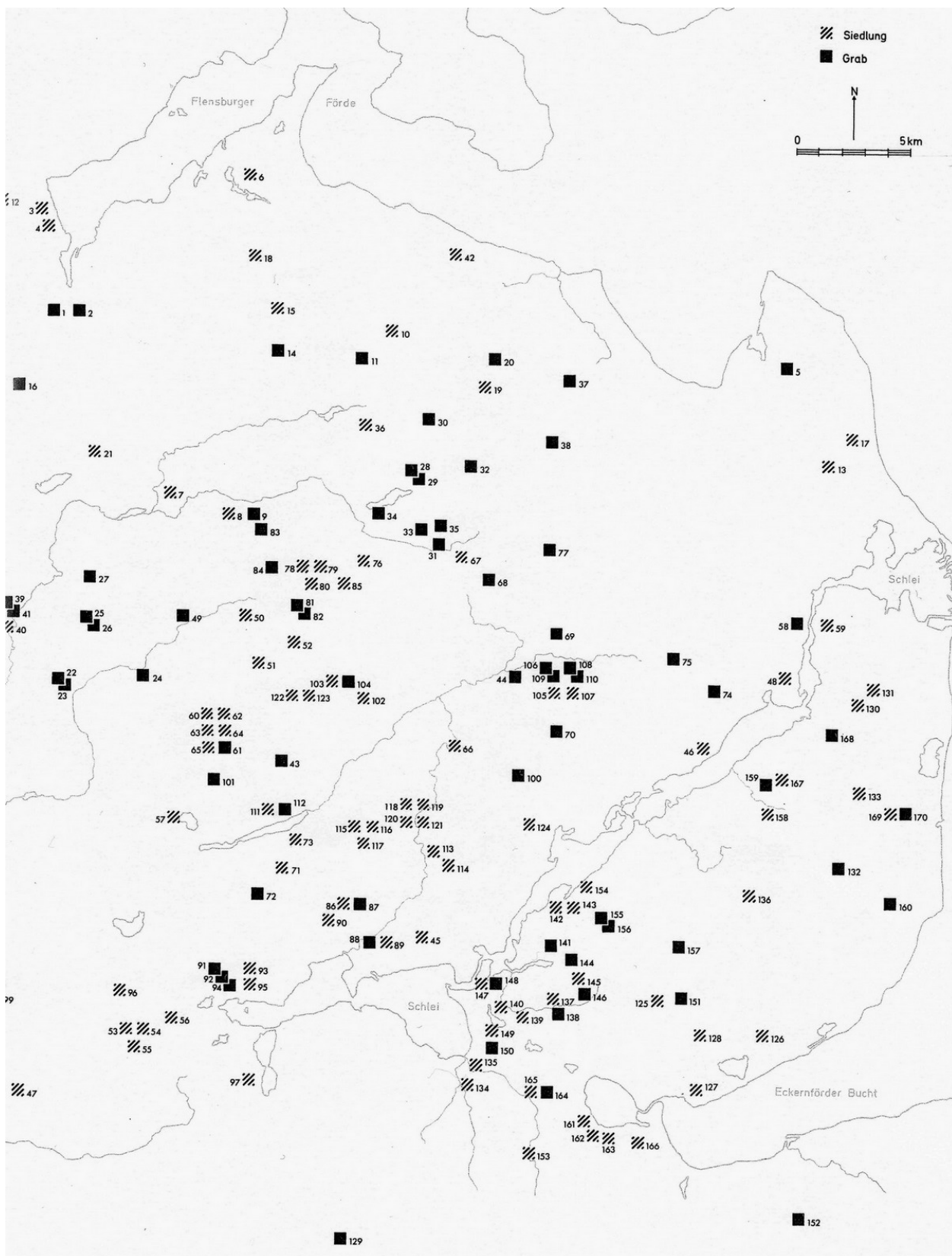

Илл. 4. Места находок поселений и захоронений римского периода и периода великого переселения народов

Ситуация с находками сильно меняется в эпоху Меровингов и раннюю эпоху Каролингов (V-VIII вв.). В этот период в тех же областях известно всего 18 мест находок, абсолютное большинство из которых приходится на южную Англию, обе стороны залива Шлей и, в особенности, район будущего Хаитабу.

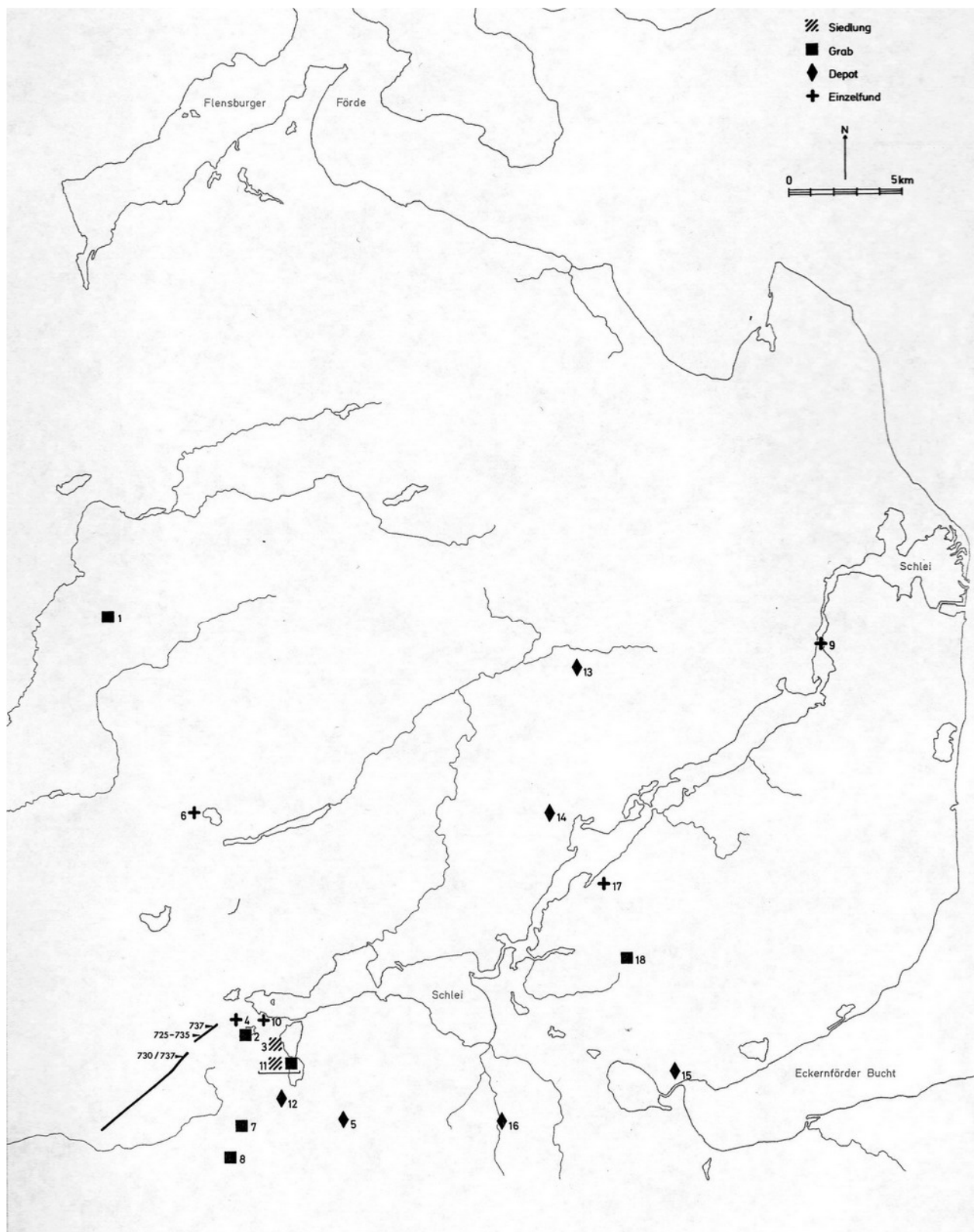

Илл. 5. Места находок эпохи Меровингов и ранней эпохи Каролингов на территории исторической Англии

При этом в так называемый «викингский период» (VIII-XI вв.) в этих областях известно 77 мест археологических находок. В целом, области концентрации этих находок совпадают с таковыми V-VIII вв., также имея центр тяжести в окрестностях Хаитабу и по обе стороны залива Шлей.

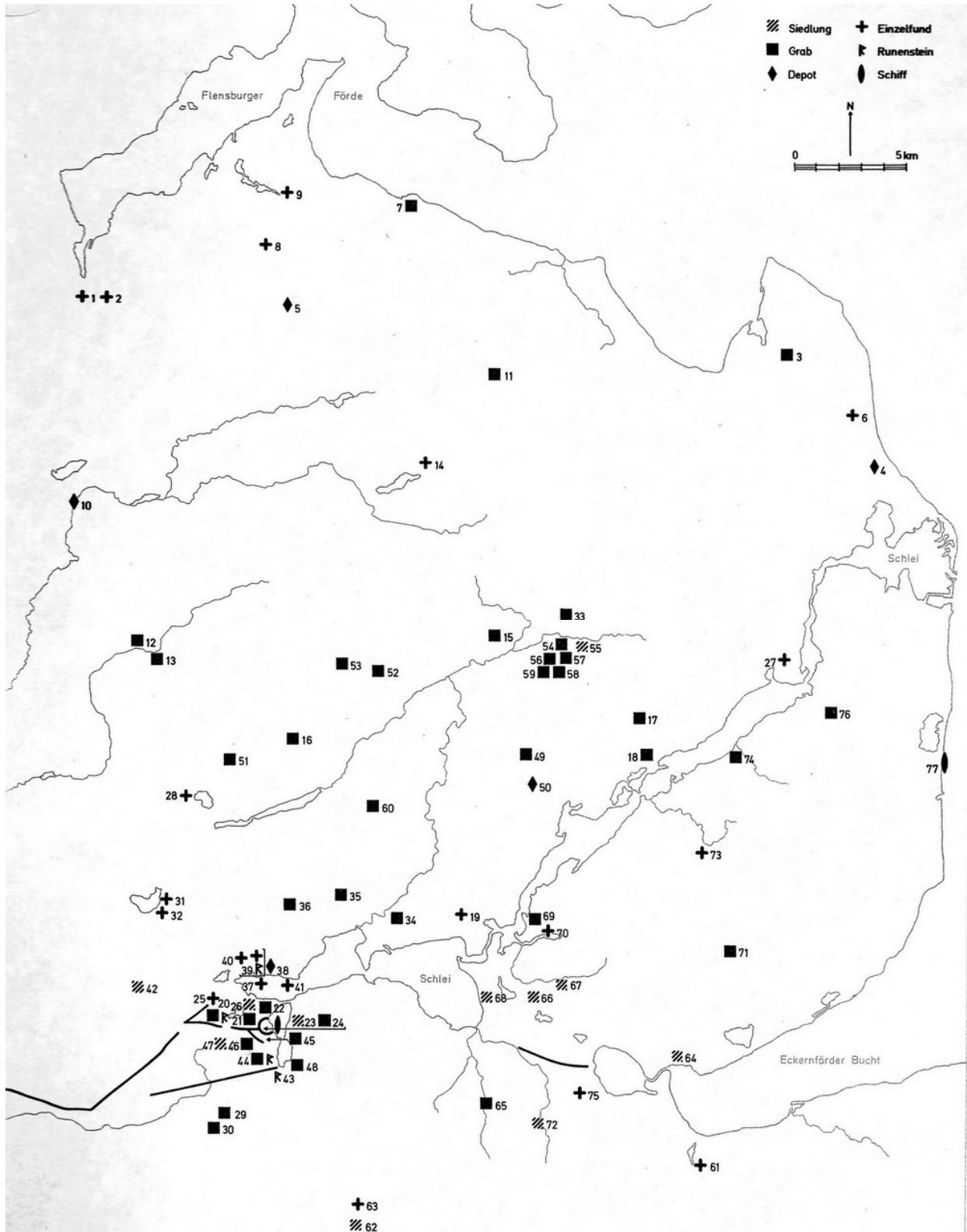

Илл. 6. Места находок «эпохи викингов»

Составившие наиболее подробное современное исследование этой проблематики археологи М. Мюллер-Вилле и К.-Х. Вилльрот пытались объяснить такое положение вещей следствием практически полного исхода племени англов из этих мест, признавая, на основании лингвистических аргументов, возможность сохранения здесь лишь небольшой части остаточного населения (Müller-Wille/Willroth 1983: 307). Однако в таком подходе скорее можно усмотреть попытку объяснить актуальные методологические проблемы археологии подходящими свидетельствами письменных источников, чем полностью беспристрастные выводы.

Так, предоставив для сравнения с археологией Ютландской Англии выборки из целого ряда мест по южному побережью Северного моря на территории Германии и Дании (Архзум, Флэгельн, Райдерланд, Дренте, Текстель, Оверйиссель, Велуве, устье Мааса и «земли Мааса и Вааля»), а также юго-восточного Сконе того же периода, авторы приходят к выводу, что «представленная для сравнения выборка регионов северной и северо-запада средней Европы позволяет выявить некоторые, по всей видимости, общие тенденции, обычно связанные с сильным снижением или даже полным прекращением заселения в середине первого тысячелетия нашей эры и новым заселением этих территорий, начинавшихся в различные временные отрезки раннего средневековья» (Müller-Wille/Willroth 1983: 307).

Поскольку для указанных территорий действительно предполагаются миграции, по крайней мере, частей населения (саксов и фризов на североморском побережье, данов в Сконе), одновременные и связанные с миграциями англов из Ютландии, археологи видели в этом подтверждение слов Беды Достопочтенного об *Angulus desertus* между серединой V и началом VII вв. Однако стройная на первый взгляд картина начинает меняться, если сравнить её с археологией других соседних регионов, не участвовавших в миграциях англов, саксов и фризов.

Наиболее наглядно на недостатки такого подхода указывает немецкий археолог С. Братер в своей, посвящённой проблемам этнических интерпретаций в археологии древних времён, монографии. Указывая на различные археологические и лингвистические нестыковки в проблеме подтверждения миграции англо-саксов в Британию (к примеру, отсутствие указаний на материальную культуру собственно бриттов в интересующий период), он останавливается, в частности, и на вопросе оставшегося в Ютландии английского населения, замечая, что «косвенным указанием [на миграцию ютландских англов в Британию] может послужить отчётливое снижение показателей заселения в области Ангельн, констатируемое, несмотря на все методологические проблемы (репрезентативность карты находок), археологией, и описанное Бедой. Однако отчётливое уменьшение археологических находок обнаруживается уже начиная с середины IV века, то есть намного раньше начала «англо-саксонских миграций». Оба процесса синхронизируются лишь в середине V века. Но что же происходило с населением Ангельна позднего IV и раннего V вв.? «Центры изобилия» и «святыни» V-VI вв. на датских островах указывают на динамичное развитие общества в это время, однако, и здесь на очень больших пространствах наблюдается отсутствие следов захоронений. Возможно, захоронения лишь приобрели в период поздней античности и раннего

средневековья археологически трудно устанавливаемую форму, так что их отсутствие пока представляет из себя лишь методологическую проблему археологии» (Brather 2004: 271-272).

К этому можно добавить, что не только южная Ютландия, датские острова, северная Саксония и побережье Северного моря выказывают единые тенденции в картине археологических находок эпохи позднего переселения народов. То же самое характерно и для большей части областей восточной Германии и юго-западного побережья Балтики. С середины IV века здесь также наблюдается резкое снижение числа находок, почти полностью прекращающееся ко второй половине V-VI вв. и последующие следы нового заселения в конце VI в., а во многом и в VII-VIII вв. Такую археологическую картину традиционно связывали с предполагаемым исходом восточно-германских племён в эпоху ВПН и новым заселением славянами в раннем средневековье.

Однако эти данные вступают в противоречие с выводами других смежных дисциплин – к примеру, анализ пыльцы и лингвистика позволили установить во многих регионах южной Балтики к востоку от ютландской Англии следы широкой преемственности между славянским населением раннего средневековья и старым населением первой половины I тысячелетия н.э. В то же время, несмотря на присутствие на основании дендрологических и керамических данных уже собственно славянской материальной культуры в этих областях, начиная с VI века, здесь практически неизвестно ранних славянских захоронений вплоть до VIII-IX вв., а в большинстве случаев и до X вв.

Дискуссии по поводу сохранения остаточного населения на юго-западе Балтики к востоку от ютландской Англии ведутся немецкими археологами не одно десятилетие, в результате чего диапазон мнений здесь достаточно широк (от признания широкой преемственности до принятия «пробела» в заселении в одно-два столетия). Одним из последних подробно обращавшихся к проблеме противоречий в археологии, лингвистике и палинологии соседних с Ютландией славянских земель археолог П. Донат, констатируя ту же картину, что и в других областях северной и центральной Европы (отсутствие погребений и снижение находок в V-VI вв., при сохранении древней топонимики), указывал на то, что отсутствие дендродат этого периода для славянских областей к востоку от Ютландии может быть объяснено методологической ошибкой археологии (Donat/Fischer 1994: 14-15. См. также: Donat 2001).

Сопоставляя данные соседних регионов, всё отчётливее становится видно, что резкое снижение или «исчезновение» находок и захоронений на обширных просторах северной и центральной Европы должно иметь объяснение не столько в исходе населения, сколько представляет из себя систематическую ошибку археологии или датировок. В результате, по каким-то причинам пока не удаётся установить заселение V-VI вв. практически повсеместно, в том числе и на тех территориях, о которых достоверно известно, что они оставались заселёнными, а не только в регионах, из которых происходили миграции. Поэтому было бы слишком

ненадёжно обосновывать исторические гипотезы на столь спорном разделе археологии, как V-VI вв. на севере центральной Европы.

Достоверно причины снижения находок V-VII вв. в этом регионе пока не ясны, но как показывает пример соседних с англами саксов, резкое снижение находок вовсе не обязательно должно указывать на очень существенный исход населения. Соседние с англами северные саксы продолжали жить на своих местах до раннего средневековья, несмотря на сообщение Беды об их исходе в Британию вместе с англами, снижение числа находок или отсутствие дендротат интересующего периода. Да и само снижение числа находок в континентальной Англии, начавшееся почти на сто лет ранее описанного Бедой исхода и запустения, показывает, что дело на самом деле могло обстоять куда сложнее, и одна археология без письменных свидетельств пока не в силах дать ответы на многие вопросы. Примеры соседних с ютландской Англией славянских земель, где также практически неизвестны могильники до IX века, притом, что на основании письменных источников хорошо известно о заселении этих земель, лишь подтверждают эти подозрения.

Не имея возможности останавливаться в рамках данной статьи на этом вопросе более подробно, укажем лишь, что в отличие от спорных данных археологии, с исторической точки зрения куда более важным кажется общее схождение независимых результатов всех трёх задействованных научных дисциплин (лингвистики, археологии и источниковедения), в общем указывающее на сохранение остатков племени англов в раннем средневековье в юго-западной части области Ангельн, вокруг Хаитабу и внутреннего залива Шлей, хотя и расходящееся в деталях. Именно в связи с Хаитабу, к примеру, и упоминается Англия как в рассказе Оттара, как и позже у Этельварда. И именно эти места, начиная с раннего средневековья, стали важнейшим политическим и экономическим центром области Ангельн и опорным пунктом для заселения и развития всей провинции. Сравнение карт 5 и 6 наглядно демонстрирует, что основная часть заселения ютландской Англии VIII-XI вв. развилась из находившихся здесь же остатков поселений древних англов.

IV. Попытка реконструкции истории ютландских англов в раннем средневековье и их ассимиляции их соседями

Сопоставление данных источников, лингвистики и археологии представляет историю ютландской Англии таким образом, что большая часть этой страны действительно должна была быть покинута англами в V веке. Единичные поселения англов оставались по всей территории древней Англии, их число несколько увеличивалось в центральных районах, но более заметные остатки англов сохранялись лишь в южной части Англии, вокруг залива Шлей, что должно было быть связано с торговой деятельностью и мореплаванием местного населения.

Традиционно ютландские англы были тесно связаны с морем и своими ближайшими континентальными соседями на южном берегу Балтики к северу от Эльбы, южном побережье Северного моря и севере Ютландии – имели с ними

общие святилища, предпринимали общие миграции, заключали династические браки и союзы или вели войны. Такому положению вещей способствовало не только близкое соседство и отсутствие существенных природных преград между племенами, но и общее происхождение англов с, по крайней мере, частью из них. По ряду черт древнеанглийский язык сближается с континентально-германскими диалектами, нежели с северогерманскими, хотя в то же время встречаются и неизвестные в континентально-германских параллели древнеанглийского с северогерманскими (RGA 1911: 87), в связи с чем англосаксы представляются либо ближайшими родичами соседних с ними саксов, либо «промежуточным звеном» между континентальными и северными германцами.

После исхода большей части английского населения на Британские острова, оставшаяся часть англов в районе залива Шлей, по всей видимости, продолжала сохранять тесные связи и вести торговлю с соседями на континенте. Между VI и VIII вв., ослабленные исходом основной части населения, остатки англов были завоёваны пришедшими из юго-западной Скандинавии данами (Guttenbruner 1952). К этому времени можно отнести начало «норманнизации» англов, то есть ассимиляции изначально континентально-германского племени северо-германским.

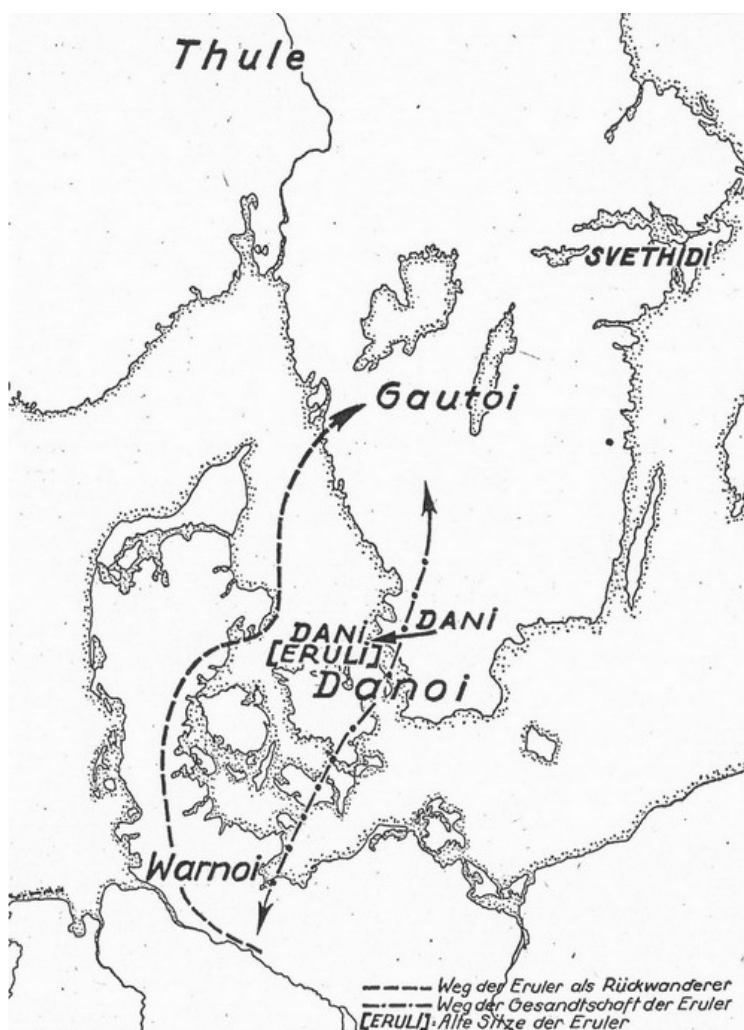

Илл. 7. Экспансия данов в Ютландию и на датские острова между VI и VIII вв. (по: Guttenbruner 1952)

Начало активной торговли между странами Балтики и арабским миром через посредство народов восточной Европы в конце VIII - начале IX вв. привело к новому этапу в жизни ютландских англов. Перспективы доходов, открывавшиеся от этой торговой деятельности англов, прекрасно осознавались датскими правителями (сложно сказать, происходили ли раннесредневековые короли ютландской Англии из династий данов-завоевателей или из местной знати), всячески стремившимися поддерживать и развивать торговлю в заливе Шлей. Уже в VIII в. начинается создание оборонительных сооружений к югу от залива Шлей в районе Хаитабу, направленных на обеспечение безопасности здешнего населения от воинственных южных соседей.

В 808 году датский король Готтфрид переселил купцов из развитого торгового центра ободритов Рерик в столицу англов Хаитабу, одновременно решив этим наиболее важные задачи – устранил главного торгового конкурента и привлек новые трудовые, технологические и демографические ресурсы, недостаток в которых должен был проявиться после исхода значительной части англов. Также к этому времени относится активизация укрепления южной границы и продолжение постройки линии оборонительных сооружений на южной границе, впоследствии известных как валы «Даневек».

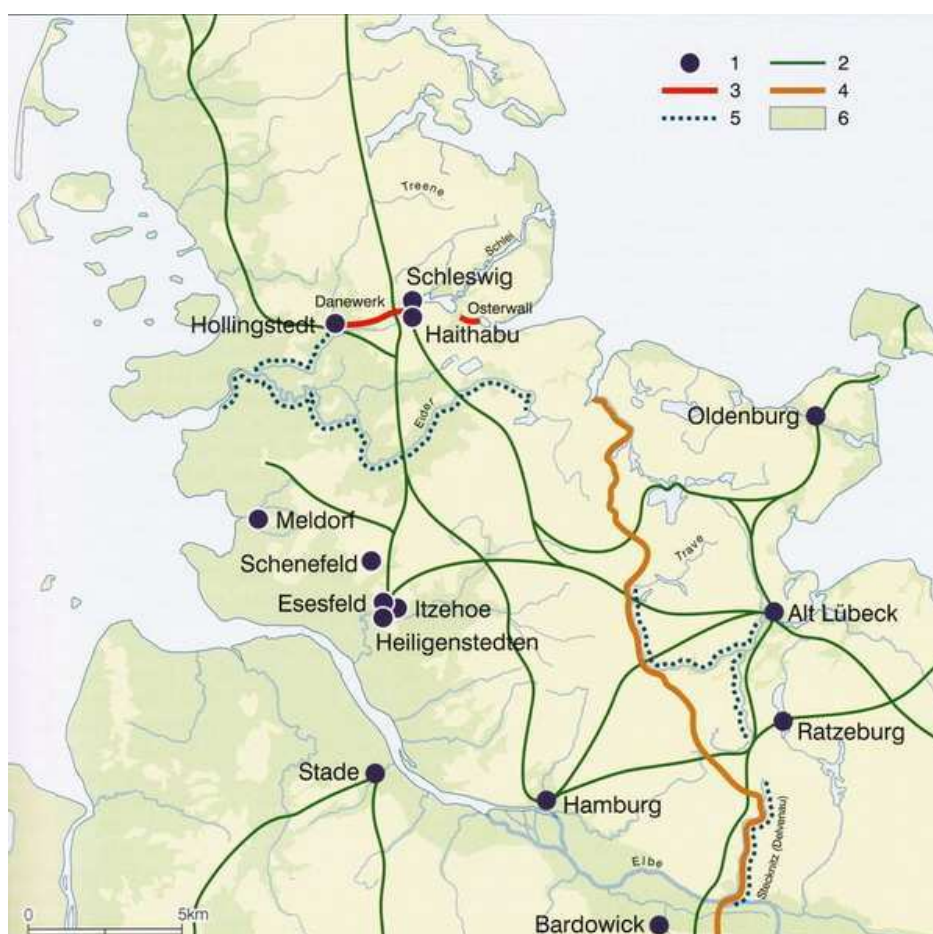

Илл. 8. Укрепления Даневек, созданные для защиты от южных соседей, саксов и славян
(по: Müller-Wille 2011)

Следующий этап в развитии региона произошёл благодаря заключению датскими правителями мира с франками после смерти Готфрида, который был первым известным по письменным историческим (не легендарным) источникам датским королём, достоверно правившим ютландской Англией. После смерти сменившего Готтфрида Хемминга, племянники Готтфрида Зигфрид и Ануло начали войну за наследство, в результате чего королевство было поделено ими на две части. Ануло должна была достаться ютландская Англия, так как Адам Бременский сообщает, что после смерти сторонники Ануло способствовали восхождению на трон в подконтрольном ему ранее королевстве Регинфреда и Харальда (Гериольда). Последний достоверно был королём Англии в 812-814 гг. и в 819-827 гг., сначала был изгнан из своей страны, но впоследствии принял христианство и франкское подданство, заручившись франкской поддержкой смог снова утвердиться у власти. В период его правления была начата христианизация континентальной Англии. Кроме сообщений о крещении вместе с Гериольдом и большого числа данов, во франкских анналах сообщается также и об удачной миссии реймского епископа Эбо в 822-823 гг. в страну Гериольда «до датских краёв», в результате которой было крещено много народа.

Значительным источником информации об этногенезе континентальных англов мог бы стать франкский юридический документ **Lex Angliorum et Werinorum hoc est Thuringorum**. Если он был создан по случаю принятия франкского подданства Гериольдом и появления в империи новой «норманнской марки» в континентальной Ютландии в первой трети IX в. на основании уже существовавшего и принятого в 804 г. *Lex Thuringorum*, то это свидетельствовало бы о том, что в первой трети IX в. основу ютландской Англии всё ещё должны были составлять сами англы, обладавшие «английским» самосознанием, отличным от данов. Само наименование населения «норманнской марки» Гериольда в «Законах англов и веринов» в эпоху каролингов именно англами, а не данами, при этом могло быть связано с тогдашней враждой между датскими правителями – Гериольдом и сыновьями Готфрида, среди которых франки поддерживали правителя Англии.

В 826 году Гериольд принял в Майнце крещение «вместе с женой и великим множеством данов» (*Annales Regni Francorum*: 826), после чего вместе с будущим Гамбургским и Бременским епископом Ансгарием отправился со своей свитой обратно (Rimbert 2000, 7). Также можно предположить, что период его правления, кроме активной христианизации ютландской Англии, мог способствовать и прибытию сюда христианского населения из Франкской империи, к примеру, фризских и саксонских купцов. К такому заключению, в частности, приводит дальнейший Римберта о второй миссии Ансгария в Данию.

Около 850 года Ансгарий получил от Хорика I разрешение на постройку церкви в «наиболее подходящем для этого портовом городе Шлезвик, в который съезжались купцы из всех стран... Ведь уже и раньше здесь было много христиан, принявших крещение в Дорестаде или Гаммабурге, среди которых были и наиболее знатные мужи города. Все они теперь были рады возможности исповедовать свою христианскую веру. Их примеру последовали и другие мужи и жёны: оставили суеверное

идолопоклонничество, обратились в христианство и приняли крещение. И таким образом большая радость наполнила город, так что и люди из нашей страны, и купцы – как местные, так и дорестадские – ранее не отважившиеся на это, теперь без страха стали прибывать в Шлезвик, в результате чего товары и запасы всех видов стали накапливаться здесь в большом избытке» (Rimbert 2000, 24).

Из любопытного сообщения Римберта о том, что Шлезвик из всех датских земель наиболее подходил для постройки церкви, а также на том основании, что здесь до 850 г. наличествовало много христианской знати, можно предположить, что речь могла идти в том числе и о «великом множестве данов» из свиты Гериольда, принявших крещение в 826 г. и вернувшихся впоследствии обратно, либо христианизированных во время его правления (Дорестада и Рустрингия были переданы Гериольду в лен). Также и описание Римбертом Шлезвика в это время как большого, богатого и процветающего города, наводит на мысль, что именно здесь и находилась ставка Гериольда, согласно Римберту, «правившего как король одной из областей Дании» (то есть – Англии). Однако исчезновение во франкских источниках к середине IX в. информации как об англах, так и о норманнской «марке» в составе империи указывают на то, что после отстранения Гериольда в Англии должны были усилиться процессы «норманизации» и ассимиляции местного населения данами.

В оставшийся отрезок IX века сложно судить о взаимоотношениях ютландской Англии с соседними народами. Сменивший Хорика I Хорик II в начале своего правления преследовал христиан, но позже всё же начал проводить благосклонную по отношению к ним политику. Вместе с тем, произошедший уже в первой трети IX века разрыв союза франков и ободритов способствовал сближению последних с датскими правителями. «Норманны» и ободриты не единожды упоминаются в IX веке франкскими анналами как проводящие совместные набеги на Саксонию и франков. Из рассказа Вульфстана этого времени также можно заключить лишь о существовании определённой политической или культурной автономии Англии в составе Датского королевства, как и о ещё сохранявшихся отличиях ютландских областей Дании от собственно датских. Однако о том, насколько к этому времени продвинулась ассимиляция и каковой оставалась доля собственно англов среди местного населения, судить не представляется возможным.

Наиболее значительными факторами влияния на остатки континентальных англов должны были стать их ближайшие соседи: даны, саксы и славяне-ободриты. Кроме письменных свидетельств о переселении Готтфридом купцов из Рерика в столицу англов в начале IX века, на значительное славянское присутствие в столице континентальной Англии в это время указывает археология. Кроме находок многочисленной славянской керамики в Хаитабу, традиционная для славян северо-западная ориентировка очагов здесь выявлена у около 18% землянок (Timmuscheit 2011: Abb. 51). Схожая картина наблюдается и относительно захоронений из некрополя Хаитабу. По данным исследовавшего могильник археолога Х. Штоэра, в IX веке из около 2500 захоронений около 1000 принадлежит саксам, 1000 – данам и 500 – славянам (Steuer 1984: 196-202).

Кроме того, славянский элемент в ютландской Англии известен и в других местах. Славянская керамика в обилии встречается в районе залива Шлей. Находки славянской керамики или её имитаций известны и в более северных ютландских областях – Швансене (нем. Schwansen – часть исторической области Англия, к северу от залива Шлей) и собственно Англии (нем. Angeln): из западного и восточного поселений Козель (Kosel), Бинебека (Bienebek), Гаммельбю (Gammelby), Везебю (Weseby) и Остербю (Osterby) и Ризебю (Rieseby) (Unverhau 1990: 67-68). При этом в соседнем с Хаитабу поселении Козеле, где также найдена славянская керамика, процент северо-западной ориентировки очагов ещё выше и достигает почти 30%.

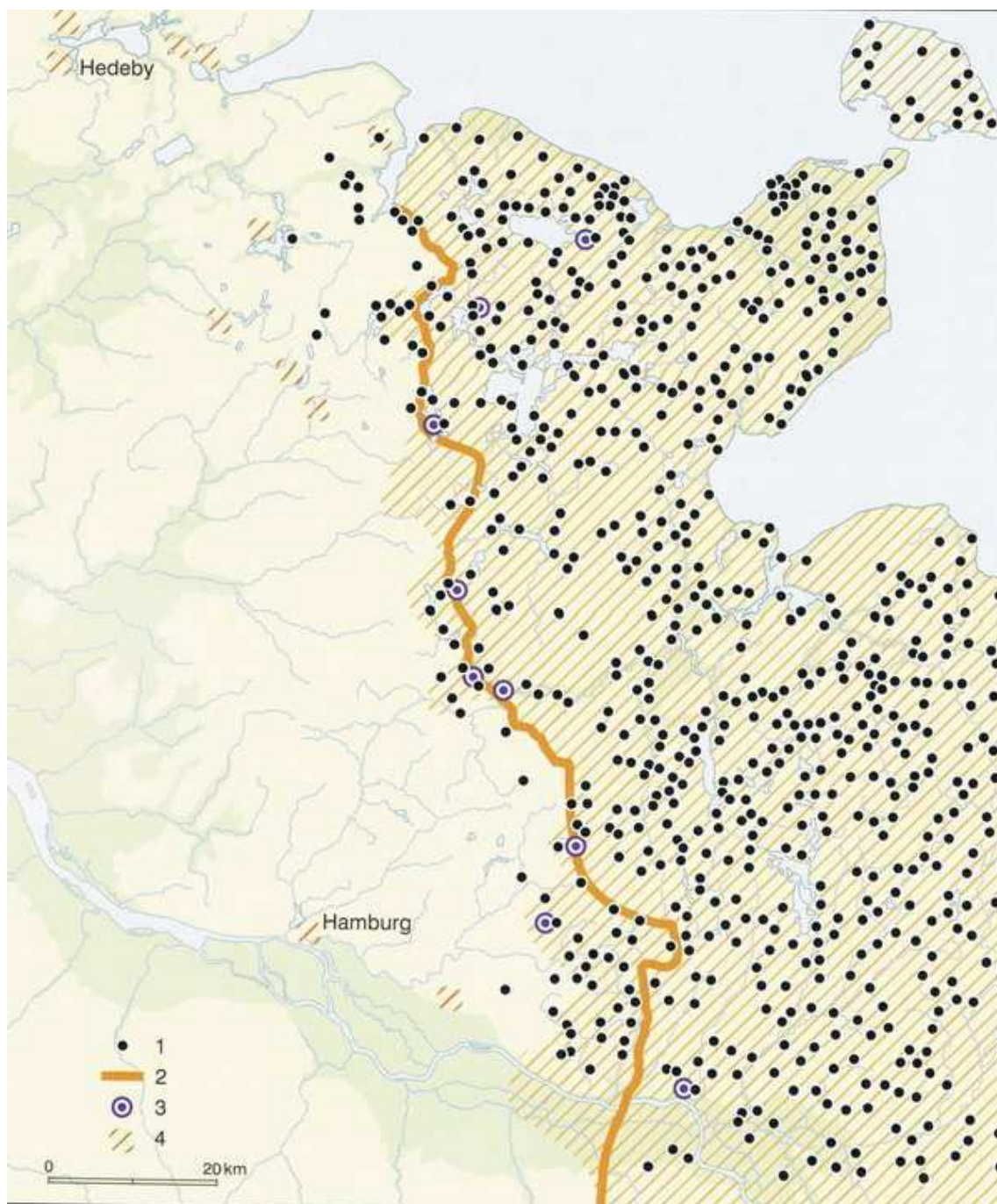

Илл. 9. Славянская топонимика и керамика в Вагрии и области залива Шлей (по: Müller-Wille 2011)

На северной границе ютландской Англии, полуострове Гамельгаб, известно два топонима смешанного славяно-датского происхождения: Oster Gurkhøj и Sünder Gorkhøye от славянского «горка» (Prinz 1967: 125). В самой Старой Англии известен топоним Поммербю (Pommerby: Laur 1992: 522), связанный с Поморьем. В области Швансен известен топоним Виннемарк (Winnemark: Laur 1992: 700), указывающий на славянское поселение. В последних двух случаях речь должна идти уже скорее о славянском присутствии позднее X века.



Abb. 51. Lage der eckständigen Feuerstelle im Haus. Groß Strömkendorf im Vergleich mit Kosel-West, Kosel-Ost, Neumünster-Grotenkamp, Haihabu-Südsiedlung und Schuby.

Илл. 10. Процентное соотношение ориентировок очагов в землянках на выборке населённых пунктов северной Германии (по: Timmscheit 2011)

Однако, в целом, наличие славянской керамики и отдельных славянских поселений на территории ютландской Англии хорошо объясняются традиционными тесными торговыми связями региона с юго-восточными соседями. Славяне играли значительную роль в истории континентальной Дании, как и наоборот – остатки континентальных англов, наряду с данами, оказывали значительное влияние на судьбы полабских славян. Кроме обширной торговли и незначительных колоний эти области связывали и постоянные войны.

Так в Анналах королевства франков сообщается, что в 815 г. войска ободритов и саксов, оказывая помощь датскому королю Гериольду, перешли реку Эдигору и дошли до Силленде, то есть заняли ютландскую Англию, которой правил Гериольд.

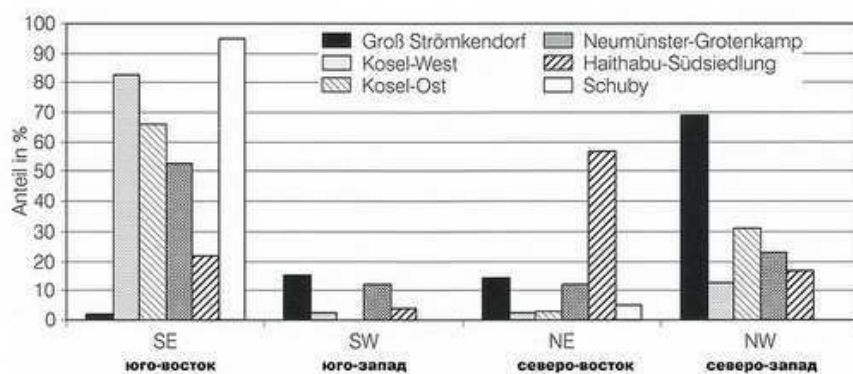
В 1043 г. ободриты под предводительством князя Ратибора совершили поход в Ютландию, дойдя до Рибе (откуда, предположительно, начиналась провинция Силленде), но были разбиты на обратном пути в окрестностях Хаитабу (Адам 2011: II, 79 (75); Saxo Grammaticus 1996: 10.22.2). В этом случае от нападения славян также пострадала именно бывшая провинция Англия.

В 1066 г. славяне под предводительством князя Круто разрушили Шлезвик (Адам 2011: схолия 82). Согласно Саксону Грамматику, в середине XII века славянские набеги в Данию привели к полному опустошению восточной Ютландии, начиная от реки Эдигоры (Saxo Grammaticus 1996: 14.15.5), когда, по всей видимости, и были уничтожены последние остатки уже сильно ассимилированного племени англов.

Однако не менее тесными были и дружественные ободритско-датские отношения, касавшиеся, в том числе, и ютландской Англии. С момента принятия христианства ободритскими князьями в X веке, династические связи ободритов и

данов начинают упоминаться в источниках. Надпись на рунном камне из Sönder Vissing в Средней Ютландии сообщает о замужестве Тове, дочери ободритского князя Мстивоя, с датским королём Гаральдом Синезубым во второй половине X века. По всей видимости, с датским королевским домом должен был быть связан и сын Мстивоя, ободритский князь Удо. Его сын Готтшалк в 1028 году отправился в изгнание в Данию, где был хорошо принят и участвовал вместе с датским королём Кнудом II в походах в островную Англию и Норманию. Впоследствии Готтшалк женился на Зигрид, дочери короля Свена Эстридсона.

Их сын Генрих также был изгнан из своей ободритской родины и долгие годы провёл в изгнании в Дании. Положение его там, однако, должно было быть очень высоким – в войне со своим противником Круто и для восстановления своей власти над королевством ободритов Генрих полагался на датский флот. Став ободритским королём, Генрих принял участие и в борьбе за собственно датские земли, предъявляя претензии на какие-то области, как на наследство по материнской линии. Саксон Грамматик указывает на изначальное наличие конфликтов между Генрихом и его двоюродным братом, ярлом Шлезвига (и, соответственно, исторической Англии) Кнудом Лавардом, вылившихся в ряд военных столкновений, но закончившихся примирением.

После смерти Генриха Кнуд Лавард также стал предъявлять права на ободритское королевство и даже добился передачи его ему императором в последние годы своей жизни. На дочери Кнуда Лаварда, сестре его ставшего датским королём сына Вальдемара Великого, был женат сын ободритского князя Никлота Прислав, бывший христианином и потому вынужденный покинуть родину. После породнения с датским королевским домом Прислав получил в лен некоторые датские области, которыми в дальнейшем владел и его сын Кнуд (остров Альс и некоторые города на других островах). Возможно, к этой же ободритской династии принадлежала и некая знатная ободритка Астрид, на которой был женат датский король Олаф в XI веке.

Династические связи ободритов и данов с X века представляют из себя настолько прочную традицию, что было бы сложно объяснить её появление уже после принятия христианства. Гораздо более вероятно, что истинные причины её были в необходимости заключения мирных договоров с ближайшими соседями, в противном случае представлявшими немалую опасность на границе. Особенно актуальны такие обстоятельства должны были быть для Вагрии и континентальной Англии.

Как сообщает Гельмольд, *«Дания в большей части своей состоит из островов, которые окружены со всех сторон омывающим их морем, так что данам нелегко обезопасить себя от нападений морских разбойников, потому что здесь имеется много мысов, весьма удобных для устройства славянами себе убежищ. Выходя отсюда тайком, они нападают из своих засад на неосторожных, ибо славяне весьма искусны в устройстве тайных нападений. Поэтому вплоть до недавнего времени этот разбойничий обычай был так у них распространен, что, совершенно пренебрегая выгодами земледелия, они свои всегда готовые к бою руки направляли на морские вылазки, единственную свою надежду, и*

все свои богатства полагая в кораблях. Но они не затрудняют себя постройкой домов, предпочитая сплести себе хижину из прутьев, побуждаемые к этому только необходимостью защитить себя от бурь и дождей. И когда бы ни раздался клич военной тревоги, они прячут в ямы все свое, уже раньше очищенное от мякины, зерно и золото, и серебро, и всякие драгоценности. Женщин же и детей укрывают в крепостях или по крайней мере в лесах, так что неприятелю ничего не остается на разграбление, — одни только шалаши, потерю которых они самым легким для себя полагают. Нападения данов они ни во что не ставят, напротив, даже считают удовольствием для себя вступить с ними в рукопашный бой» (Гельмольд 2011: II 13).

Учитывая постоянные торговые контакты обеих областей, информация об уходе защищающего гарнизона могла передаваться между континентальной Англией и Вагрией в течение суток. В силу небольшого расстояния, обилия морских бухт, где можно было расположить флот, и отсутствия серьёзных природных преград, нападение как данов на Вагрию, так и славян из Вагрии на Шлезвиг, после этого могло произойти очень быстро, а застигнутая врасплох сторона понести в результате колоссальный урон. Именно этим и объясняется сооружение славянами Вагрии недолговечных жилищ, как и сооружения данами огромных укрепительных сооружений по всей южной границе, начиная от Хаитабу. Поэтому обмен знатными заложниками и династические браки были выгодны и даже необходимы обеим сторонам, как гарантия ненападения. Заключение династических браков и нахождение в изгнании знатных персон, в свою очередь, должно было также стимулировать приток в эти области славян - как в составе свит высших лиц, так и просто для призвания колонистов для торговли или освоения пустующих земель.

В этой связи стоит обратить внимание и на то, как часто даны и ободриты выступали союзниками в войнах с франками и саксами в IX-X вв. Именно сближение и заключение союза с данами послужило поводом для разрыва ободритско-франкского союза в первой трети IX века. Это обострение отношений привело к выпадению славянских и датских территорий к северу от Эльбы из поля зрения франкских источников, упоминающих оба народа (данов чаще под собирательным термином «норманны», а ободритов – «славяне») зачастую как действующих сообща. Такое положение вещей продолжалось до второй половины X века – можно обратить внимание и на обращение за помощью к данам осаждённого в столице Вагрии Вихмана в 963-967 гг. (Видукинд 1975: III 68). Этот разгром вагрийской столицы привёл к возвышению династии принявшего христианство Мстивоя над всеми ободритскими землями. Поэтому тесные связи с данами династии Мстивоя были связаны, скорее, не только с самой его личностью и деятельностью, но представляли существовавшую ещё ранее традицию. С той только разницей, что до принятия христианства браки и отношения язычников славян и данов не представляли интереса для немецкого летописания, считавшего и тех и других варварами. После принятия Мстивоем христианства и вассалитета от саксонских королей, его династия влилась в круги высшей христианской знати центральной Европы, и лишь поэтому о ней известно больше, чем о язычниках.

Учитывая существенное славянское влияние на область исторической Англии на протяжении всего средневековья, кажется не лишённым смысла обратить внимание на сообщение Ибн-Якуба, посетившего ободритские земли во второй половине X века и упоминавшего народ *anqlij(in)*, «*один из народов севера*», изначально неславянского происхождения, но живущий рядом со славянами и потому сильно смешавшийся с ними, «ославянившийся» и забывший свой язык (Jacob 1927: 16). Так как других граничивших со славянским миром X века племён с похожими названиями неизвестно, а сама форма *anqlij(in)* оказывается фонетически довольно схожа с южно-ютландским *Angelen*, как называли континентальную Англию ещё даже в XV веке, можно предположить, что речь действительно могла идти об англах из региона Хаитабу.



Илл. 11. Основные германские (дань, юты, англ, фризы, саксы-дйтмарши, саксы-гользаты и саксы-штормарны) и славянские (вагры, ободриты, полабы) племена и города юго-западной Балтики в раннем средневековье. Иллюстрация из исторического музея города Plön, Германия.

В другом месте ибн-Якуб сообщает о том, что страна Накуна, т.е. королевство ободритов, граничит с Саксонией и «частью мерман». Как известно, в страну ободритов ибн-Якуб прибыл из Саксонии. На протяжении всего путешествия его, как купца, наиболее интересовали местные рынки, товары и цены, что и отразилось в тексте. Так как «норманны», безо всяких сомнений, было немецким, а не славянским обозначением всего населения датского королевства, а шире - и северных германцев вообще - то различия в сообщениях о границе с «частью мерман» и перешедшем на славянский язык и смешавшемся со славянами «народе севера *anqlij(in)*» могут объясняться различными источниками: саксонским в первом случае

и славянским – во втором. Такое представление могло сложиться у еврейского купца при общении через славянских переводчиков с хорошо знавшими славянский язык купцами из Хаитабу/Шлезвига во время посещения рынков в ободритских землях.

Однако, несмотря на значительное присутствие славян на юге исторической Англии и в её столице, славянское влияние – как славянизацию, так и физическое уничтожение коренного германоязычного населения в ходе славянских набегов – можно рассматривать лишь как одну из причин исчезновения племени англов и растворения его в соседних народах, причём едва ли решающую. Куда более сильным при этом выглядит влияние на остатки континентальных англов их саксонских соседей и данов.

Согласно данным археолога Х. Штоера, в IX веке саксонские захоронения составляли около 40% захоронений от общего числа, а в X веке «из 3000 захоронений около 1000 принадлежит саксам, 1000 – данам, 500 – славянам и 500 – шведам. Одновременно около 950 г. в Хаитабу проживало около 350 саксов, 350 данов, 150 славян и 150 шведов» (Steuer 1984: 209).

Впрочем, насколько разумно такое выделение «саксонского этноса», остаётся под вопросом. Принимая на основании письменных источников остаточное население англов в Ютландии в IX веке, и учитывая, что само по себе это племя должно было быть как культурно, так и по происхождению ближе к саксам, чем к северным германцам (данам), сходство погребального обряда этой части захоронений может быть объяснено и принадлежностью их англам.

При этом, саксонское влияние и колонизация ютландской Англии в IX-X вв. сами по себе под сомнение не ставятся. О тесных связях с саксами-нордальбингами говорит уже само наличие немецкого названия города Слиторп и впоследствии Шлезвик. В IX веке Римберт упоминает присутствие в Шлезвике немалого числа христиан, в части которых в историческом контексте есть все основания подозревать выходцев из Франкской империи, Фризии или Саксонии. Проникновению саксов в Англию могло способствовать и принятие франкского вассалитета Гериольдом в начале IX в. Кроме уже упоминавшейся военной помощи от саксов и ободритов в 815 году, постоянный военный контингент франков находился на границе с Англией («Датской маркой») в районе Эйдера, как о том упоминается во франкских анналах. Подробностей о характере этого гарнизона не сообщается, но если речь шла о долгосрочных поселениях и нахождении здесь же и семей солдат, то это могло способствовать оседанию их потомков и по другую сторону границы.

В конце IX в. к власти в Датском королевстве пришла шведская династия, с которой связывают появление камерных захоронений в Хаитабу. Однако для этого периода, скорее, уместнее говорить о возможном культурном северно-германском влиянии, нежели о переселениях из Скандинавии.

В 930-х годах произошло завоевание Ютландии саксами. Согласно Адаму Бременскому, поводом для военного похода стало то, что даны, «ища ссоры, убили в Хаитабу послов Оттона вместе с маркграфом и полностью вырезали всю колонию саксов» (Адам 2011: II, 3), что, по всей видимости, являлось ошибочным перенесением им событий 983 года во времена Оттона. В действительности, о политическом

подчинении Хаитабу и ютландской Англии саксонским королям и даже наличию там маркграфа, неизвестно из других источников, напротив, сообщающих о принадлежности этих земель датским правителям. Саксонская колония в политическом, а не только в этническом смысле, была создана в столице данов уже после описанного выше завоевания. Далее информация Адама не противоречит, а наоборот хорошо сходится с другими письменными источниками – датская граница располагалась во времена Оттона у Шлезвика и после перехода её были завоёван весь Ютландский полуостров.

Любопытно сообщение Адама о создании в Ютландии трёх епископств – в Шлезвике, Рибе и Орхусе. Очевидно, речь должна была идти о трёх столицах трёх названных Вульфстаном за несколько десятилетий до этого ютландских провинций: Англии (Хаитабу/Шлезвик), Силленде (Рибе) и Ютландии (Орхус). Стоит отметить, что практика создания епископств в бывших племенных границах «варварских народов» была очень характерна для Гамбургского диоцеза. Точно таким же образом епископства и церкви устраивались в племенных столицах для христианизации ободритов – Ольденбургское епископство в столице вагров, Мекленбургское в столице собственно ободритов и вместе с ними церкви в столице полабов Ратцебурге и столице линонов Ленцене. На этом историческом фоне, в факте создания в столице ютландской Англии отдельного епископства можно также усмотреть сохранение этим регионом значительной степени автономии, по крайней мере, в составе Датского королевства, если не сохранение «племенного самосознания» англов ещё в первой трети X века.



Илл. 12. Ютландские провинции в IX в. по Вульфстану и основанные саксами епископства в первой трети X века.

Период саксонского правления в ютландской Англии продлился до первого славянского восстания 983 года. Учитывая связь обоих событий, не лишним будет ещё раз обратить внимание на династические связи начавшего восстание ободритского князя Мстивоя с датскими королями. По всей видимости, именно этот период – установление саксонской колонии в Хаитабу на протяжении полувека и последующее истребление этой колонии данами – и должен был привести к окончательной смене «племенного самосознания» жителей ютландской Англии.

Впрочем, насколько «полным» в действительности было истребление саксонской колонии в Хаитабу в 983 году также остаётся под вопросом. В схолии 82 к тексту Адама сообщается, что «Шлезвиг, очень богатый и многолюдный город саксов-трансальбианов, расположенный на самой границе Датского королевства, был до основания разрушен в результате внезапного нападения язычников». Поход ободритского князя Круто на Шлезвиг произошёл в ходе второго славянского восстания в 1066 году, то есть 83 года спустя «полного истребления саксонской колонии в Хаитабу», Шлезвиг представлялся Адаму ещё «саксонским городом». В то время как в 1036 году после заключения скреплённого династическим браком мира между немецким императором и датским королём, Конрад передал Кнуту *Sliaswig cum marcha, quae trans Egdoram est* («Шлезвиг вместе с маркой, расположенной за рекой Эйдер», Адам 2011: II, 54). Таким образом, официально Шлезвиг уже находился не под саксонским управлением к моменту его разрушения в 1066 году.

Это противоречие в тексте Адама может быть объяснено как сохранением саксонского населения в Шлезвиге после 983 года (или, что кажется менее вероятно, «новой колонизацией» между 983 и 1066 гг.), так и просто путаницей. Как уже было отмечено выше, Адам ошибочно отнёс «полное уничтожение саксонской колонии» ещё к предшествующим завоеванию Оттона временам. Поэтому, «выпустив» этот важный эпизод отпадения Шлезвика в 983 году из повествования, разрушение Шлезвика ободритами в 1066 году в повествовании Адама могло слиться с разгромом саксонской колонии 983 года, т.к. в обоих случаях речь для него, как церковного деятеля, в первую очередь шла о притеснениях христиан.

	число захоронений	саксы	дань	славяне	шведы	население Хаитабу
IX в.	2500 [100%]	1000 [40%]	1000 [40%]	500 [20%]		
1 пол. X в.	3000 [100%]	1000 [33,3%]	1000 [33,3%]	500 [16,7%]	500 [16,7%]	
2 пол. XI в.	6000 [100%]	500 [8,3%]		500 [8,3%]		5000 [83,4%]

Илл. 13. Этническое деление населения Хаитабу в IX-X вв. (по Н. Steuer 1984)

Из 6000 захоронений Хаитабу второй половины X века Х. Штоер относит по 500 славянам и саксам, а остальные 5000 интерпретирует как «население Хаитабу». Другими словами, процессы христианизации привели к интеграции изначально разноэтнического населения Хаитабу и появлению собственных новых культурных традиций. С этим неизбежно должно была быть связано и изменение самосознания местных жителей. Также стоит отметить, что со второй половины X века прекращаются и упоминания об англах в письменных источниках. Можно предположить, что появление общей культуры в Хаитабу должно было быть связано

не с «англизацией» живших здесь и в окрестностях англов, саксов, данов и славян, а именно с утратой старого традиционного «английского» самосознания остатков англов, способствовавшего прежде сохранению культурных различий местных жителей.

Разумеется, археология не в силах ответить на вопросы о самосознании носителей той или иной материальной культуры, однако, сопоставляя данные всех источников, период между уничтожением саксонской колонии в 983 г. и разрушением Шлезвика славянами в 1066 г. можно условно принять как возможную дату окончательной ассимиляции ютландских англов.

* * *

Суммируя данные о населении континентальной Англии в железном веке и средневековье, стоит признать, что при наличии некоторых сложных вопросов и противоречий, в целом, есть все основания предполагать сохранение коренного древнеанглийского населения в районе залива Шлей и после исхода основной части племени на Британские острова в V веке.

С начала нашей эры и до эпохи Великого переселения народов население южной Ютландии к северу от реки Эйдер можно с большой степенью достоверности отождествить с племенем англов. Лингвистически древнеанглийский язык выказывает сходства и параллели с континентальными германскими, неизвестные в северных германских. Сопоставляя эти данные с сообщениями письменных источников о наличии общего для англов и ряда других обитавших на континенте к югу и востоку от них племён, как и последующие общие миграции англов с саксами, ютами, фризами и варинами, стоит принять, что теснейшие связи населения ютландской Англии с южными соседями оказывали влияние на историческую судьбу этого племени на протяжении многих веков. Вопреки исходу значительной части англов из Ютландии в V веке, часть их должна была остаться на своих местах, подвергнувшись завоеванию и колонизации со стороны племени данов. Впрочем, несмотря на вхождение в датское королевство, в континентальной Англии продолжала сохраняться значительная автономия с сильными традициями собственного самоуправления, так, что во времена Гериольда Англия указывается даже как отдельное датское королевство.

Начиная с начала IX века, ряд предпринятых датскими правителями политических инициатив, таких как переселение населения из ободритского Рерика в 808 г., последовавшие за этим принятие Гериольдом франкского подданства и тесное взаимодействие данов с ободритами в противостоянии с франками до первой трети X века, должны были способствовать значительному притоку славянского и саксонского населения в южную часть континентальной Англии, в особенности, в район залива Шлей и столицу Хаитабу. Как тесные экономические связи Хаитабу с южными соседями, так и острая необходимость в гарантиях соблюдения мира с последними, способствовали сложению прочной традиции династических браков с ободритами. Эта традиция прослеживается непрерывно с X века, но сложение её

следует отнести к гораздо раннему периоду и рассматривать в контексте ободритско-датских союзов IX века и вообще традиционных связей англов с упоминаемыми на месте ободритов племенами уже в первой половине первого тысячелетия н.э. Как и было отмечено, такие связи были следствием объективных экономических и политических потребностей регионов и оставались непоколебимыми, несмотря на смены и эволюции в обоих регионах языков, вероисповедания и этнического самосознания, из англо-варинских связей I-II веков к XII веку плавно перейдя в связи шлезвигских, вагрийских и ободритских правителей.

Несмотря на вхождение в Датское королевство, кажется вероятным сохранение ютландской Англией определённой автономии вплоть до первой трети X века, после чего в течении последующего столетия должны были последовать полная ассимиляция и растворение остатков англов в соседних народах саксов, данов и славян. Исторически исчезновению англов в Ютландии должны были способствовать три основные причины:

1. Исход значительной части населения в V веке и последовавшее датское завоевание.

2. Сильные «глобализационные» процессы в центре оставшихся в Ютландии англов Хаитабу, способствовавшие культурным влияниям извне и значительным притокам чужеродного населения, таким образом, что в течении IX в. англы, сохраняя политическую власть, в реальности могли перестать составлять абсолютное большинство своей страны.

3. Период саксонского правления между 931 (934) и 983 гг. и новая волна христианизации, способствовавшая исчезновению племенного самосознания к этому времени уже полиэтнического населения Хаитабу и включению его в новую общность с христианским самосознанием и правами подданных германской империи.

Поскольку центром английской провинции Дании оказался крупный торговый центр (а не княжеская крепость с окружающим крестьянским населением), постоянно привлекавший новые потоки переселенцев из соседних стран и просто купцов, слияние культур здесь должно было изначально быть очень высоким. Вместе с тем, до начала X века эта область продолжала восприниматься чужеземцами именно как «Англия» и сохранять определённую политическую автономию, несмотря на то, что сами по себе англы к этому времени уже могли и не составлять большинства населения Хаитабу.

Однако саксонское завоевание и новая волна христианизации в 930-х гг. могли привести к получению одинаковых политических прав для любых жителей этой области. Все они с этого времени стали подданными германской империи (а не датского королевства, в котором англы могли бы получать правовое преимущество над саксами), а различие в правах после христианизации проводилось не по этническим, а религиозным признакам (христиане-язычники). В результате, саксы-христиане, ранее бывшие в Хаитабу «гостями», могли получить здесь даже привилегированное положение по отношению к собственно коренным англам, если таковые ещё были язычниками. Как и в случае с соседними ободритскими землями,

вошедшими в состав империи, такое положение вещей действительно могло привести к очень быстрой утрате этнического самосознания и «онемечиванию».

В конце XI века Адам Бременский уже, по всей видимости, ничего не знал об англах. Все континентальные земли датского королевства, в том числе и начинавшиеся сразу за рекой Эйдер, он называет просто Ютландией (Адам 2011: IV, 1; II, 4).

Дольше, чем в Саксонии, память об англах, как о части населения Ютландии, сохранялась в Датском королевстве. Около 1200 г. Саксон Грамматик начал свою хронику именно с описания легенды о происхождении датского народа от двух братьев – Дана и Англа. Саксон сообщает, что от имени последнего должно было произойти название ютландской Англии. Потомки Англа завоевали Британию и назвали её в честь своей старой прародины. Несмотря на явную «легендарность» сказания и знакомства Саксона с трудом Беды, его представление о происхождении современного ему народа данов от древних племён (ссылка Саксона на Беду указывает на умышленное отождествление им «народа англов» описанного Бедой с «потомками Англа» из современной ему легенды) данов и англов, действительно соответствует современным данным о средневековом этногенезе данов.

В позднем средневековье и последующие эпохи память об англах продолжала существовать лишь в топониме «область Англов» (Angelen, Angeln), сохранившись в таком виде и до нашего времени.

ЛИТЕРАТУРА

Адам 2011 - Славянские хроники. Адам Бременский, Гельмольд из Босау, Арнольд Любекский / Перевод с лат. И.В. Дьяконова, Л.В. Разумовский, редактор-составитель И.А. Настенко. М., 2011.

Беда 2001 - *Беда Достопочтенный*. Церковная история народа англов / Перевод В.В. Эрлихмана. СПб., 2001.

Видукинд 1975 - *Видукинд Корвейский*. Деяния саксов. М.: Наука, 1975.

Гельмольд 2011 - Славянские хроники. Адам Бременский, Гельмольд из Босау, Арнольд Любекский / Перевод с лат. И.В. Дьяконова, Л.В. Разумовский, редактор-составитель И.А. Настенко. М., 2011.

Иордан 2001 - *Иордан*. О происхождении и деяниях гетов / Пер. Е.Ч. Скржинской. СПб., 2001.

Прокопий 1950 - *Прокопий Кесарийский*. Война с готами / Пер. С.П. Кондратьева. М., 1950.

Перенесение Св. Александра 1940 - *Die Übertragung des hl. Alexander // Die Geschichtsschreiber der deutschen Vorzeit, 2. Gesamtausgabe, Leipzig, 1940.*

Эйнхард 1999 - *Эйнхард*. Жизнь Карла Великого // *Историки эпохи Каролингов* / Перевод с лат. М.С. Петровой, М., 1999.

Annales Regni Francorum 1895 - *Annales Regni Francorum // Monumenta Germaniae Historia. SSG in us. schol., Hannover, 1895.*

Brather 2004 - *Brather S. Ethnische Interpretationen in der frühgeschichtlichen Archäologie. Geschichte, Grundlagen und Alternativen, de Gruyter. Berlin-New York, 2004.*

Donat/Fischer 1994 - *Donat P., Fischer R.E. Die Anfänge slawischer Siedlung westlich der Oder. Methodische Überlegungen zu Problemen aktueller archäologischer und onomastischer Forschungen // Jahrbuch für Brandenburgische Landesgeschichte, 45, 1994.*

Donat 2001 - *Donat P. Aktuelle Fragen der archäologischen Forschungen zur Geschichte der Slawen im nördlichen Deutschland // Bodendenkmalpflege in Mecklenburg-Vorpommern, 2000-48. Schwerin, 2001.*

Ethelwerd's chronicle - *Ethelwerd's chronicle // Old English Chronicles, ed. by J.A. Giles, George Bell & Sons, London, 1906.*

- Garipzanow 2008 - *Garipzanow I.* Frontier Identities: Carolingian Frontier and the *gens Danorum* // Franks, Northmen and Slavs: identities and state formation in early medieval Europe. Turnhout, 2008.
- Guttenbrunner 1952 - *Guttenbrunner S.* Die Herkunft und Ausbreitung der Dänen // Völker und Stämme Südschleswigs im frühen Mittelalter, Band 1, Schleswig, 1952.
- Jacob 1927 - *Jacob G.* Arabische Berichte von Gesandten an germanische Fürstenhöfe aus dem 9. Und 10. Jahrhundert. Berlin und Leipzig, 1927.
- HUB 1842 - Hamburgisches Urkundenbuch. Erster Band. Herausgegeben von Johann Martin von Lappenberg. Hamburg, 1842.
- Laur 1952 - *Laur W.* Die wikingerzeitliche Ortsnamen Südschleswigs // Völker und Stämme Südschleswigs im frühen Mittelalter, Band 1. Schleswig, 1952.
- Laur 1961 - *Laur W.* Die Ortsnamen in Schleswig-Holstein mit Einschluß der nordelbischen Teile von Groß-Hamburg und der Vierlande. Neumünster, 1961.
- Laur 1992 - *Laur W.* Historisches Ortsnamenlexikon von Schleswig-Holstein, 2., völlig veränd. und erw. Aufl. Neumünster, 1992.
- Lex Angliorum 1918 - *Lex Angliorum et Werinorum hoc est Thuringorum*, Claudius Freiherr von Schwerin (Hrsg.), *Leges Saxonum und Lex Thuringorum* (MGH Fontes iuris IV). Hannover/Leipzig, 1918.
- MUB 1863 - Mecklenburgisches Urkundenbuch. Herausgegeben von dem Verein für Mecklenburgische Geschichte und Altertumskunde, Band I, 786-1250. Schwerin, 1863.
- Much 1967 - *Much R.* Die Germanen des Tacitus. Heidelberg, 1967.
- Müller-Wille/Willroth 1983 - *Müller-Wille M., Willroth K.-H.* Zur eisenzeitlichen und frühmittelalterlichen Besiedlung von Angeln und Schwansen // *Offa*, Band 40. Neumünster, 1983.
- Müller-Wille 2011 - *Müller-Wille M.* Zwischen Starigard/Oldenburg und Novgorod. Neumünster: Wachholtz Verlag, 2011.
- Prinz 1967 - *Prinz J.* Zur Frage slavischer Orts- und Personennamen auf süddänischen Inseln // *Zeitschrift für slavische Philologie*, Heidelberg, 1967.
- RGA 1911 - *Hoops J.* (Herausg.) Reallexikon der Germanischen Altertumskunde, Erster Band, A-E. Verlag von Karl J. Trübner. Straßburg, 1911.
- Rimbert 2000 - *Rimbert, Vita Anskarii* // Quellen des 9. und 11. Jahrhunderts zur Geschichte der hamburgischen Kirche und des Reiches. Darmstadt, 2000.
- Saxo Grammaticus 1996 - *Saxo Grammaticus. Gesta Danorum.* Ed. J. Olrik et H. Ræder. Digitized and converted by Ivan Boserup. København, Det Kongelige Bibliotek, 1996.
- Steuer 1984 - *Steuer H.* Zur ethnischen Gliederung der Bevölkerung von Haithabu anhand der Gräberfelder, *Offa*, Bd. 41 (1984).
- The Old English Orosius 1980 - *The Old English Orosius*, ed. By Janet Batery. Oxford: Oxford University Press, 1980.
- Tummscheit 2011 - *Tummscheit A.* Die Baubefunde des frühmittelalterlichen Seehandelsplatzes von Groß Strömkendorf, Kr. Nordwestmecklenburg. Wiesbaden: Reichert Verlag, 2011.
- Unverhau 1990 - *Unverhau H.* Untersuchungen zur historischen Entwicklung des Landes zwischen Schlei und Eider im Mittelalter. Neumünster: Wachholtz Verlag, 1990.

REFERENCES

- Adam 2011 - Slavjanskije hroniki. Adam Bremenskij, Helmold iz Bosau, Arnold Ljubekskij [Slavic chronicles. Adam from Bremen, Helmold from Bosau, Arnold from Lübeck], Moscow, 2011 [in Russian].
- Annales Regni Francorum 1895 - *Annales Regni Francorum* [Annals of the kingdom of francs], *Monumenta Germaniae Historia* [History of Germany], SSG in us. schol., Hannover, 1895 [in German].
- Beda 2001 - *Beda Dostopochtennyj. Cerkovnaja istorija naroda anglov* [Church history of the angles], *Perevod V.V. Jerlihmana*, St. Petersburg, 2001 [in Russian].
- Brather 2004 - *Brather S.* Ethnische Interpretationen in der frühgeschichtlichen Archäologie. Geschichte, Grundlagen und Alternativen, de Gruyter [Ethnic interpretations in ancient archeology], Berlin-New York, 2004 [in German].

Donat/Fischer 1994 - *Donat P., Fischer R.E.* Die Anfänge slawischer Siedlung westlich der Oder. Methodische Überlegungen zu Problemen aktueller archäologischer und onomastischer Forschungen [The beginning of Slavic settling to the west of Oder. Methodical reasons to problems of actual researches in archeology and onomastics], Jahrbuch für Brandenburgische Landesgeschichte [Year-book of history of Brandenburg], 45, 1994 [in German].

Donat 2001 - *Donat P.* Aktuelle Fragen der archäologischen Forschungen zur Geschichte der Slawen im nördlichen Deutschland [Topical issues of archaeological researches for history of Slavs in northern Germany], Bodendenkmalpflege in Mecklenburg-Vorpommern [Protection of historical monuments in Mecklenburg-Vorpommern], 2000-48, Schwerin, 2001 [in German].

Ethelwerd's chronicle - *Ethelwerd's chronicle* // Old English Chronicles, ed. by J.A. Giles, George Bell & Sons, London, 1906 [in English].

Garipzanow 2008 - *Garipzanow I.* Frontier Identities: Carolingian Frontier and the *gens Danorum*, Franks, Northmen and Slavs: identities and state formation in early medieval Europe, Turnhout, 2008 [in English].

Helmold 2011 - Slavjanskije hroniki. Adam Bremenskij, Helmold iz Bosau, Arnold Ljubekskij [Slavic chronicles. Adam from Bremen, Helmold from Bosau, Arnold from Lübeck], Moscow, 2011 [in Russian].

Guttenbrunner 1952 - *Guttenbrunner S.* Die Herkunft und Ausbreitung der Dänen [Origin and expansion of Danes], Völker und Stämme Südostschleswigs im frühen Mittelalter [The people and tribes of the southeast of Schleswig in the early Middle Ages], Band 1, Schleswig, 1952 [in German].

Jordan 2001 - *Jordan.* O proishozhdenii i dejanijah getov [The Origin and Deeds of the Getae], Per. E.Ch. Skrzhinskoj, St. Petersburg, 2001 [in Russian].

Jacob 1927 - *Jacob G.* Arabische Berichte von Gesandten an germanische Fürstenhöfe aus dem 9. Und 10. Jahrhundert [The Arab reports of envoys in the German princely yards at 9-10 centuries], Berlin und Leipzig, 1927 [in German].

Jejnhard 1999 - *Jejnhard.* Zhizn' Karla Velikogo [Charles the Great's life], Istoriki jepohi Karolingov [Historians of an era of Carolingians], Pervod s lat. M.S. Petrovoj, Moscow, 1999 [in Russian].

HUB 1842 - Hamburgisches Urkundenbuch. Erster Band. Herausgegeben von Johann Martin von Lappenberg [Hamburg documentary book. First volume], Hamburg, 1842 [in German].

Laur 1952 - *Laur W.* Die wikingerzeitliche Ortsnamen Südostschleswigs [Toponymy of an era of Vikings in the southeast of Schleswig], Völker und Stämme Südostschleswigs im frühen Mittelalter [The people and tribes of the southeast of Schleswig in the early Middle Ages], Band 1, Schleswig, 1952 [in German].

Laur 1961 - *Laur W.* Die Ortsnamen in Schleswig-Holstein mit Einschluß der nordelbischen Teile von Groß-Hamburg und der Vierlande [Toponymy in Schleswig-Holstein with the application of north-Elba part of Groß-Hamburg and Vierlande], Neumünster, 1961 [in German].

Laur 1992 - *Laur W.* Historisches Ortsnamenlexikon von Schleswig-Holstein [The historical dictionary of names of settlements in Schleswig-Holstein], 2., völlig veränd. und erw. Aufl, Neumünster, 1992 [in German].

Lex Angliorum 1918 - *Lex Angliorum et Werinorum hoc est Thuringorum*, Claudius Freiherr von Schwerin (Hrsg.) [Law of the Angles and Warini, that is, of the Thuringians], Leges Saxonum und Lex Thuringorum (MGH Fontes iuris IV), Hannover/Leipzig, 1918 [in Latin].

MUB 1863 - Mecklenburgisches Urkundenbuch, Band I, 786-1250 [Mecklenburg documentary book], Schwerin, 1863 [in German].

Much 1967 - *Much R.* Die Germanen des Tacitus [The Tacitus' Germans], Heidelberg, 1967 [in German].

Müller-Wille/Willroth 1983 - *Müller-Wille M., Willroth K.-H.* Zur eisenzeitlichen und frühmittelalterlichen Besiedlung von Angeln und Schwansen [Settling to Angeln and Schwansen during an era of early iron and in earlier Middle Ages], Offa, Band 40, Neumünster, 1983 [in German].

Müller-Wille 2011 - *Müller-Wille M.* Zwischen Starigard/Oldenburg und Novgorod [Between Starigard/Oldenburg and Novgorod], Neumünster: Wachholtz Verlag, 2011 [in German].

Perenesenie Sv. Aleksandra 1940 - Die Übertragung des hl. Alexander [St. Alexander's transferring], Die Geschichtsschreiber der deutschen Vorzeit [Chroniclers of the German prehistoric time], Leipzig, 1940 [in German].

Prinz 1967 - *Prinz J.* Zur Frage slavischer Orts- und Personennamen auf süddänischen Inseln [Question of Slavic personal names and names of settlements on the South Danish islands], Zeitschrift für slavische Philologie [Magazine of Slavic philology], Heidelberg, 1967 [in German].

Prokopij 1950 - *Prokopij Kesarijskij.* Vojna s gotami [War with Ghats], Per. S.P. Kondrat'eva, Moscow, 1950 [in Russian].

RGA 1911 - *Hoops J.* (Herausg.) Reallexikon der Germanischen Altertumskunde, Erster Band [The encyclopedic reference book of the German science about the ancient world, First volume], A-E. Verlag von Karl J. Trübner, Straßburg, 1911 [in German].

Rimbert 2000 - *Rimbert,* Vita Anskarii [Ansgar's life], Quellen des 9. und 11. Jahrhunderts zur Geschichte der hamburgischen Kirche und des Reiches [Sources of 9-11 centuries about history of the Hamburg church and the empire], Darmstadt, 2000 [in German].

Saxo Grammaticus 1996 - *Saxo Grammaticus.* Gesta Danorum [Deeds of Danes]. Ed. J. Olrik rt H. Ræder. Digitized and converted by Ivan Boserup. København, Det Kongelige Bibliotek, 1996 [in Latin].

Steuer 1984 - *Steuer H.* Zur ethnischen Gliederung der Bevölkerung von Haithabu anhand der Gräberfelder [Ethnic classification of the population of Haithabu by means of places of burials], Offa , Bd. 41 (1984) [in German].

The Old English Orosius 1980 - The Old English Orosius, ed. By Janet Batery, Oxford: Oxford University Press, 1980 [in English].

Tummscheit 2011 - *Tummscheit A.* Die Baubefunde des frühmittelalterlichen Seehandelsplatzes von Groß Strömkendorf [Construction condition of early medieval sea trade point Groß Strömkendorf], Kr. Nordwestmecklenburg, Wiesbaden, Reichert Verlag, 2011 [in German].

Unverhau 1990 - *Unverhau H.* Untersuchungen zur historischen Entwicklung des Landes zwischen Schlei und Eider im Mittelalter [Researches of historical development of the country between Schlei and Eider in the Middle Ages], Neumünster, Wachholtz Verlag, 1990 [in German].

Vidukind 1975 - *Vidukind Korvejskij.* Dejanija saksov [Deeds of saxons], Moscow, Nauka Publ., 1975 [in Russian].

Пауль Андрей – Независимый исследователь,

Общественно-научный проект «Российско-немецкий исторический семинар» (Любек, Германия).

Paul Andreas – Independent researcher,

Public and scientific project «The Russian-German Historical Seminar» (Lübeck, Germany).

E-mail: mail@histformat.com

УДК 341.222.28

ЭВОЛЮЦИЯ ЭТНИЧЕСКОГО САМОСОЗНАНИЯ ЖИТЕЛЕЙ БЫВШЕЙ ЧЕРНОМОРИИ В XX ВЕКЕ

И.Ю. Васильев

Научно-исследовательский центр традиционной культуры

«Кубанский казачий хор» (Краснодар, Россия)

e-mail: ivasee@mail.ru

Авторское резюме

В XX веке происходило постепенное «обрусение» Кубани. Самосознание украинцев Кубани постепенно обособливалось: «мы не украинцы, мы кубанские хохлы» – воспринимали себя некоторые из них. Так же «хохлами» называли себя жители черноморских станиц, которые определяли свою этничность как промежуточную между русской и украинской. Всё это способствовало постепенному «обрусению» Кубани. Кубанский диалект сохранил некоторые элементы украинского языка, но стал неотъемлемой частью русского. Подавляющее большинство коренных жителей Кубани в 1939 г. во время всесоюзной переписи населения заявило об устойчивом русском самосознании.

Ключевые слова: Черноморья, этничность, казаки, самосознание, Кубань.

EVOLUTION OF ETHNIC IDENTITY IN RESIDENTS OF FORMER CHERNOMORIYA IN THE 20th CENTURY

Igor Vasilyev

The Research center of traditional culture

«The Kuban Cossack chorus» (Krasnodar, Russia)

e-mail: ivasee@mail.ru

Abstract

In the 20th century the Kuban gradually underwent a process of Russification: the Kuban Ukrainians started separating themselves from the rest of Ukrainians. The same process occurred in the Cossack villages on the Black Sea Coast; their residents also defined their ethnicity as in-between Russian and Ukrainian. The Kuban dialect has become an integral part of the Russian language, while retaining some elements of the Ukrainian language. During the All-Union Census of 1939, vast majority of the indigenous inhabitants of the Kuban claimed to be Russians.

Keywords: Chernomoriya, ethnicity, Cossacks, national consciousness, Kuban.

К началу XX в. соотношение традиций и инноваций в культуре славян Кубани находилось в состоянии неустойчивого равновесия (Чурсина 2003: 35). Дело в том, что при заселении родственными восточнославянскими этносами новых территорий межэтническое перегородки имеют тенденцию стираться. Население нередко становилось двуязычным (Кубанские станицы 1967: 40). В фольклоре наблюдаются смешанные формы. Например, русско-украинские песни (вступление – русское, припев и окончание – украинские и наоборот) (Слепов, Еременко 2005: 12).

В фольклорный репертуар станицы Васюринской, как и других черноморских станиц, входили русские песни раннего и позднего происхождения. Украинские песни, в том числе и обрядовые, наблюдались и в нечерноморских станицах, таких как Воровсколеская, Воронежская, Родниковская и др. (Бондарь 2008: 132). Складывается благоприятная ситуация для принятия наиболее распространённых форм культуры, господствующей моды (Матвеев 2006: 33). Например, в одной из черноморских станиц пели такие популярные в начале XX в. русские песни, как «Ехал с ярмарки ухарь-купец», «Мил уехал – меня бросил» (Малохович 1912: 3). В начале XX в. в Черномории практически полностью вышел из употребления такой знаковый украинский музыкальный инструмент, как бандура (до 1913 г., когда традицию игры на бандуре стали восстанавливать энтузиасты: Емец 2001: 40). Он просто хранился в домах некоторых казаков как реликвия (Чёрный 1999: 117). Значительная степень интеграции украинской и русской фольклорных традиций характерно и для свадебной обрядности кубанцев (Жиганова 2008: 24).

В первой половине XX в. сложился общий для украинцев и русских Кубани образ жизни. Он подразумевал энергичность, аккуратность, хозяйственность (Барка 2002: 62). К концу XIX в. складывается единое кубанское казачество как субэтнос русского народа (Бондарь 2008: 141). Этничность украинцев из числа черноморских казаков эволюционирует по схеме «украинцы – кубанские казаки – кубанские казаки, русские» (Бондарь 2008: 140). Дело в том, что для казачества с самого начала была характерна склонность к социокультурному синтезу. Уже их далёкие предки-запорожцы проявляли склонность к нему. Для примера возьмём нераспространённые на Украине и типичные для России кулачные бои «стенка на стенку», которые были весьма популярны в Сечи (Панченко 1997: 324). Среди жителей черноморских станиц бытовало представление о неразрывной связи Запорожской Сечи с русским государством и народом. «Суворов, когда его Запорижску Сечь выселять послали, сказал: «Видит Бог, я не виноват, что меня заставили на своих идти». Не Украину выселили – Запорижску Сечь» – рассказывали в станице Вышестеблиевской (КФЭЭ 3052).

Уже на самом раннем этапе существования Черноморского войска в нём числилось немало великороссов, поляков, сербов и болгар (Фролов 2005: 80). Ярко выраженный целенаправленный интерес к русской культуре черноморская старшина проявляла уже в середине XIX столетия. Этот процесс нашел отражение в произведениях таких известных писателей как В. Мова (Лиманский) (Чумаченко 2006: 137). Уклад жизни кубанских казаков объединяла с великорусским и передельно-паевая система общинного землепользования. Последняя не без сопротивления, но утвердилась в последней четверти XIX в. и в Черномории. Тогда как для Украины земельные переделы были нехарактерны (Армстронг 2008: 7).

Существовали значимые отличия и в религиозности кубанских казаков и украинцев. Даже если речь идёт о черноморцах. Известный историк церкви протоиерей Г.В. Флоровский отмечал такие черты национальной православной религиозности украинцев, как мечтательность, чувственность, романтизм. Эти черты держались и сохранялись благодаря окатоличенной украинской церковной

книжности (Флоровский). Последняя была слабо развита в Черномории. Казачьи священники не были связаны с украинскими духовными учебными заведениями. Первоначально они поставлялись из числа самих казаков. Большинство из них были малограмотными (Горожанина 2005: 54). Впоследствии этого кубанские священники выходили из среды выпускников Ставропольской, Тамбовской и Воронежской духовных семинарий, которые прививали казакам общероссийский уклад церковной жизни. Выпускников же Киевской и Полтавской семинарий, среди которых было сильно украинфильство, на Кубани были считанные единицы (Царинный 1998: 202-203). По мнению специалиста по истории кубанского православия И.А. Кузнецовой, сам быт пограничной окраины способствовал упрощению религиозных представлений, их «окрестьяниванию». «В понятиях религиозных черноморцы недалёки. По характеру своему черноморец набожен, усерден к религии, но набожность его довольно груба. Если поставил богу свечку, справил молебны всем святым, то он уже и себя считает святым» – писал современник (Бондарь 1999: 8).

Украинская культура в кубанских станицах постепенно консервировалась и переставала развиваться. Большая часть потомков украинцев уже более ста лет были оторваны от основного языкового массива и жили по соседству или вперемежку с русским населением. Тогда как русские говоры постоянно соприкасались с русским литературным языком (Кубанские станицы 1967: 44). Многие населенные пункты, первоначально основанные украинцами, такие как село Львовское, становясь полиэтничными, быстро теряли украинскую культурную специфику (Криводед 2002: 46). Другие, по преимуществу вначале украинские, становились смешанными в языковом отношении (такие, как станица Суздальская) (КФЭЭ 3948). Исследователь 20-х гг. XX в. О. Бежкович отмечал, что, например, в станице Величковской при преобладании в станичном фольклоре украинских песен, новых среди них крайне мало (Бежкович 2004: 72). Сами потомки черноморских казаков оценивали украинский язык как родственный, но отличный от кубанского диалекта (КФЭЭ 96/1). «Балачка от украинского намного различается. Её и сейчас много употребляет. Не много, а половина» – говорит житель станицы Бакинской А.Д. Петько (КФЭЭ 3904). Последний иногда воспринимался носителями как некий «казачий язык» (Кубанские станицы 1967: 53). Сословная принадлежность в представлении кубанцев зачастую значила больше, чем этническая. «Как называть себя, не знаю. Раньше иногородними мы были. А русский или украинец – этого не знали», – рассказал в 1958 г. житель станицы Кирпильской Л.П. Сухоруков, 1866 года рождения. «У меня мама была украинка, а папа – кубанец, казак», – рассказывала старожилка станицы Гривенской Н.В. Короткая (КФЭЭ 681). «Кацапами называли иногородних, а местных – казаками», – объясняла уроженка станицы Нижнебаканской М.В. Коломацкая (КФЭЭ 923). «Кзаки, воны кубанцы», – ответил на вопрос украинцы или русские его одностаничники житель Челбасской П.И. Беда (КФЭЭ 2327).

Многие кубанцы считали и себя, и своих украинских предков русскими людьми, при этом отделяя себя от «москалей» – жителей центральных районов. «Козаки вони рускы. Но нэ московськы», – уточнил Г.Ф. Шинкаренко из станицы

Челбасской (КФЭЭ 2328). В целом, до начала украинизации этнонимы «русский» и «украинец» на Кубани сравнительно мало употреблялись. По этой причине во время переписи 1926 г. национальность жителей Кубани определялась переписчиками в достаточной мере условно, по происхождению, месту рождения. «Украинство» огульно присваивалось иногородним черноморских станиц, приезжим с Украины. Так, поселок, основанный в 1927 г. иногородними станицы Сергиевской, был назван Украинским (Сохоцкий 1928: 4).



Фрагмент английской карты 1808 года с землями Черноморских казаков на Кубани

На языковую ситуацию влияли и такие факторы, как военная служба казаков. Уже в конце XIX в. один из корреспондентов «Кубанских областных ведомостей» сетовал, что в бывшей Черномории уже почти не слышно старинных песен о Морозенко и Сагайдачном. Молодые казаки в полковом строю пели разухабистые песни про какую-то «молодку» (Бондарь 2008: 132). Влияла длительная традиция официального делопроизводства на русском языке, русскоязычная школа.

Огромное значение для национальной самоидентификации человека, является то, на каком языке он впервые научился читать и писать (Миллер 2005: 34, 36). Очевидцы постоянно отмечали относительно высокий уровень кубанских станичных школ. Система образования в Кубанской области быстро развивалась. В 1896 г. появилось 14 училищ, подотчётных директору народных училищ (Отчет 1897: 41). В 1905 г. – 25 (Отчет 1906: 55). К числу школ, подведомственных управлению епархиальных училищ, в 1896 г. прибавилось ещё 27 (Отчет 1897: 41). В 1898-ом – 78. Всего в этом году появилось 96 новых школ (Отчет 1899: 48). В 1903 г. четверть кубанских казаков была грамотной (Отчет 1904: 72). В 1909 – около трети (Отчет 1910: 75).

Исследователю А.Н. Забазнову удалось обнаружить интересный документ. Это записка инспектора народных училищ второго района Кубанской области Е. Григорьева. В ней он ёмко характеризует школьное образование на Кубани. «Кубанская дирекция народных училищ по размаху организации всего школьного дела и должной постановке учебно-воспитательной части занимает одно из первых почётных мест в Российской империи», – писал инспектор (ГАКК 470: Оп. 2. Д. 1450а. Л. 2). Конечно же, практически все училища преподавали на русском языке.

Поэтому украиноязычное делопроизводство казалось населению крайне неудобным (ГАКК 470: Оп. 2. Д. 1450а. Л. 2). Тот же комплекс причин вызывал недостаток спроса в кубанских станицах на украинскую книгу (ЦДНИКК 8: Оп 1. Д. 410. Л.1). Например, ученики 6-ой краснодарской школы хорошо понимали, что на украинском языке можно петь, рассказывать сказки, разыгрывать сценки. Однако они не воспринимали украинский как язык письменной культуры (ГАКК 883: Оп. 1. Д. 28. Л. 1об). Тем более, что он до 1928 г. не имел четко закреплённой правилами грамматики (Борисёнок 2006: 139, 191). В 1928 г. молодёжь станицы Ново-Дмитриевской связывала получение образования именно со знанием русского языка (Хмурый 1928: 3).

По наблюдению В. Барки, в 20-х гг. XX в. мужчины в станицах разговаривали на балачке – диалекте русского языка, включающем в себя множество украинизмов. Тогда как женщины пользовались диалектом украинского языка, близким к полтавскому (Барка 2002: 64). Этот диалект фиксируется ещё в дореволюционный период. «Малорусское наречие подверглось значительному изменению, и нельзя почти определить, малоросс говорит или великоросс. Получается какое-то особое наречие, которое можно назвать «кубанским»», – писал очевидец (Что осталось 1911: 3). Поэтому зачастую население не видело разницы между украинским и русским языками (ЦДНИКК 8: Оп 1. Д. 410. Л. 20). Многие украинцы считали своим родным языком русский. Таких уже в 1926 г. было около 32%. В Армавирском округе родным считали украинский язык только 8% украинцев (Ракачёв, Ракачёва 2007: 51). Наблюдатели неоднократно фиксировали у украинцев этого округа отсутствие стремления к сохранению родного языка (ЦДНИКК 12: Оп. 1. Д. 56. Л. 77). Недаром нарком просвещения А.В. Луначарский во время своего приезда на Кубань в 1926 г. советовал вести обучение в начальных классах не на украинском, а на «материнском» языке. В Ейском районе органы управления не раз фиксировали всевозможные «извращения» украинского литературного языка. Они имели место в районной газете, на украинских вывесках, в штампах и бланках.

Иногда черноморские казаки, зачастую сохранявшие интерес к украинскому фольклору и традициям, уже считали себя русскими по национальности. Так, в доме старожилки станицы Гривенской потомственной казачки М.И. Похитон висела картина «Казак Мамай», цитаты из украинских народных песен. При этом она говорила, что считает себя русской, а не украинкой (КФЭЭ 688). Казаки-черноморцы переставали отделять Украину от России. «Там русские жили, славяне. Это окраина была рубежей», – говорил об Украине черноморский казак Г.Д. Слюсаренко (КФЭЭ 929).

К 1939 г. численность украинцев по сравнению с периодом 1926 г. сократилась на 89,2%. Одновременно численность русских выросла на 86,5%. Наблюдалась активная смена этнического самосознания с украинского на русское. Около двух миллионов украинцев сменило свою этничность. Если по переписи 1926 г. украинцы составляли 50,3% населения Кубани, то русские всего 41,6%. В 1939 г. русских было уже 88,1%, а украинцев – 4,9% (Ракачѳв, Ракачѳва 2007: 115-116).

Этому способствовало множество причин. Живя за пределами исторической территории Украины рядом с русскими, многие украинцы сами начинали осознавать себя русскими. «Я родом из Полтавской губернии. Отец привѳз меня на Кубань восьми лет. По паспорту я сейчас пишуь русским. Я не считаю себя украинцем, так как много лет живу на Кубани» – рассказал Г.М. Губенко, житель г. Кореновск 1883 года рождения. «Мой отец и мать родом с Украины, а я считаю себя русским, так как родился я на Кубани; ещё называю себя кубанцем; сыны мои русские», – рассказывал И.К. Литвинов, 1874 года рождения из станицы Кирпильской (Цит. по: Кубанские станицы. 1967: 33). Во многих станицах приезжие украинцы попадали в коренную русскоязычную среду. Иногородних в станице Темиргоевской называли хохлами. «Русские жили, казаки. Казачья станица была», – сообщил старожил станицы П.Е. Кролѳв (КФЭЭ 1244).

В определённой степени имело место и особое самосознание украинцев Кубани. «Мы не украинцы, мы кубанские хохлы» – воспринимали себя некоторые из них (Бершадская 2000: 124). Так же «хохлами» называли себя жители черноморских станиц, которые определяли свою этничность как промежуточную между русской и украинской. «Мы все хохлы. Не то русские, не то украинцы» (КФЭЭ 3124).

Всѳ это способствовало постепенному «обрусению» Кубани. Кубанский диалект сохранил некоторые элементы украинского языка, но стал неотъемлемой частью русского. Подавляющее большинство коренных жителей Кубани в 1939 г. во время всесоюзной переписи населения заявило об устойчивом русском самосознании.

ЛИТЕРАТУРА

- Армстронг 2008 - *Армстронг Дж.* Украинский национализм. Факты и исследования. М., 2008.
Барка 2002 - *Барка В.* Кубанский холокост // Родная Кубань. 2002. № 3.
Бежкович 2004 - *Бежкович О.* Передел старой жизни // Родная Кубань. 2004. № 2.
Бершадская 2000 - *Бершадская О.В.* Осуществление политики украинизации на Кубани в период 1925-1932 гг. // Вторые кубанские литературно-исторические чтения. Краснодар, 2000.
Бондарь 1999 - *Бондарь Н.И.* К вопросу о традиционной системе ценностей Кубанского казачества // Из культурного наследия славянского населения Кубани. Краснодар, 1999.
Бондарь 2008 - *Бондарь Н.И.* Некоторые формы взаимодействия русской и украинской традиции в условиях Кубани // Кубань – Украина: историко-культурные связи. Краснодар, 2008.
Борисѳнок 2006 - *Борисѳнок Е.Ю.* Феномен советской украинизации. М., 2006.
ГАКК 883 - Государственный архив Краснодарского края. Ф. Р – 883. Оп. 1. Д. 28. Л. 1об.
ГАКК 470 - Государственный архив Краснодарского края. Ф. 470. Оп. 2. Д. 1450а. Л. 2.
Горожанина 2005 - *Горожанина М.Ю.* Просветитель Черномории Кирилл Россинский. Краснодар, 2005.

Емец 2001 - *Емец В.* Казаки-бандурники нового времени // Кубань: проблемы культуры и информатизации. 2001. № 3.

Жиганова 2008 - *Жиганова С.А.* Кубанская свадьба как музыкально-этнографическая традиция позднего происхождения. Автореферат кандидатской диссертации. М., 2008.

Криводед 2002 - *Криводед В.В.* История села Львовского на Кубани. Краснодар, 2002.

КФЭЭ 681 - Кубанская фольклорно-этнографическая экспедиция 1995 года. Аудиокассета № 681. Краснодарский край, Калининский район, станица Гривенская, информатор – Короткая Н.В. (1908 г.р. казачка), исследователь – Мануйлов А.Н.

КФЭЭ 688 - Кубанская фольклорно-этнографическая экспедиция 1995 года. Аудиокассета № 688. Краснодарский край, Калининский район, станица Гривенская, информаторы – Ильченко М.Д.; Похитон М.И. (1927 г.р.), исследователь – Зуб Е.В.

КФЭЭ 923 - Кубанская фольклорно-этнографическая экспедиция 1995 года. Аудиокассета № 923. Краснодарский край, Крымский район, станица Нижнебаканская, информатор – Коломацкая М.В. (1919 г.р.), исследователь – Мануйлов А.Н.

КФЭЭ 929 - Кубанская фольклорно-этнографическая экспедиция 1995 года. Аудиокассета № 929. Краснодарский край, Приморско-Ахтарский район, хутор Новонекрасовский, информатор – Слюсаренко Г.Д., исследователи – Мануйлов А.Н., Сень Д.В.

КФЭЭ 1244 - Кубанская фольклорно-этнографическая экспедиция 1997 года. Аудиокассета № 1244. Краснодарский край, Курганинский район, станица Темиргоевская, информатор – Кролёв П.Е. (1904 г.р.), исследователи – Матвеев О.В., Мартынюк Л.С.

КФЭЭ 96/1 - Кубанская фольклорно-этнографическая экспедиция 2001 года. Видеокассета №96/1. Краснодарский край, Каневской район, станица Каневская, информатор – Святка Н.П., исследователь – Матвеев О.В.

КФЭЭ 2327 - Кубанская фольклорно-этнографическая экспедиция 2001 года. Аудиокассета № 2327. Краснодарский край, станица Челбасская, информатор – Беда П.И., исследователь – Матвеев О.В.

КФЭЭ 2328 - Кубанская фольклорно-этнографическая экспедиция 2001 года. Аудиокассета № 2328. Краснодарский край, станица Челбасская, информатор – Кабан Н.Е. (1925 г.р.); Кабан Т.Н. (1921 г.р.); Шинкаренко Г.Ф. (1913 г.р.), исследователь – Матвеев О.В.

КФЭЭ 3052 - Кубанская фольклорно-этнографическая экспедиция 2004 года. Аудиокассета № 3052. Краснодарский край, Красноармейский район, станица Староджерелиевская, информатор – Задорожний П.В. (1938 г.р.), исследователи – Рыбко С.Н., Кузнецова И.А.

КФЭЭ 3124 - Кубанская фольклорно-этнографическая экспедиция 2004 года. Аудиокассета № 3124. Краснодарский край, Темрюкский район, станица Вышестеблиевская, информатор – Черненко М.Я., исследователь – Матвеев О.В.

КФЭЭ 3904 - Кубанская фольклорно-этнографическая экспедиция 2008 года. Аудиокассета № 3904. Краснодарский край, Горячеключевской район, станица Бакинская, информатор – Петько А.Д., исследователь – Матвеев О.В.

КФЭЭ 3948 - Кубанская фольклорно-этнографическая экспедиция 2008 года. Аудиокассета № 3948. Краснодарский край, Горячеключевской район, станица Суздальская, информатор – Петенко И.Г., Зукемьян А.Н. (1932 г.р.), исследователь – Матвеев О.В.

Кубанские станицы 1967 - Кубанские станицы. Этнические и культурно-бытовые процессы на Кубани. М., 1967.

Малохович 1912 - *Малохович И.* Ст. Б-ская // Кубанские областные ведомости. 1912. 7 ноября.

Матвеев 2006 - *Матвеев В.А.* ...Единая Русь «разметнулась на полсвета»: особенности этнополитических процессов в зонах смешанной восточнославянской колонизации на Юге России // Кубань – Украина. Вопросы историко-культурного взаимодействия. Краснодар, 2006. Вып. 1.

Миллер 2005 - *Миллер С.* Национализм и империя. М., 2005.

Отчет 1897 - Отчет начальника Кубанской области и наказного атамана Кубанского казачьего войска о состоянии области и войска за 1896 год. Екатеринодар, 1897.

Отчет 1899 - Отчет начальника Кубанской области и наказного атамана Кубанского казачьего войска о состоянии области и войска за 1898 год. Екатеринодар, 1899.

Отчет 1904 - Отчет начальника Кубанской области и наказного атамана Кубанского казачьего войска о состоянии области и войска за 1903 год. Екатеринодар, 1904.

Отчет 1906 - Отчет начальника Кубанской области и наказного атамана Кубанского казачьего войска о состоянии области и войска за 1905 год. Екатеринодар, 1906.

Отчет 1910 - Отчет начальника Кубанской области и наказного атамана Кубанского казачьего войска о состоянии области и войска за 1909 год. Екатеринодар, 1910.

Панченко 1997 - *Панченко Г.К.* Нетрадиционные боевые искусства. От Америки до Руси. Харьков; Ростов-на-Дону, 1997.

Ракачев, Ракачева 2007 - *Ракачев В.Н., Ракачева Я.В.* Народонаселение Кубани в XX веке. Историко-демографическое исследование. Краснодар, 2007. Т. 2.

Слепов, Еременко 2005 - *Слепов А.А., Еременко С.И.* Музыка и музыканты Екатеринодара. Краснодар, 2005.

Сохоцкий 1928 - *Сохоцкий Ю.* Строим новую жизнь // Красное знамя. 1928. № 33.

Флоровский - *Флоровский Г.В.* Пути русского богословия / Электронный ресурс: [www/vehi.net/florovsky/](http://www.vehi.net/florovsky/) (дата обращения – 18.04.2015).

Фролов 2005 - *Фролов Б.Е.* Переселение Черноморского казачьего войска на Кубань. Краснодар, 2005.

Хмурый 1928 - *Хмурый.* Учись, чему заставляют // Красное знамя. 1928. № 33.

Царинный 1998 - *Царинный А.* Украинское движение // Украинский сепаратизм в России. М., 1998.

ЦДНИКК 8 - Центр хранения документации новейшей истории Краснодарского края. Ф. 8. Оп. 1. Д. 410. Л. 4.

ЦДНИКК 12 - Центр хранения документации новейшей истории Краснодарского края. Ф. 12. Оп. 1. Д. 56. Л. 77.

Чёрный 1999 - *Чёрный А.* История бандуры на Кубани // Родная Кубань. 1999. № 4.

Что осталось 1911 - Что осталось от Запорожья в Кубанской области? // Кубанские областные ведомости. 1911. № 158.

Чумаченко 2006 - *Чумаченко В.К.* «Сердце тихо плачет...» // Родная Кубань. 2006. № 1.

Чурсина 2003 - *Чурсина В.И.* Эволюционные изменения в фольклоре славян Кубани // Культурная жизнь Юга Россия. 2003. №3 (5).

REFERENCES

Armstrong 2008 - *Armstrong Dzh.* Ukrainskij nacionalizm. Fakty i issledovanija [Ukrainian nationalism. Facts and researches], Moscow, 2008 [in Russian].

Barka 2002 - *Barka V.* Kubanskij holokost [Kuban Holocaust], in: *Rodnaja Kuban'* [Native Kuban], 2002, № 3 [in Russian].

Bezhkovich 2004 - *Bezhkovich O.* Peredel staroj zhizni [Repartition of old life], in: *Rodnaja Kuban'* [Native Kuban], 2004, № 2 [in Russian].

Bershadskaja 2000 - *Bershadskaja O.V.* Osushhestvlenie politiki ukrainizacii na Kubani v period 1925-1932 gg. [Implementation of policy of an Ukrainization in Kuban in the period of 1925-1932], in: *Vtorye kubanskije literaturno-istoricheskie chtenija* [Second Kuban literary and historical readings], Krasnodar, 2000 [in Russian].

Bondar' 1999 - *Bondar' N.I.* K voprosu o tradicionnoj sisteme cenno-stej Kubanskogo kazachestva [To a question of traditional system of values of the Kuban Cossacks], in: *Iz kul'turnogo nasledija slavjanskogo naselenija Kubani* [From cultural heritage of the Slavic population of Kuban], Krasnodar, 1999 [in Russian].

Bondar' 2008 - *Bondar' N.I.* Nekotorye formy vzaimodejstvija rus-skoj i ukrainskoj tradicii v uslovijah Kubani [Some forms of interaction of the Russian and Ukrainian tradition in the conditions of Kuban], in: *Kuban' – Ukraina: istoriko-kul'turnye svjazi* [Kuban – Ukraine: historical and cultural communications], Krasnodar, 2008 [in Russian].

Borisjonok 2006 - *Borisjonok E.Ju.* Fenomen sovetskoj ukrainizacii [Phenomenon of the Soviet Ukrainization], Moscow, 2006 [in Russian].

Carinnij 1998 - *Carinnij A.* Ukrainское dvizhenie [Ukrainian movement], in: Ukrainskij se-paratizm v Rossii [The Ukrainian separatism in Russia], Moscow, 1998 [in Russian].

CDNIKK 8 - Centr hranenija dokumentacii novejshej istorii Krasno-darskogo kraja [Center of storage of documentation of the contemporary history of Krasnodar Krai], F. 8, Op 1, D. 410, L. 4 [in Russian].

CDNIKK 12 - Centr hranenija dokumentacii novejshej istorii Kras-nodarskogo kraja [Center of storage of documentation of the contemporary history of Krasnodar Krai], F. 12, Op. 1, D. 56, L. 77 [in Russian].

Chjornyj 1999 - *Chjornyj A.* Istorija bandury na Kubani [Bandura history in Kuban], in: Rodnaja Kuban' [Native Kuban], 1999, № 4 [in Russian].

Chto ostalos' 1911 - Chto ostalos' ot Zaporozh'ja v Kubanskoj oblasti? [What remained from Zaporozhye in the Kuban area?], in: Kubanskije oblastnye vedomosti [Kuban regional sheets], 1911, № 158 [in Russian].

Chumachenko 2006 - *Chumachenko V.K.* «Serdce tiho plachet...» [«Heart silently cries ...»], in: Rodnaja Kuban' [Native Kuban], 2006, № 1 [in Russian].

Chursina 2003 - *Chursina V.I.* Jevoljucionnye izmenenija v fol'klоре slavjan Kubani [Evolutionary changes in folklore of Slavs of Kuban], in: Kul'turnaja zhizn' Juga Rossija [Cultural life of the South Russia], 2003, №3 (5) [in Russian].

Emec 2001 - *Emec V.* Kazaki-bandurniki novogo vremeni [Kazaki-bandurniki modern times], in: Kuban': pro-blemy kul'tury i informatizacii [Kuban: problems of culture and informatization], 2001, № 3 [in Russian].

Florovskij - *Florovskij G.V.* Puti russkogo bogoslovija [Ways of the Russian divinity], Jelektron-nyj resurs: www/vehi.net/florovsky/ (data obrashhenija – 18.04.2015) [in Russian].

Frolov 2005 - *Frolov B.E.* Pereselenie Chernomorskogo kazach'ego voj-ska na Kuban' [Resettlement of the Black Sea Cossack army into Kuban], Krasnodar, 2005 [in Russian].

GAKK 883 - Gosudarstvennyj arhiv Krasnodarskogo kraja [State archive of Krasnodar Krai], F. R – 883, Op. 1, D. 28, L. 1ob [in Russian].

GAKK 470 - Gosudarstvennyj arhiv Krasnodarskogo kraja [State archive of Krasnodar Krai], F. 470, Op. 2, D. 1450a, L. 2 [in Russian].

Gorozhanina 2005 - *Gorozhanina M.Ju.* Prosvetitel' Chernomorii Ki-rill Rossinskij [Chernomoriya's educator Kirill Rossinsky], Krasnodar, 2005 [in Russian].

Hmuryj 1928 - Hmuryj. Uchis', chemu zastavl'ajut [Study to that force], in: Krasnoe znamja [Red banner], 1928, № 33 [in Russian].

Krivoded 2002 - *Krivoded V.V.* Istorija sela L'vovskogo na Kubani [The history sat down Lvov in Kuban], Krasnodar, 2002 [in Russian].

KFJeJe 681 - Kubanskaja fol'klorno-jetnograficeskaja jekspedicija 1995 goda. Audiokasseta № 681 [Kuban folklore and ethnographic expedition 1995 years. № audio cassette 681], Krasnodarskij kraj, Kalininskij rajon, stanica Grivenskaja, informator – Korotkaja N.V. (1908 g.r. kazachka), issledovatel' – Manujlov A.N. [in Russian].

KFJeJe 688 - Kubanskaja fol'klorno-jetnograficeskaja jekspedicija 1995 goda. Audiokasseta № 688 [Kuban folklore and ethnographic expedition 1995 years. № audio cassette 688], Krasnodarskij kraj, Kalininskij rajon, stanica Grivenskaja, informatory – Il'chenko M.D.; Pohiton M.I. (1927 g.r.), issle-dovatel' – Zub E.V. [in Russian].

KFJeJe 923 - Kubanskaja fol'klorno-jetnograficeskaja jekspedicija 1995 goda. Audiokasseta № 923 [Kuban folklore and ethnographic expedition 1995 years. № audio cassette 923], Krasnodarskij kraj, Krymskij rajon, stanica Nizhnebakanskaja, informator – Kolomackaja M.V. (1919 g.r.), issledovatel' – Manujlov A.N. [in Russian].

KFJeJe 929 - Kubanskaja fol'klorno-jetnograficeskaja jekspedicija 1995 goda. Audiokasseta № 929 [Kuban folklore and ethnographic expedition 1995 years. № audio cassette 929], Krasnodarskij kraj, Primorsko-Ahtarskij rajon, hutur Novonekrasovskij, informator – Sljusarenko G.D., issledovateli – Manujlov A.N., Sen' D.V. [in Russian].

KFJeJe 1244 - Kubanskaja fol'klorno-jetnograficeskaja jekspedicija 1997 goda. Audiokasseta № 1244 [Kuban folklore and ethnographic expedition 1997 years. № audio cassette 1244], Krasnodarskij kraj,

Kurganinskij rajon, stani-ca Temirgoevskaja, informator – Kroljov P.E. (1904 g.r.), issledovateli – Matveev O.V., Martynjuk L.S. [in Russian].

KFJeJe 96/1 - Kubanskaja fol'klorno-jetnograficheskaja jekspedicija 2001 goda. Videokasseta №96/1 [Kuban folklore and ethnographic expedition 2001 years. Videotape № 96/1], Krasnodarskij kraj, Kanevskoj rajon, stanica Ka-nevskaja, informator – Svjatka N.P., issledovatel' – Matveev O.V. [in Russian].

KFJeJe 2327 - Kubanskaja fol'klorno-jetnograficheskaja jekspedicija 2001 goda. Audiokasseta № 2327 [Kuban folklore and ethnographic expedition 2001 years. № audio cassette 2327], Krasnodarskij kraj, stanica Chelbasskaja, in-formator – Beda P.I., issledovatel' – Matveev O.V. [in Russian].

KFJeJe 2328 - Kubanskaja fol'klorno-jetnograficheskaja jekspedicija 2001 goda. Audiokasseta № 2328 [Kuban folklore and ethnographic expedition 2001 years. № audio cassette 2328], Krasnodarskij kraj, stanica Chelbasskaja, in-formator – Kaban N.E. (1925 g.r.); Kaban T.N. (1921 g.r.); Shinkarenko G.F. (1913 g.r.), issledovatel' – Matveev O.V. [in Russian].

KFJeJe 3052 - Kubanskaja fol'klorno-jetnograficheskaja jekspedicija 2004 goda. Audiokasseta № 3052 [Kuban folklore and ethnographic expedition of 2004. Audio cassette № 3052], Krasnodarskij kraj, Krasnoarmejskij rajon, stanica Starodzherelievskaja, informator – Zadorozhnyj P.V. (1938 g.r.), is-sledovateli – Rybko S.N., Kuznecova I.A. [in Russian].

KFJeJe 3124 - Kubanskaja fol'klorno-jetnograficheskaja jekspedicija 2004 goda. Audiokasseta № 3124 [Kuban folklore and ethnographic expedition 2004 years. № audio cassette 3124], Krasnodarskij kraj, Temrjukskij rajon, stanica Vyshesteblievskaja, informator – Chernenko M.Ja., issledovatel' – Matveev O.V. [in Russian].

KFJeJe 3904 - Kubanskaja fol'klorno-jetnograficheskaja jekspedicija 2008 goda. Audiokasseta № 3904 [Kuban folklore and ethnographic expedition 2008 years. № audio cassette 3904], Krasnodarskij kraj, Gorjachekljuhevskoj rajon, stanica Bakinskaja, informator – Pet'ko A.D., issledovatel' – Matveev O.V. [in Russian].

KFJeJe 3948 - Kubanskaja fol'klorno-jetnograficheskaja jekspedicija 2008 goda. Audiokasseta № 3948 [Kuban folklore and ethnographic expedition 2008 years. № audio cassette 3948], Krasnodarskij kraj, Gorjachekljuhevskoj rajon, stanica Suzdal'skaja, informator – Petenko I.G., Zukemjan A.N. (1932 g.r.), issledovatel' – Matveev O.V. [in Russian].

Kubanskije stanicy 1967 - Kubanskije stanicy. Jetnicheskie i kul'turno-bytovye processy na Kubani [Kuban villages. Ethnic and cultural and community processes in Kuban], Moscow, 1967 [in Russian].

Malohovich 1912 - *Malohovich I.* St. B-skaja [Art. of B-Skye], in: Kubanskije oblastnye ve-domosti [Kuban regional sheets], 1912, 7 nojabrja [in Russian].

Matveev 2006 - *Matveev V.A.* ...Edinaja Rus' «razmetnulas' na polsve-ta»: osobennosti jetnopoliticheskikh processov v zonah smeshannoj vostochno-slavjanskoj kolonizacii na Juge Rossii [...Uniform Russia «razmetnutsya on a half world»: features of ethno-political processes in zones of the mixed East Slavic colonization in the south of Russia], in: Kuban' – Ukraina. Voprosy isto-riko-kul'turnogo vzaimodejstvija [Kuban – Ukraine. Questions of historical and cultural interaction], Krasnodar, 2006, Vyp. 1 [in Russian].

Miller 2005 - *Miller S.* Nacionalizm i imperija [Nationalism and empire], Moscow, 2005 [in Russian].

Otchet 1897 - Otchet nachal'nika Kubanskoj oblasti i nakaznogo atamana Kubanskogo kazach'ego vojska o sostojanii oblasti i vojska za 1896 god [The report of the chief of the Kuban area and the nakazny ataman of the Kuban Cossack army on a condition of area and army for 1896], Eka-terinodar, 1897 [in Russian].

Otchet 1899 - Otchet nachal'nika Kubanskoj oblasti i nakaznogo atamana Kubanskogo kazach'ego vojska o sostojanii oblasti i vojska za 1898 god [The report of the chief of the Kuban area and the nakazny ataman of the Kuban Cossack army on a condition of area and army for 1898], Eka-terinodar, 1899 [in Russian].

Otchet 1904 - Otchet nachal'nika Kubanskoj oblasti i nakaznogo atamana Kubanskogo kazach'ego vojska o sostojanii oblasti i vojska za 1903 god [The report of the chief of the Kuban area and the nakazny ataman of the Kuban Cossack army on a condition of area and army for 1903], Eka-terinodar, 1904 [in Russian].

Otchet 1906 - Otchet nachal'nika Kubanskoj oblasti i nakaznogo atamana Kubanskogo kazach'ego vojska o sostojanii oblasti i vojska za 1905 god [The report of the chief of the Kuban area and the nakazny ataman of the Kuban Cossack army on a condition of area and army for 1905], Eka-terinodar, 1906 [in Russian].

Otchet 1910 - Otchet nachal'nika Kubanskoj oblasti i nakaznogo atamana Kubanskogo kazach'ego vojska o sostojanii oblasti i vojska za 1909 god [The report of the chief of the Kuban area and the nakazny ataman of the Kuban Cossack army on a condition of area and army for 1909], Eka-terinodar, 1910 [in Russian].

Panchenko 1997 - *Panchenko G.K.* Netradicionnye boevye iskusstva. Ot Ameriki do Rusi [Nonconventional martial arts. From America to Russia], Har'kov; Rostov-na-Donu, 1997 [in Russian].

Rakachjov, Rakachjova 2007 - *Rakachjov V.N., Rakachjova Ja.V.* Narodonaselenie Kubani v XX veke. Istoriko-demograficheskoe issledovanie [The population of Kuban in XX eyelid. Historical and demographic research], Krasnodar, 2007, T. 2 [in Russian].

Slepov, Eremenko 2005 - *Slepov A.A., Eremenko S.I.* Muzyka i muzy-kanty Ekaterinodara [Music and Ekaterinodar's musicians], Krasnodar, 2005 [in Russian].

Sohockij 1928 - *Sohockij Ju.* Stroim novuju zhizn' [We build new life], in: Krasnoe znamja [Red banner], 1928, № 33 [in Russian].

Zhiganova 2008 - *Zhiganova S.A.* Kubanskaja svad'ba kak muzykal'no-jetnograficheskaja tradicija pozdnego proishozhdenija. Avtoreferat kandidat-skoj dissertacii [Kuban wedding as musical and ethnographic tradition of a late origin. Abstract edgingidatsky dissertation], Moscow, 2008 [in Russian].

Васильев Игорь Юрьевич – Кандидат исторических наук, старший научный сотрудник Научно-исследовательского центра традиционной культуры «Кубанский казачий хор».
Vasilyev Igor – Candidate of historical sciences, senior research associate of the Research center of traditional culture «The Kuban Cossack chorus».
E-mail: ivasee@mail.ru

УДК 902.63

К ВОПРОСУ О ТЕХНОЛОГИИ ПРОИЗВОДСТВА РЕПЛИК ВОСТОЧНЫХ МОНЕТ, ИСПОЛЪЗУЕМЫХ ДЛЯ СОСТАВЛЕНИЯ МОНИСТ В ЗАПАДНОЙ СИБИРИ

М.М. Чорев

Нижевартовский государственный университет (Нижевартовск, Россия)

e-mail: choref@yandex.ru

Researcher ID: M-4177-2014

ORCID ID: 0000-0002-6377-4121

SPIN-код: 6164-0914

Авторское резюме

Статья посвящена вопросу выявления центра и технологии производства жетонов – подражаний восточным монетам, используемых для составления монист народами Поволжья и Сибири. Было установлено, что одна такая мастерская работала в Крыму, в «пещерном городе» Чуфут-Кале. При производстве этих реплик был задействован вальцверк, рассчитанный на выпуск жетонов требуемого размера, не соответствующих диаметру подлинных монет. Подтверждением этого может служить то, что на территории поселения был обнаружен сломанный сменный штамп для этого станка. Полагаем, что мастерская из Чуфут-Кале могла выпускать жетоны в 1840-1870 гг.

Ключевые слова: мониста, вальцверк, Сибирь, Крым, технология производства.

TO THE QUESTION OF MANUFACTURING OF TOKENS COINS USED FOR MAKING NECKLACES IN WESTERN SIBERIA

Mikhail Choref

Nizhnevartovsk State University (Nizhnevartovsk, Russia)

e-mail: choref@yandex.ru

Abstract

This article concerns discovery of the manufacturing process and centers of production of token coins – imitations of oriental coins used for making necklaces by people of the Volga region and Siberia. It was established that one such coin shop was located in Crimea, in the «cave city» of Chufut-Kale. A machine for coinage was used in the production of the tokens, which were made of a smaller size than the usual diameter of the coins, judging by a broken replaceable stamp for this machine found on the territory of the settlement. The authors believe that the coin shop in Chufut-Kale could have issued the token coins in 1840-1870 years.

Keywords: token coins, machine for coinage, Siberia, Crimea, production technology.

На территории Югры находят весьма примечательные нумизматические памятники. Речь идет о счетных пфеннигах (рис. 1, 1-3), марках игорных домов Европы (рис. 1, 4), копиях восточных монет (рис. 1, 5), а также о так называемых «лубочных» жетонах (рис. 1, 6-8). Они предназначались для замены дорогостоящих

металлических денег в монистах – неперемного атрибута женских национальных костюмов многих восточных народов, в т.ч. и хантыйского (de Pauly 1862) (рис. 2).



Рис. 1. Монетовидные жетоны: 1-3 – счетные пфенниги; 4 – игральная марка; 5 – реплика хайрие алтын Махмуда II; 6-8 – т.н. «лубочные» жетоны

Причина их появления очевидна. В эпоху Средневековья повсеместно бытовала мода использовать подобного рода украшения как необходимый элемент женского свадебного, праздничного и повседневного костюма. На них шли местные выпуски и привозная монета. Так, мода на мониста привела к появлению у всех тюркских народов обычая дарения женихом невесте денег для их составления (Рославцева 2000: 52). Поскольку важным элементом оформления традиционной женской одежды являлось именно монисто, то у большинства народов Поволжья и Сибири и в Новое время сохранился спрос на украшения, составленные из подражаний ходячей монете. Причем на ожерелья шли и жетоны. Вероятно, им придавалось лишь утилитарно-декоративное значение, а определенных требований к изображениям на них не предъявлялось.

Изучение монетовидных жетонов, находимых в нашем регионе, началось уже в середине XX в. В 1951 г. вышла в свет статья И.Г. Спасского, посвященная атрибуции счетных пфеннигов, доставленных в Сибирь первопроходцами (Спасский 1951: 130-138). Исследование было активно продолжено в последние годы. Речь идет о статьях и тезисах докладов Э.Р. Ахуновой (Ахунова 2000: 55-58), А.Г. Еманова (Еманов 2008: 188-189), О.А. Милищенко и его соавторов (Корусенко, Милищенко 2002: 110-121; Милищенко, Селезнева, Селезнев 2012: 9-14), Л.Д. Макарова и С.Е. Перевощикова (Макаров, Перевощиков: 2010: 137-140), А.С. Пержаковой (Пержакова 2007: 217-219), А.В. Полеводова и М.А. Корусенко (Полеводов, Корусенко 2009: 193-202), А.А. Пушкарева и А.И. Бобровой (Боброва, Пушкарев 2004: 348-350; Пушкарев 2003: 228-230; Пушкарев 2013: 131-134), М.А. Рудневой (Руднева 2004: 350-352; Руднева 2005: 355),

А.В. Харинского (Харинский 2001: 273-276), С.Г. Сивцева (Сивцев 2007: 183-184), а также о диссертации А.А. Богордаевой (Богордаева 2005) и монографии О.А. Милищенко (Милищенко 2004). В них приведена как статистика находок, так и соображения по поводу причин появления и характера использования жетонов европейского чекана в Сибири.



Рис. 2. Ханты (по Г.-Ф. Х. Паули)

Стоит отметить вывод, сделанный А.Г. Емановым, по мнению которого жетоны могли использоваться как средства платежа (Еманов 2008: 189). Действительно, их клали в могилу вместе с монетами (Ахунова 2000: 56; Корусенко, Милищенко 2002: 117; Милищенко 2004; Пержакова 2007: 217-219; Пушкарев 2013: 131-134; Полеводов, Корусенко 2009: 193-202; Сивцев 2007: 183-184 Сивцев 2007: 183-184; Харинский 2001: 273-276), приносили в жертву (Макаров, Перевощиков: 2010: 139), а также украшали ими одежду (Руднева 2004: 350-352). Так что вопрос о характере обращения монетовидных жетонов европейского производства можно считать решенным. Однако все еще остается открытым вопрос о путях их поступления в регион. Дело в том, что трудно представить себе ситуацию, побудившую купцов вести в Сибирь жетоны, в т.ч. и германского производства. Действительно, импортировать их в Россию вряд ли было выгодно. Куда проще было бы наладить их выпуск на собственной территории, причем в регионах их активного использования. Попытаемся разрешить эту задачу.

Уточним, что речь идет о выявлении центра производства реплик восточных монет. Он может быть установлен только в результате обнаружения штампея, использовавшегося для выпуска интересующих нас жетонов.



Рис. 3. Сменный штемпель для вальцевальной машины из Чуфут-Кале (по А.С. Бойко-Гагарину)

Мы отдаем себе отчет в сложности разрешения этой задачи. Ведь подобного рода инвентарь крайне редок. К счастью, сравнительно недавно близ гор. Чуфут-Кале (Крым) был найден весьма примечательный артефакт (рис. 3). Он был издан украинским исследователем А.С. Бойко-Гагариным (Бойко-Гагарин). Судя по авторскому описанию, этот предмет представляет собой фрагмент (половину) толстого стального кружка, с радиусом 2,95 см, толщиной 2,45 см, с весом 107,74 г. (Бойко-Гагарин: 4, рис. 1-4). На его скругленном срезе был сформован штемпель, на котором размещена зеркально переданная надпись¹. Верхним ее элементом является развернутая зеркально тугра османского султана Махмуда I (1143-1168 гг. х., 1730-1754 гг. н.э.):

خان محمود ابن مصطفى المظفر دائماً – «Хан Махмуд сын Мустафы, победоносный навеки».

Ниже нее приведена четырехстрочная зеркальная легенда. На отчеканенном изделии она должна была выглядеть следующим образом:

في
عز نصر ه ضرب
اسلامبول
١١٤٣

в
на победу чеканена
Исламболе
1143.

¹ А.С. Бойко-Гагарин счел допустимым модифицировать изображение штампа – он зеркально отразил фотографию его рабочей поверхности (Бойко-Гагарин: 4, рис. 2). Недочет был нами исправлен. На рис. 3 приведено достоверное изображение заинтересовавшего нас артефакта.

Тугра и надпись выполнены весьма профессионально. Очевидно, что резчик не только обладал навыками оформления штампелей – судим по тщательной разметке поля и мастерской передаче обрамления легенды, но и был талантливым каллиграфом, в совершенстве владевшим искусством воспроизведения арабографичных легенд на османских монетах. В любом случае, констатируем тот факт, что исполненный им штамп был выполнен в стиле монет Махмуда I. Остается только установить, какого номинала.



Рис. 4. Зер-и махбуб Махмуда I

Сразу же заметим, что, по мнению А.С. Бойко-Гагарина, штамп был применен для чеканки имитаций монет в половину зер-и махбуба¹ (Бойко-Гагарин: 3). Мы же, в свою очередь, заметим, что его диаметр значительно превышает допустимый для золотых этого номинала: 1,9 см для полного и 1,6 см для половинного (Artuk, Artuk 1974: 635, № 1789, 1790; Krause, Mishler 2010: 1293, # 222). Далее, судя по оформлению, штамп должен был соответствовать зер-и махбубу восьмого года правления султана, выпущенного на столичном монетном дворе² (Krause, Mishler 2010: 1293, # 222) (рис. 4). Но это отнюдь не дает основания полагать, что штампель, изданный А.С. Бойко-Гагариным, могли использовать при производстве реплик зер-и махбубов. Вернее всего, им чеканили мониста требуемого размера.

Но куда существеннее то, что на максимальном удалении от штампея просматриваются следы обломанного штырька, вернее всего, предназначавшегося для фиксации нашего артефакта. С этой же целью были прорезаны и выемки по его бокам. О том, что он являлся лишь элементом механизма, говорит и наличие на рабочей плоскости чекана двух углублений. Заключаем, что изучаемый артефакт представлял собой сменный или карманный штампель для вальцевального станка (рис. 5), на валах которого, судя по тому, что секторный угол объекта нашего

¹ Zer-i Mahbûb с турецкого – «любимый золотой».

² Изображение монеты, приведенное на рис. 4, было опубликовано в каталоге аукциона «Islamic Coin Auction 14», проведенного компанией «Baldwin's Auctions Ltd» (Islamic Coin Auction).

исследования составляет 45°, крепилось по четыре сменных штампа. А это, в свою очередь, свидетельствует как о технологичности, так и о массовости производства¹.



Рис. 5. Вальцевальный станок со сменными штампами

Следует обратить внимание и на следующее обстоятельство. Использование сменных чеканов давало возможность сравнительно быстро переключиться на выпуск новых видов продукции. Ведь иного объяснения столь высокой технологичности производства попросту нет. Получается, что в Чуфут-Кале чеканили не только реплики золота Махмуда I, но и достаточно широкий ассортимент подобного рода подражаний.

Что же касается определения периода функционирования этого производства, то оно, очевидно, не могло быть налажено ни при Махмуде I, ни в последующие двадцать пять лет после его смерти. Дело в том, что в тот период почти весь Горный Крым, кроме Бахчисарая, входил в состав владений Османов (Чореф 2007: 381). Далее, реплики золоту этого султана не могли быть выпущены и после обретения Крымским ханством независимости. Дело в том, что единственным

¹ Так что мы никак не можем поддержать тезис А.С. Бойко-Гагарина, предположившего, что: «механизм в полной сборке представлял собой агрегат, имеющий в своей конструкции лишь две матрицы, верхнюю и нижнюю. При наличии множества матриц с подобной организацией штифтов и гнезд для сопряжения на абсолютно каждой паре матриц, увеличивалась бы вероятность повреждения инструментов при механическом сбое» (Бойко-Гагарин: 2). По-видимому, сказалось полное незнакомство исследователя как с принципами машинной монетной чеканки, так и, собственно с механикой как наукой. Ведь очевидно, что на вальцверке не чеканили поштучно, он был нужен для массового, причем довольно технологичного производства (рис. 5).

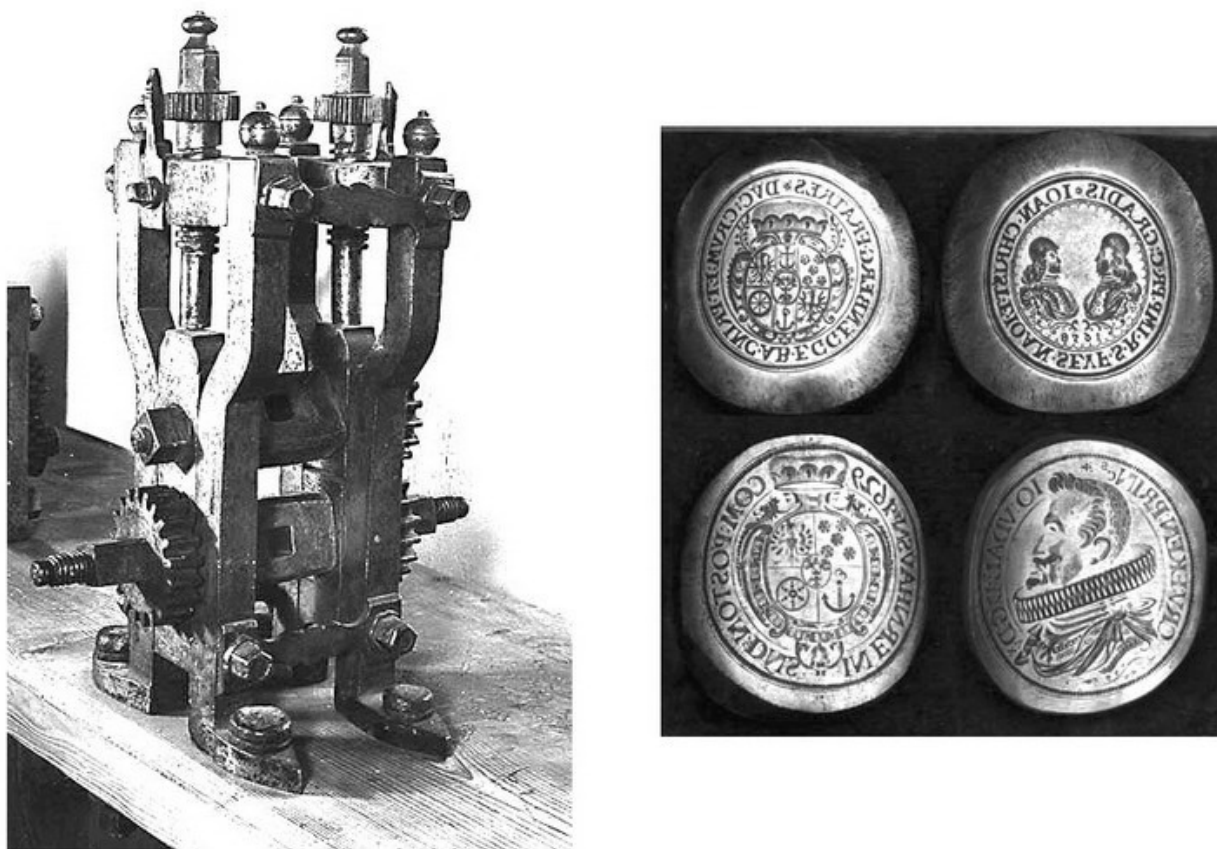
денежным двором этого государства, на котором шла машинная чеканка, был Феодосийский. А на нем, судя по монетам его чекана, вальцевальных станков не было (Retowski 1905: 241–303, Taf. XVIII–XXX). Следовательно, нам остается только предполагать, что штемпель из Чуфут-Кале мог быть задействован после вхождения Крыма в состав России, т.е. не раньше 1783 г. Появление же подражаний могло быть вызвано дефицитом в Крыму привычных османских монет (Чореф 2011: 359-370), который, в свою очередь, мог быть вызван денежной реформой, проведенной Абд эль-Меджидом I (1255-1277 гг. х., 1839-1861 гг. н.э.) в 1844 г. н.э. (Ратик 2004: 208-211) Напомним, что в ходе нее были выпущены золото, серебро и медь османского чекана, оформленные в соответствии с европейскими стандартами. Верхней же границей его использования могли стать 1870-е гг., когда Чуфут-Кале был оставлен своими жителями (Чуфут-кале 2003: 66).

Итак, нам не только удалось локализовать один из центров производства реплик восточным монетам, но и установить период его функционирования. Надеемся, что в дальнейшем удастся аналогичным образом выявить и прочие центры, снабжавшие жетонами для монист восточные регионы Российской империи.

ЛИТЕРАТУРА

Ахунова 2010 - Ахунова Э.Р. Коллекции Музея археологии и этнографии Омского государственного университета по культуре сибирских татар как источник для археолого-этнографических параллелей // Интеграция археологических и этнографических исследований: сборник научных трудов. Ч. 1. Казань, 2010. С. 55-58.

Боброва, Пушкарев 2004 - Боброва А.И., Пушкарев А.А. Счетные пфенниги XVII в. в Нарымском Приобье // Традиционные культуры и общества Северной Азии с древнейших времен до современности: Материалы XLIV Региональной (с международным участием) археолого-этнографической конференции студентов и молодых ученых. Кемерово, 2004. С. 348-350.

Богордаева 2005 - Богордаева А.А. Традиционный костюм обских угров: Классификация, функции, развитие. Диссертация на соискание учёной степени кандидата исторических наук. СПб., 2005.

Бойко-Гагарин - Бойко-Гагарин А.С. Матрица для изготовления монетовидных имитаций из Чуфут-Кале. С. 1-5 / Электронный ресурс: https://www.academia.edu/5195651/Матрица_для_изготовления_монетовидных_имитаций_из_Чуфут-Кале_The_matrix_for_the_production_of_the_coin-like_closes_jewelry_founded_in_Chufut-Kale_ (дата обращения – 25.05.2015).

Еманов 2008 - Еманов А.Г. Нюрнбергский счетный пфенниг в Сибири // Европа: международный альманах. Вып. VIII. Тюмень, 2008. С. 188-189.

Корусенко, Милищенко 2002 - Корусенко М.А., Милищенко О.А. Счетные пфенниги из памятников в низовьях р. Тары // Этнографо-археологические комплексы: проблемы культуры и социума. Новосибирск, 2002. Т. 5. С. 110-121.

Макаров, Перевошиков 2010 - Макаров Л.Д., Перевошиков С.Е. Воткинск: археологическое наследие второй половины XVIII – первой половины XX в. // Интеграция археологических и этнографических исследований: сборник научных трудов. Ч. 1. Казань, 2010. С. 137-140.

Милищенко 2004 - Милищенко О.А. Монеты и жетоны как датирующий инвентарь позднесредневековых поселений и могильников (На примере бассейна реки Тары). Омск, 2004.

Милищенко, Селезнева, Селезнев 2012 - Милищенко О.А., Селезнева И.А., Селезнев А.Г. Монеты и монетовидные знаки как элемент украшения (из материалов коллекций Западной

Сибири XVII–XX вв.) // Сибирская деревня: история, современное состояние, перспективы развития. Омск, 2012. Ч. II. С. 9-14.

Пержакова 2004 - *Пержакова А.С.* Роль украшений в жизни ольхонских бурят (по материалам погребений XIX в.) // Традиционные культуры и общества Северной Азии с древнейших времен до современности: Материалы XLIV Региональной (с международным участием) археолого-этнографической конференции студентов и молодых ученых. Кемерово, 2004. С. 350-352.

Пержакова 2007 - *Пержакова А.С.* Украшения из бурятских погребений Приольхонья (XVIII–XIX вв.) // Археология, этнология, палеоэкология Северной Евразии и сопредельных территорий: Материалы XLVII Региональной (III-й всероссийской с международным участием) археолого-этнографической конференции студентов и молодых ученых Сибири и Дальнего Востока (г. Новосибирск, 3-4 апреля 2007 года). Новосибирск, 2007. С. 217-219.

Полеводов, Корусенко 2009 - *Полеводов А.В., Корусенко М.А.* «Обол Харона» на юге Западной Сибири // Сибирский сборник. Кн. I: Погребальный обряд народов Сибири и сопредельных территорий. СПб., 2009. С. 193-202.

Пушкарев 2003 - *Пушкарев А.А.* Датировка западноевропейских счетных жетонов // Интеграция археологических и этнографических исследований. Омск, 2003. С. 228-230.

Пушкарев 2013 - *Пушкарев А.А.* Западноевропейские счетные жетоны из погребальных археологических комплексов Сибири: историографический обзор // Вестник Томского государственного университета. История. 2013. № 6 (26). С. 131-134.

Рославцева 2000 - *Рославцева Л.И.* Одежда крымских татар конца XVIII – начала XX в. М., 2000.

Руднева 2005 - *Руднева М.А.* Женские украшения Приольхонских бурят начала XIX в. по материалам захоронения в пади Ханей–Бус // Истоки, формирование и развитие Евразийской поликультурности. Культуры и общества северной Азии в историческом прошлом и современности. Иркутск, 2005. С. 355.

Сивцев 2007 - *Сивцев С.Г.* Погребальный комплекс местности Алаас Эбэ // Археология, этнология, палеоэкология Северной Евразии и сопредельных территорий: Материалы XLVII Региональной (III-й всероссийской с международным участием) археолого-этнографической конференции студентов и молодых ученых Сибири и Дальнего Востока (г. Новосибирск, 3-4 апреля 2007 года). Новосибирск, 2007. С. 183-184.

Спаский 1951 - *Спаский И.Г.* Счетные жетоны // Исторический памятник русского арктического мореплавания XVII в. Л.; М., 1951. С. 130-138.

Харинский 2001 - *Харинский А.В.* Счетные жетоны и монеты в погребениях приольхонских бурят XVIII–XIX вв. // Древняя и средневековая история Восточной Азии. К 1300-летию образования государства Бохай. Владивосток, 2001. С. 273-276.

Чореф 2007 - *Чореф М.М.* К вопросу о периоде функционирования монетного двора г. Кырк-Йера // Материалы по археологии, истории и этнографии Таврии. Симферополь, 2007. Вып. XIII. С. 381.

Чореф 2011 - *Чореф М.М.* К вопросу об обращении иностранной монеты в Крыму в XVI–XIX вв. // Материалы по археологии и истории античного и средневекового Крыма. Симферополь, 2011. Вып. III. С. 359-370.

Чуфут-кале 1903 - *Чуфут-кале* // Энциклопедический словарь Брокгауза и Ефрона: В 86 томах (82 т. и 4 доп.). СПб., 1903. Т. XXXIX: Чугуев–Шен. С. 66.

Artuk, Artuk 1974 - *Artuk İ, Artuk C.* İstanbul arkeoloji müzeleri teşhirdeki islâmi sikkeler kataloğu. İstanbul, 1974. С. II.

de Pauly 1862 - *de Pauly T.* Description ethnographique des peuples de la Russie. СПб., 1862.

Islamic Coin Auction - Islamic Coin Auction 14. Lot 509 / Электронный ресурс: <http://www.acsearch.info/search.html?id=494477> (дата обращения – 25.05.2015).

Krause, Mishler 2010 - *Krause C.L., Mishler C.* Standard catalog of World coins Eighteenth Century 1701–1800 (5th Edition). Iola, 2010.

Pamuk 2004 - *Pamuk Ş.* A Monetary History of the Ottoman Empire. Cambridge, 2004.

Retowski 1905 - *Retowski O.* Die Münzen der Girei. М., 1905.

REFERENCES

Ahunova 2010 - *Ahunova Je.R.* Kollekcii Muzeja arheologii i jetnografii Omskogo gosudarstvennogo universiteta po kul'ture sibirskih tatar kak istochnik dlja arheologo-jetnograficheskikh paralelej [Collections of the Museum of archeology and ethnography of Omsk state university on culture of the Siberian Tatars as a source for arkheologo-ethnographic parallels], in: Integracija arheologicheskikh i jetnograficheskikh issledovanij: sbornik nauchnyh trudov [Integration of archaeological and ethnographic researches: collection of scientific works], Ch. 1, Kazan', 2010, pp. 55-58 [in Russian].

Artuk, Artuk 1974 - *Artuk İ, Artuk C.* İstanbul arkeoloji müzeleri teşhirdeki islâmi sikkeler kataloğu [Catalog of Islamic coins of a collection of the Istanbul museum of archeology], İstanbul, 1974 [in Turkish].

Bobrova, Pushkarev 2004 - *Bobrova A.I., Pushkarev A.A.* Schetnye pfennigi XVII v. v Narymskom Priob'e [Calculating pfennigs of the XVII century in Narymsky Priobye], in: Tradicionnye kul'tury i obshhestva Severnoj Azii s drevnejshih vremen do sovremennosti: Materialy XLIV Regional'noj (s mezhdunarodnym uchastiem) arheologo-jetnograficheskoy konferencii studentov i molodyh uchenyh [Traditional cultures and societies of Northern Asia since the most ancient times to the present: Materials XLIV Regional (with the international participation) arkheologo-ethnographic conference of students and young scientists], Kemerovo, 2004, pp. 348-350 [in Russian].

Bogordaeva 2005 - *Bogordaeva A.A.* Tradicionnyj kostjum obskih ugrov: Klassifikacija, funkcii, razvitie. Dissertacija na soiskanie uchjonoj stepeni kandidata istoricheskikh nauk [Traditional suit of the Ob ugr: Classification, functions, development. The thesis on competition of an academic degree of the candidate of historical sciences], St. Petersburg, 2005 [in Russian].

Bojko-Gagarin - *Bojko-Gagarin A.S.* Matrica dlja izgotovlenija monetovidnyh imitacij iz Chufut-Kale [Matrix for production of monetovidny imitations from Chufut-Calais], pp. 1-5, Jelektronnyj resurs: https://www.academia.edu/5195651/Matrica_dlja_izgotovlenija_monetovidnyh_imitacij_iz_Chufut-Kale_The_matrix_for_the_production_of_the_coin-like_closes_jewelry_founded_in_Chufut-Kale (data obrashhenija – 25.05.2015) [in Russian].

Choref 2007 - *Choref M.M.* K voprosu o periode funkcionirovanija monetnogo dvora g. Kyrk-Jera [To a question of the period of functioning of a mint of Mr. Kyrk-Yer], in: Materialy po arheologii, istorii i jetnografii Tavrii [Materials on archeology, history and Tavriya's ethnography], Simferopol', 2007, Vyp. XIII, pp. 381 [in Russian].

Choref 2011 - *Choref M.M.* K voprosu ob obrashhenii inostrannoju monety v Krymu v XVI-XIX vv. [To a question of the address of a foreign coin in the Crimea in the XVI-XIX centuries], in: Materialy po arheologii i istorii antichnogo i srednevekovogo Kryma [Materials on archeology and history of the antique and medieval Crimea], Simferopol', 2011, Vyp. III, pp. 359-370 [in Russian].

Chufut-kale 1903 - Chufut-kale [Chufut-Calais], in: Jenciklopedicheskij slovar' Brokgauza i Efrona: V 86 tomah (82 t. i 4 dop.) [Brockhaus and Efron's encyclopedic dictionary: In 86 volumes (82 t. and 4 additional)], St. Petersburg, 1903, T. XXXIX: Chuguev-Shen, pp. 66 [in Russian].

de Pauly 1862 - *de Pauly T.* Description ethnographique des peuples de la Russie [Ethnographic description of the people of Russia], St. Petersburg, 1862 [in French].

Emanov 2008 - *Emanov A.G.* Njurnbergszkij schetnyj pfennig v Sibiri [The Nuremberg calculating pfennig in Siberia], in: Evropa: mezhdunarodnyj al'manah [Europe: international almanac], Vyp. VIII, Tjumen', 2008, pp. 188-189 [in Russian].

Harinskij 2001 - *Harinskij A.V.* Schetnye zhetony i monety v pogrebenijah priol'honskih burjat XVIII-XIX vv. [Calculating counters and coins in burials priolkhonsky drill the XVIII-XIX centuries], in: Drevnjaja i srednevekovaja istorija Vostochnoj Azii. K 1300-letiju obrazovanija gosudarstva Bohaj [Ancient and medieval history of East Asia. To the 1300 anniversary of formation of the state of Bohai], Vladivostok, 2001, pp. 273-276 [in Russian].

Islamic Coin Auction - Islamic Coin Auction 14. Lot 509, Jelektronnyj resurs: <http://www.acsearch.info/search.html?id=494477> (data obrashhenija – 25.05.2015) [in English].

Korusenko, Milishhenko 2002 - *Korusenko M.A., Milishhenko O.A.* Schetnye pfennigi iz pamjatnikov v nizov'jah r. Tary [Calculating pfennigs from monuments in lower reaches of river Tary], in: Jetnografo-

arheologicheskie komplekсы: problemy kul'tury i sociuma [Etnografo-arkheologichesky complexes: problems of culture and society], Novosibirsk, 2002, T. 5, pp. 110-121 [in Russian].

Krause, Mishler 2010 - *Krause C.L., Mishler C.* Standard catalog of World coins Eighteenth Century 1701–1800 (5th Edition), Iola, 2010 [in English].

Makarov, Perevoshnikov 2010 - *Makarov L.D., Perevoshnikov S.E.* Votkinsk: arheologicheskoe nasledie vtoroj poloviny XVIII – pervoj poloviny HH v. [Votkinsk: archaeological heritage of the second half of XVIII – the first half of the XX century], in: Integracija arheologicheskikh i jetnograficheskikh issledovanij: sbornik nauchnyh trudov [Integration of archaeological and ethnographic researches: collection of scientific works], Ch. 1, Kazan', 2010, pp. 137-140 [in Russian].

Milishhenko 2004 - *Milishhenko O.A.* Monety i zhetony kak datirujushhij inventar' pozdnesrednevekovykh poselenij i mogil'nikov (Na primere bassejna reki Tary) [Coins and counters as the dating stock of late medieval settlements and burial grounds (On the example of a river basin of Tara)], Omsk, 2004 [in Russian].

Milishhenko, Selezneva, Seleznev 2012 - *Milishhenko O.A., Selezneva I.A., Seleznev A.G.* Monety i monetovidnye znaki kak jelement ukrashenija (iz materialov kollekcij Zapadnoj Sibiri XVII–XX vv.) [Coins and monetovidny signs as an ornament element (from materials of collections of Western Siberia of the XVII–XX centuries)], in: Sibirskaja derevnja: istorija, sovremennoe sostojanie, perspektivy razvitija [Siberian village: history, current state, development prospects], Omsk, 2012, Ch. II, pp. 9-14 [in Russian].

Pamuk 2004 - *Pamuk Ş.* A Monetary History of the Ottoman Empire, Cambridge, 2004 [in English].

Perzhakova 2004 - *Perzhakova A.S.* Rol' ukrashenij v zhizni ol'honskih burjat (po materialam pogrebenij XIX v.) [The role of jewelry in life of the Olkhon is drilled (on materials of burials of the XIX century)], in: Tradicionnye kul'tury i obshhestva Severnoj Azii s drevnejshih vremen do sovremennosti: Materialy XLIV Regional'noj (s mezhdunarodnym uchastiem) arheologo-jetnograficheskoy konferencii studentov i molodyh uchenykh [Traditional cultures and societies of Northern Asia since the most ancient times to the present: Materials XLIV Regional (with the international participation) arkheologo-ethnographic conference of students and young scientists], Kemerovo, 2004, pp. 350-352 [in Russian].

Perzhakova 2007 - *Perzhakova A.S.* Ukrashenija iz burjatskih pogrebenij Priol'hon'ja (XVIII–XIX vv.) [Jewelry from the Buryat burials of Priolkhonya (the XVIII–XIX centuries)], in: Arheologija, jetnologija, paleojekologija Severnoj Evrazii i sopredel'nyh territorij: Materialy XLVII Regional'noj (III-j vserossijskoj s mezhdunarodnym uchastiem) arheologo-jetnograficheskoy konferencii studentov i molodyh uchenykh Sibiri i Dal'nego Vostoka (g. Novosibirsk, 3-4 aprelja 2007 goda) [Archeology, ethnology, palaeoecology of Northern Eurasia and adjacent territories: Materials XLVII Regional (the III-rd All-Russian with the international participation) arkheologo-ethnographic conference of students and young scientists of Siberia and the Far East (Novosibirsk, on April 3-4, 2007)], Novosibirsk, 2007, pp. 217-219 [in Russian].

Polevodov, Korusenko 2009 - *Polevodov A.V., Korusenko M.A.* «Obol Harona» na juge Zapadnoj Sibiri [«Charon's obol» in the south of Western Siberia], in: Sibirskij sbornik, Kn. I, Pogrebal'nyj obrjad narodov Sibiri i sopredel'nyh territorij [Siberian collection. Book of I: Funeral ceremony of the people of Siberia and adjacent territories], St. Petersburg, 2009, pp. 193-202 [in Russian].

Pushkarev 2003 - *Pushkarev A.A.* Datirovka zapadnoevropejskih schetnyh zhetonov [Dating of the West European calculating counters], in: Integracija arheologicheskikh i jetnograficheskikh issledovanij [Integration of archaeological and ethnographic researches], Omsk, 2003, pp. 228-230 [in Russian].

Pushkarev 2013 - *Pushkarev A.A.* Zapadnoevropejskie schetnye zhetony iz pogrebal'nyh arheologicheskikh kompleksov Sibiri: istoriograficheskij obzor [The West European calculating counters from funeral archaeological complexes of Siberia: historiographic review], in: Vestnik Tomskogo gosudarstvennogo universiteta [Bulletin of Tomsk state university], Istorija, 2013, № 6 (26), pp. 131-134 [in Russian].

Retowski 1905 - *Retowski O.* Die Münzen der Girei [Coins Gireev], Moscow, 1905 [in German].

Roslavceva 2000 - *Roslavceva L.I.* Odezhdha krymskih tatar konca XVIII – nachala XX v. [Clothes of the Crimean Tatars of the end of XVIII – the beginning of the XX century], Moscow, 2000 [in Russian].

Rudneva 2005 - *Rudneva M.A.* Zhenskie ukrashenija Priol'honskih burjat nachala XIX v. po materialam zahoronenija v padi Hanej-Bus [Women's jewelry of Priolkhonsky drills the beginnings of the XIX century on burial materials in fall Hanej-Bus], in: Istoki, formirovanie i razvitie Evrazijskoj

polikul'turnosti. Kul'tury i obshhestva severnoj Azii v istoricheskom proshlom i sovremennosti [Sources, formation and development of the Euroasian polylevel of culture. Cultures and societies of northern Asia in the historical past and the present], Irkutsk, 2005, pp. 355 [in Russian].

Sivcev 2007 - *Sivcev S.G.* Pogrebal'nyj kompleks mestnosti Alaas Jebje [Funeral complex of the district Alaas Ebe], in: *Arheologija, jetnologija, paleojekologija Severnoj Evrazii i sopredel'nyh territorij: Materialy XLVII Regional'noj (III-j vserossijskoj s mezhdunarodnym uchastiem) arheologo-jetnograficheskoj konferencii studentov i molodyh uchenyh Sibiri i Dal'nego Vostoka (g. Novosibirsk, 3-4 aprelja 2007 goda)* [Archeology, ethnology, palaeoecology of Northern Eurasia and adjacent territories: Materials XLVII Regional (the III-rd All-Russian with the international participation) arkeologo-ethnographic conference of students and young scientists of Siberia and the Far East (Novosibirsk, on April 3-4, 2007)], Novosibirsk, 2007, pp. 183-184 [in Russian].

Spasskij 1951 - *Spasskij I.G.* Schetnye zhetony [Calculating counters], in: *Istoricheskij pamjatnik russkogo arkticheskogo moreplavanija XVII v.* [Historical monument of the Russian Arctic navigation of the XVII century], Leningrad; Moscow, 1951, pp. 130-138 [in Russian].

Чореф Михаил Михайлович – Кандидат исторических наук, научный сотрудник Научно-исследовательской лаборатории региональных исторических исследований, Нижневартковский государственный университет (Нижневартовск, Россия).

Choref Mikhail – Candidate of historical sciences, Research associate of Research laboratory of regional historical researches, Nizhnevartovsk state university (Nizhnevartovsk, Russia).

E-mail: choref@yandex.ru

УДК 801.7

ОБ УЗЛОВЫХ ТЕМАХ ТЕКСТОЛОГИИ (ЗАКОНСЕРВИРОВАННЫЙ ОТВЕТ Д.С. ЛИХАЧЕВУ)

С.Н. Азбелев

Доктор филологических наук, профессор
e-mail: azbelev@mail.ru

Авторское резюме

Публикуется статья, написанная в 1967 году. Тогда она не смогла быть опубликованной, однако, за прошедшее время не утратила своей злободневности. Без значимых изменений воспроизводится текст, предназначенный для продолжения дискуссии и отклоненный ведущим советским журналом по отечественной истории.

Ключевые слова: генетические взаимоотношения текстов, этика научного спора, текстология.

KEY TOPICS IN TEXTUAL CRITICISM (RESPONSE TO D.S. LIKHACHEV THAT WAS DENIED PUBLICATION)

Sergey Azbelev

Professor, Doctor of philological sciences
e-mail: azbelev@mail.ru

Abstract

The paper was written in 1967. The leading Soviet journal in the field of national history denied its publication then; however, the matter has not lost its topicality over time. The paper talks about debatable issues of Russian textual criticism; it is reproduced without significant changes.

Keywords: textual criticism, ethics of a scientific dispute.

Нынешняя актуализация профессиональных обращений к текстологии исторических источников ясно обозначилась не только на страницах научных публикаций, но и в Интернете. Недавно была кем-то выложена полувекковой давности полемическая статья Д.С. Лихачёва. Это развернутый отклик на принципиально важную мою работу 1966 года, напечатанный в следующем году: «По поводу статьи С.Н. Азбелева “Текстология как вспомогательная историческая дисциплина”» (Лихачев 1967)¹. Осторожный полемист, по его словам, ограничился «несколькими узловыми темами» (230). Но читатель, пожелавший соотнести написанное Лихачёвым с тем, что написал Азбелев, напрасно стал бы отыскивать необходимую ссылку. Д.С. Лихачёв так и не сообщил, где и когда напечатана моя статья, на которую он возражает. А между его откликом и моей статьёй дистанция

¹ В электронном виде работа Д.С. Лихачева доступна по ссылке:

http://www.lihachev.ru/pic/site/files/fulltext/0366_Po_povodu_statji_SNAzbeleva_1967.pdf

При дальнейших ссылках на эту работу указываются только номера страниц в её журнальном тексте.

девять месяцев. Этого достаточно много, чтобы существенно осложнить её поиск, поскольку не известно, в каком журнале или сборнике следует искать и не известно, за какой период времени.

Однако читатель, выполнивший этот неблагодарный труд и внимательно сопоставивший всё же обе работы, смог легко обнаружить причину сокрытия необходимых сведений в статье Д.С. Лихачёва. Она была рассчитана именно на то, что сопоставлять не станут¹.

* * *

В моей статье привлекались (с должными отсылками) около тридцати работ, включая пятнадцать теоретических работ по текстологии. Согласно же Д.С. Лихачёву, Азбелев «пишет в основном так, точно по всем трактуемым им вопросам существуют только две книги Лихачева» (230). При этом оппонент замечает с укоризной, что мне «остался, по-видимому, неизвестен» его реферат в журнале «Česka literatura» (231). Но соответствующий номер его поступил в наши библиотеки значительно позднее появления вёрстки моей статьи. Цитированное мною (в кавычках и со ссылкой) высказывание Д.С. Лихачёва относительно взаимозависимости литературных произведений (Азбелев 1966: 89) он приписал мне и критикует как якобы выражение моих взглядов (232). Предложенные мною определения понятий *версия* и *пратекст* (Азбелев 1966: 96-97) Лихачёв объявляет принадлежащими ему (230), тогда как в его работах эти понятия не только не определялись, но даже и не рассматривались. На некоторые из серии аналогичных «ошибок» полемиста укажу далее по ходу разговора в последовательности разделов исходной своей статьи.

1

В связи с высказанными в моей статье соображениями о соотношении текстологии и источниковедения оппонент много места уделил вопросу, следует ли считать текстологию вспомогательной дисциплиной. В книге Д.С. Лихачёва говорилось, что она «должна способствовать кристаллизации текстологии как самостоятельной, а не «вспомогательной» науки (Лихачев 1962: 3). Через год вышла статья П.Н. Беркова, пришедшего к выводу, что Лихачёву «не удалось доказать, что текстология – самостоятельная наука в том смысле, как он понимает» (Берков: 84). В

¹ Далее помещён полный текст статьи, которая в своё время была мною предложена московскому академическому журналу «История СССР». (Этот журнал ранее уже опубликовал мою исходную теоретическую статью, а затем напечатал упомянутый мною выше отклик на неё Д.С. Лихачёва). Через некоторое время редакция вернула посланный мною текст, сопроводив его следующим письмом заведующей отделом истории СССР периода феодализма Н.А. Горской от 27 октября 1967 г. (за номером 616-383): «Уважаемый тов. Азбелев! К сожалению, редакция не считает возможным продолжать на страницах журнала «История СССР» Ваш обмен мнениями с Д.С. Лихачевым по вопросам текстологии. Журнал по отечественной истории располагает слишком ограниченным листажом, чтобы и далее так щедро предоставлять страницы для сюжетов, волнующих, в основном, литературоведов-текстологов. Возвращаем Вам рукопись». Эту рукопись я сохранял, как говорится, «до лучших времён», которые теперь наступили, ибо актуальность её существенно выросла. Текст полувековой давности воспроизводится без значимых изменений.

следующем году Лихачёв выпустил брошюру, где с оговоркой признал, что текстология, «это вспомогательная филологическая дисциплина» (Лихачёв 1964: 7). Ещё через год, отвечая другому своему оппоненту, Д.С. Лихачёв подчёркивал, что «эдиционная теория и практика *венчает* собой изучение истории текста» (т.е. текстологию, – С.А.), а «эдиционная техника выдает «на-гора» то, что где-то в недрах науки подготавливает изучение истории текста» (Лихачев 1965: 82).

Сопоставив это с тем, что разговор об эдиционной теории и практике венчает собой и книгу Д.С. Лихачёва, и его брошюру, я заметил: «Таким образом, фактически оказывается (по Д.С. Лихачёву, – С.А.), что даже если сама техника издания к текстологии не относится, задачи текстологии подчинены, прежде всего, задачам издания» (Азбелев 1966: 85). Оппонент теперь назвал это моим домыслом, пояснив, что под «самостоятельностью» текстологии он всегда только и подразумевал, что «ее метод, задачи и выводы не подчинены задачам издания текста» (231). Проблема, оказывается, свелась к тому, что, хотя выводы текстологии и используются в археографической практике, сама текстология «в какой-то мере суверенна» (230) по отношению к археографии. Но с этим я никогда не спорил. Напротив, приблизительно то же говорится в моей статье (Азбелев 1966: 90). Вполне понятно, что подобная «суверенность» текстологии и археографии по отношению друг к другу не мешает обоим пребывать в «вассальных» отношениях к исторической науке (наряду с не менее «суверенными» палеографией, дипломатикой и т.п.).

Д.С. Лихачёв остался при убеждении, что текстология – филологическая дисциплина. Но для него это, оказывается, не означает, что она – дисциплина литературоведческая. По словам оппонента, я ему эту мысль «приписываю» (231). Готов изменить своё суждение, если Д.С. Лихачёв отказывается от своих утверждений, что текстология «стала важнейшей частью истории литературы в целом», что она – «основа истории литературы» и т.п. (Лихачев 1962: 24, 30). Оппонент решил теперь опереться на авторитет трехтомного Энциклопедического словаря 1955 года, где текстология причислена к отраслям филологии (231). Позволю себе в таком случае опереться на авторитет вышедшего позднее (при том же составе главной редакции) соответствующего тома Большой советской энциклопедии, где подобного причисления нет (вопреки глухому упоминанию о ней Д.С. Лихачёва). Там дано такое определение: «Филология (от греч. φιλῶ – люблю и λόγος – слово) – совокупность методов и приемов исследования памятников письменности с точки зрения языка, стиля, историч. и этнич. принадлежности» (БСЭ: 119). В моей статье говорится следующее: «Любое текстологическое изучение относится к области внешней критики источников, которая широко пользуется филологическими приемами анализа» (Азбелев 1966: 84). Но филологические приёмы, это только *часть* исследовательских приёмов, которыми пользуется текстология. Поэтому я не вижу оснований исключать её из числа вспомогательных исторических дисциплин.

Д.С. Лихачёв не согласен со мной в том, что «метод текстологического исследования и у историков, и у литературоведов один и тот же» (Азбелев 1966: 84). Он апеллирует к «различиям в методе и методике текстологических исследований

исторических документов и литературных» (231), фактически подменяя тезис. Оппонент толкует о необходимости принимать во внимание «эстетическую систему произведения», когда объектом исследования служит текст художественной литературы (231). Но историки отнюдь не игнорируют художественную специфику используемых ими литературных источников. Разнообразие изучаемого материала, как и многообразие конкретных целей изучения, конечно, не допускают полного единообразия его приёмов. Но, во-первых, это не отменяет единства *метода* текстологии. Во-вторых, из самих приёмов очень немногое можно отнести на счёт сугубо литературоведческой специфики.

Согласен с Д.С. Лихачёвым в том, что «принцип» (я бы сказал – понятие) «последней авторской воли» для историка «не играет той существенной роли, которую он играет для текстолога-литературоведа» (231). Но как раз это я и подразумевал прежде всего, утверждая, что «частные различия в некоторых приемах текстологической работы становятся заметны, когда речь идет о материале нового времени (вследствие обособления художественной литературы от остальной письменности)» (Азбелев 1966: 84). В письменности средних веков сохранность ряда авторских редакций одного памятника – это случай исключительно редкий и позволяющий легко совместить при их издании запросы историка и литературоведа¹. Их интересы легко совмещаются и в методическом подходе к подобному факту – вследствие синкретичности древнерусской письменности, необособленности в ней художественной литературы. Понятие *канонический текст* вообще не имеет отношения к различиям в текстологической методике. Вот что сам Д.С. Лихачёв писал при специальном рассмотрении этого понятия: «Говорить об особых приемах выработки канонического текста не приходится. Любой текст должен вырабатываться для издания одними и теми же строго научными приемами – канонический и неканонический» (Лихачев 1964: 82). Сама же «канонизация» того или иного литературного текста – это не методический приём текстологии, а приём издательской практики.

2

Предложенные в моей статье характеристики предмета, метода и задач текстологии основываются, прежде всего, на совокупности конкретных работ А.А. Шахматова и его последователей. Кроме того, мною были использованы те немногие сохранившиеся теоретические высказывания А.А. Шахматова, которые приводились уже многократно и известны, вероятно, каждому текстологу-медиевисту (Азбелев 1966: 88-89). Оппонент считает это неправомерным – на том основании, что сам А.А. Шахматов не употреблял слова «текстология», а употреблял термин «история литературы», и что, следовательно, у А.А. Шахматова якобы «речь идет не о текстологии как таковой, а об историко-литературном изучении литературных памятников» (232). Но А.А. Шахматов, естественно, пользовался терминами, которые были тогда в ходу. Термин «текстология» появился после его смерти в работе Б.В.

¹ Пример этого предложил в сущности сам оппонент – см.: Lishačev 1966: 13-14.

Томашевского, а под словом «памятник» можно разумеать и отдельный текст. Я готов поверить оппоненту, когда он сообщает, что А.А. Шахматов текстологию вообще «не осознавал как отдельную дисциплину» (232) – хотя и не знаю, откуда это известно. Но кто её в то время у нас «осознавал»? Очевидно, что это – не по существу.

Существо в том, что «создатель современной текстологи А.А. Шахматов» (выражение Д.С.Лихачёва, 234) своими трудами поднял на принципиально новую ступень метод и главные методические приёмы той области работы над текстами, которая ныне осознаётся как отдельная научная дисциплина, именуемая текстологией. Если мы едины в убеждении, что А.А. Шахматов – её создатель, то для разрешения спора следует, очевидно, определить: метод и методику *чего* он создал – изучения *генетических взаимоотношений текстов* или изучения *«истории текста того или иного произведения»*.

Здесь-то и помогают указания А.А. Шахматова, что «замыкаясь в одном каком-либо памятнике, исследователь никогда не получит возможности определить его состав и происхождение и что единственно надёжным путем должен быть признан путь сравнительно-исторический» (Шахматов 1899: 118). Д.С. Лихачёв под «историей текста того или иного произведения» фактически имеет в виду не что иное как эволюционную цепь текстов отдельно взятого произведения литературы. Между тем именно это имел в виду А.А. Шахматов, когда писал: «Если следить только за одной из таких цепей, не принимая во внимание ни параллельных, ни перекрещивающих ее движений, то в результате могут получиться сплошные недоразумения вместо верного представления о действительных явлениях» (Шахматов 1910: 84). Но как раз эти утверждения А.А. Шахматова отвечая мне Д.С. Лихачёв опустил.

Если согласиться с оппонентом, что у А.А. Шахматова речь везде идёт не о текстологическом, а «об историко-литературном изучении», т.е. о литературоведческом, то пришлось бы, например, считать, что «главную задачей» историка литературы по А.А. Шахматову «должно быть установление взаимной связи между однородными, сходными памятниками» (Шахматов 1899: 177). Ясно, что здесь речь идёт не о литературоведении вообще, а о главной задаче именно текстологических изучений. Тех самых, которым принадлежит ведущее место в трудах самого А.А. Шахматова. У него вообще нет работ, посвященных «истории текста того или иного произведения» – в том смысле, какой вкладывает в эти слова Д.С. Лихачёв. Сам А.А. Шахматов изучал генетические взаимоотношения текстов. В моей статье это объяснено довольно подробно (Азбелев 1966: 87-88).

Оппонент снова подменяет мой тезис, когда утверждает, что в состав текстологии не входит «изучение взаимовлияний литературных произведений», «изучение «творческой истории» произведений», «выяснение и объяснение взаимовлияний мало связанных друг с другом документов» (232) – утверждает в форме возражений на мою статью. Я писал не об этом, а об «изучении *текстовых* взаимосвязей произведений письменности» (Азбелев 1966: 89), относил к предмету текстологии «*текстовое* выражение того, что литературоведы обычно именуют творческой историей произведения» (Азбелев 1966: 85), писал о важности «выяснения и объяснения *текстовых* связей между документами» (Азбелев 1966: 88)

и подчёркивал, что «текстология изучает, строго говоря, не непосредственно произведения, а их тексты» - подробно объясняя разницу между понятиями *текст* и *произведение* (Азбелев 1966: 94). Различие для текстолога принципиальное, и Д.С. Лихачёв вряд ли мог это не заметить, поскольку он признаёт теперь, что «особое значение имеет строгое разграничение в работе текстолога текста произведения от самого произведения» (222)¹. Напомню, что и метод текстологии я предлагаю определить, как «сравнительно-историческое изучение *текстов*» (Азбелев 1966: 91).

3

Из семнадцати рассмотренных в моей статье основных понятий текстологии Д.С. Лихачёв конкретно возразил только по одному понятию *архетип*. Зато возразил очень подробно.

Я доказывал, что архетип сохранившихся списков памятника всегда поддаётся установлению, если число этих списков больше одного и если все они не происходят один от другого по прямой линии. Оппонент не согласен с этим выводом. Возражение Д.С. Лихачёва позволю себе процитировать полностью: «С.Н. Азбелев считает, что архетип может быть выявлен всегда, если существует несколько родственных списков. Для доказательства этого положения он дает свое определение понятия архетип, а затем, прилагая его к моей схеме, изображающей только один из возможных случаев отсутствия архетипа, и модифицируя эту схему, доказывает, что архетип может быть выявлен и в ней. Но, во-первых, чтобы опровергнуть чье-либо утверждение необходимо исходить из тех определений, которые дает сам опровергаемый автор. Давая же с в о и определения, можно опровергнуть и доказать все, что угодно. Во-вторых, необходимо считаться с тем, что у меня в прилагаемой схеме приведено не доказательство, а иллюстрация, один из возможных случаев отсутствия архетипа. А в-третьих, необходимо считаться с тем, для чего существует в науке определенное понятие, в связи с чем оно было выработано» (232-233).

Д.С. Лихачёв здесь снова рассчитывал на то, что его читатель не станет обращаться к самой моей статье, доверяясь лишь его «информации» о ней. На самом деле, говоря об архетипе, я сначала привожу целиком оба определения этого понятия, которые даёт сам Д.С. Лихачёв (Азбелев 1966: 100). После этого я точно воспроизвожу его схему и соглашаюсь с тем, что в ней нет архетипа (Азбелев 1966: 101). Далее я пишу, что данная схема фактически не может иллюстрировать мысль Д.С. Лихачёва, так как «в самих определениях понятия «архетип», предложенных Д.С. Лихачевым, подразумевается много или несколько дошедших списков», а эта схема указывает только один (Азбелев 1966: 101). Затем я рассматриваю пять других возможных случаев, исходя опять-таки из определения Д.С. Лихачёва (Азбелев 1966: 101-102). Последний случай позволяет мне выявить неточность его определения. *Только после этого я предлагаю своё определение архетипа* (Азбелев 1966: 102). Я

¹ Ранее оппонент настаивал на противоположном. Отвечая на критику со стороны Б.Я. Бухштаба, он писал: «Б.Я. Бухштаб считает, например, что мое определение понятия произведения не дает возможности отграничить его от понятия текст. Разумеется, не дает! И не может дать, ибо произведение с текстологической точки зрения есть один из видов текста» (Лихачев 1965: 157).

нигде не расцениваю иллюстративную схему оппонента в качестве доказательства (графическая схема сама по себе вообще не может служить в текстологии доказательством), а о назначении и практическом применении определяемого понятия у меня специально говорится как раз здесь (Азбелев 1966: 102-104).

В моей статье также подчёркивалось, что Д.С. Лихачёв бездоказательно пишет в Заклучении о «несостоятельности» понятия архетип и утверждает, что оно «терпит крушение»; я сообщал, что «в соответствующей главе» его книги «такая характеристика обоснования не получила» - точно ссылаясь при этом на страницы раздела «Архетип» в главе «Основные понятия истории текста» (Азбелев 1966: 100). Приходится поэтому признать только риторической фигурой ответное восклицание оппонента: «Я не знаю, что подразумевает С.Н. Азбелев под «соответствующей главой»» (233).

Д.С. Лихачёв отсылает меня к своей критике так называемой «теории общих ошибок» во Введении. Перечитав его, нетрудно убедиться, что эта критика не имеет отношения к вопросу о состоятельности или несостоятельности самого понятия архетип, которое применяют текстологи разных научных школ (в том числе советские), а отнюдь не только последователи К. Лахмана. Не относится поэтому к предмету спора и критика последних Д.С. Лихачёвым в самой его статье. Лишь нарочитым недоразумением могу объяснить и то, что оппонент противопоставляет схему П. Мааса моему определению архетипа (233). На самом деле ему вполне отвечает случай, который на ней изображён. Архетип α – как раз и есть наиболее ранний из тех текстов произведения ($\alpha\beta\gamma\epsilon$), об особенностях которых можно судить путем сопоставления сохранившихся его текстов (ABCDTFGIHK). Для суждений же об авторском тексте X (равно как и о любом из промежуточных между X и α) сопоставление сохранившихся текстов не даст ничего, кроме сведений, которые оно сможет дать об архетипе α . Д.С. Лихачёв заблуждается, полагая, будто моё определение архетипа должно непременно соответствовать тому, что он сам понимает под «общей концепцией школы К. Лахмана».

Научные возражения оппонент заменяет следующим высказыванием по поводу понятия архетип: «С.Н. Азбелев даёт свое определение, не связанное с конкретной методикой исследования и практически бесполезное» (233). При такой методике спора вряд ли возможно вообще продвинуться вперёд. Оставляя в стороне вопрос, чьи определения практически полезны, а чьи бесполезны, коснусь только соотношения с конкретными исследованиями. Д.С. Лихачёв утверждал, что «практически» архетипом «всегда бывает список недошедший» (Лихачев 1962: 13. Курсив мой, С.А.). Охотно верю, что это утверждение подсказано его личной практикой. Но она – не единственная. Д.С. Лихачёву должна быть известна книга, на обороте титула которой сообщено, что именно он является её ответственным редактором. Эта книга посвящена текстологическому исследованию по семидесяти трём спискам новгородских летописей XVII-го века. Здесь рассматривается реально дошедший архетип основной редакции крупнейшей из этих летописей (Азбелев 1960: 71-76). Данный конкретный пример может быть сопоставлен и с другим ошибочным утверждением Д.С. Лихачёва – будто «понятие архетипа вовсе

неприменимо к истории летописания» (Лихачев 1962: 131). Я уже подробно объяснял, почему несостоятельна приводившаяся оппонентом в оправдание этого тезиса ссылка на А.А. Шахматова (Азбелев 1966: 102-103). Теперь он её повторяет, настаивая декларативно, что архетипа вообще не может быть при сложной истории текстов (233-234). Однако новых доводов Д.С. Лихачёв не привёл и оставил без ответа уже произведённый мною (на основе его же определения архетипа) разбор всех его прежних доводов (Азбелев 1966: 100-103).

Предлагая свои определения текстологических понятий, я подчёркивал, что расцениваю их «не более, как материал для дальнейшего обсуждения» (Азбелев 1966: 91). Естественно, я далёк от мысли, будто моё определение архетипа не может быть заменено более удачным¹. Оно, кстати сказать, в обсуждаемой статье было мною несколько сокращено. В более полном виде я предложил его в другой работе, опубликованной тогда же (Азбелев 1966а). Там есть и дополнительные соображения об архетипе (в частности – в связи с работой П. Мааса) и о других текстологических понятиях. Был бы благодарен за внимательную критику, как данного определения, так и остальных. Предоставляю читателям судить, действительно ли мои определения понятий *текст*, *произведение*, *редакция*, *извод*, *вид* – «только модифицируют» определения Д.С. Лихачёва (232), внося в них «поправки» (230). О версии и пратексте я уже говорил выше.

Остановлюсь лишь коротко на *редакции*. Её я определял так: «разновидность текстов произведения, имеющая качественные отличия от других разновидностей его текстов» (Азбелев 1966: 96). Оппонент назвал схоластическими «все рассуждения» «о различии между количественными изменениями текста и качественными и о марксистском законе перехода количества в качество» применительно к вопросу о редакции (230). Но в моих работах вообще ни слова не говорится об упомянутом законе. Моя же критика определения Д.С. Лихачёва базируется, в частности, на фактах истории текстов древнерусских повестей, где новая редакция далеко не всегда возникает в процессе работы одного лица (как думает оппонент)², а иной раз создаётся постепенно многими лицами. Это заключение принадлежит одному из крупнейших наших текстологов – М.О. Скрипилю, на которого я и ссылаюсь (Азбелев 1966: 97)³. Д.С. Лихачёв напрасно укорял в данной связи уже покойного тогда М.О. Скрипилю, будто бы тот «не почувствовал качественной разницы этих изменений» (Лихачев 1962: 125). Однако сущность их характеристики М.О. Скрипилем как раз и сводилась к тому, что происходящее «постепенно и исподволь» накопление большого количества частных поправок, вносимых в одном определенном направлении», само собой приводит, наконец, к *качественному* изменению текста – новой его *редакции*» (Скрипиль 1948: 200. Курсив мой, С.А.).

¹ Но путь к этому не лежит через предпринятое оппонентом (233) тенденциозное перефразирование: текстологу должно быть очевидно, что вообще «судить о тексте» - это отнюдь не то же, что судить об особенностях текста по отношению к другим текстам того же произведения, что вообще «тексты к нему восходящие» - это далеко не то же, что совокупность дошедших текстов данного произведения. Оппонент и здесь рассчитывал, очевидно, на то, что читатель доверится его искажающей информации.

² Определение редакции Д.С.Лихачёвым: «целенаправленная переработка текста, принадлежащая автору или какому либо другому лицу» (Лихачев 1964: 13).

³ Подробнее я писал об этом в упомянутой выше статье (Азбелев 1966а: 290-291).

Квалифицировать это как схоластику не стоит. Выводы М.О. Скрипиля основывались на исключительно трудоёмких и филигранных по выполнению текстологических исследованиях сотен разновременных списков¹. Вклад этого учёного в практическую текстологию намного существеннее того, что было сделано его посмертными критиками.

4

По вопросу об отношении текстологического исследования источника к его изданию оппонент сосредоточился главным образом на утверждениях, которые либо не относятся к предмету спора, либо повторяют то, что уже было мною оспорено. В связи с этим ограничусь необходимыми пояснениями.

В моей статье говорилось, что «для обеспечения высокого научного уровня критических изданий следует добиваться не изгнания из этих изданий элементов реконструкции, а их максимальной текстологической обоснованности и полной документированности их в самом издании реально дошедшими текстами» (Азбелев 1966: 105). Поэтому берусь утверждать, что призывы Д.С. Лихачёва «бороться за объективность выводов и объективность интерпретации исторических источников, против «подтягивания» источника к желаемым выводам», равно как и его возражения в общей форме против «подтягивания» и «препарирования» источника в его издании, против такого издания, которое, претендуя на достоверность, «на самом деле отражает вкусы и представления текстолога» и т.п. (234) – вполне согласуются с моими представлениями и с тем, как они отразились конкретно в данной статье.

Тезис оппонента, что существует «принципиальное и резкое различие между изменениями, вносимыми в текст списков при реконструкции и изменениями и изменениями, вносимыми в текст списков при научном издании» (Лихачев 1962: 454), подкреплялся в «Текстологии» ссылкой на авторитет её ответственного редактора. Д.С. Лихачёв писал (Лихачев 1962: 467): «Ведь В.П. Адрианова-Перетц свою реконструкцию издала отдельно от подлинных текстов «Задонщины». В томе V «Трудов Отдела древнерусской литературы» ею издана «Задонщина» по всем спискам. И именно эту свою публикацию В.П. Адрианова-Перетц называет «текстом» (см. подзаголовок публикации)². Ясно, что и В.П. Адрианова-Перетц отделяет задачи издания подлинного текста от издания реконструкции»³.

В моей статье было показано на примерах, что издание, которое В.П. Адрианова-Перетц называет «текстом» (в томе V «Трудов ОДРЛ»), отнюдь не избегает реконструирования архетипа и что «в очень многих случаях вполне осмысленные и согласованные с контекстом чтения основного списка заменены здесь чтениями других списков» (Азбелев 1966: 105). В своём ответе Д.С. Лихачёв поясняет,

¹ См., в особенности: Скрипиль 1947; Скрипиль 1948а; Скрипиль 1949.

² Адрианова-Перетц В.П. Задонщина. (Текст и примечания) // Труды ОДРЛ. М.: Л., 1947. Т. V. С. 194-224. (Примечание Д.С.Лихачёва).

³ Реконструкцию «Задонщины» см.: Адрианова-Перетц В.П. Задонщина. (Опыт реконструкции авторского текста). // Там же. 1948. Т. VI. С. 201-225. (Примечание Д.С.Лихачёва).

что он просто спутал библиографические ссылки, и что на самом деле как раз это издание является реконструкцией (несмотря на его подзаголовок «текст»), а издание в собственном смысле – то, которое напечатано в томе VI «Трудов ОДРЛ» (несмотря на его подзаголовок «опыт реконструкции»). Остаётся пожалеть, что столь любопытная «переоценка ценностей» Д.С.Лихачёвым осталась в его статье никак не разъяснённой¹.

Теперь Д.С. Лихачёв попытался защитить свой тезис путём ссылки на языковедов. Он пишет: «Отчетливо видна невозможность соединять тексты разных редакций в изданиях лингвистов» (234). Но ещё совсем недавно Д.С. Лихачёв доказывал в своей «Текстологии», что «издания, предназначенные для историков и литературоведов и издания, предназначенные для языковедов, не должны смешиваться» (Лихачев 1962: 472; см. также: 468-471). Ни один серьёзный текстолог давно не занимается «соединением» разных редакций. Однако части текста, утраченные или испорченные в списках одной редакции, могут быть восполнены по спискам другой, если это конкретно оправдывается текстологически. Из относительно недавних примеров достаточно было бы назвать хотя бы известный труд крупного лингвиста и литературоведа Н.А. Мещерского (Мещерский 1958). Верная посылка о том, что писцы в одних случаях сохраняли старые формы языка оригиналов, а в других – модернизировали, приводит оппонента к ложному выводу: «Если же текстолог станет соединять в одном списке языковые формы из списков разного времени, он разрушает документальность текста»².

Этот вывод, по-видимому, основан на смешении оппонентом «возраста» списка в целом с «возрастом» каждого из отдельных его чтений. Переписчик изменяет лишь отдельные чтения оригинала (в пределах редакции, извода, вида). После многократных переписываний позднейшие списки могут содержать довольно много накопившихся таким образом чтений разного времени. Задача текстолога при издании памятника как раз и состоит в том, чтобы на основе научно установленной истории текстов устранить, насколько возможно, такую разновременность чтений, т.е. восстановить архетип (полностью или частично - это определяется наличием материала для доказуемых поправок). Однако здесь не может идти речи о

¹ Если попытаться отнестись к ней серьёзно, то, можно лишь высказать догадку, что, говоря о томе VI, оппонент подразумевает теперь приложения к напечатанной там реконструкции. В них приведены по отдельности пять из шести списков, использованных в самой реконструкции. Но это – её справочный аппарат, а не «издание по всем спискам». К тому же, остаётся совсем неясным, как расценивать теперь издание в томе V. Из приведённого пояснения Д.С. Лихачёва автоматически следует, что В.П. Адрианова-Перетц объявила почему-то «текстом» «Задонщины» то, что на самом деле таковым не является.

² Далее Д.С. Лихачёв здесь высказывается уже непосредственно по моему адресу: «Поэтому ссылка в оправдание текстолога на то, что такие же приемы применяет и писец, абсолютно неубедительна». Высказывание это характерно для полемических приёмов оппонента. В действительности я подчеркивал как раз обратное – что «современный текстолог исправляет список для критического издания на основе установления генеалогии всех известных науке списков», тогда как «средневековый переписчик», исправлявший иногда одну рукопись на основании другой, «разумеется», «не располагал научной методикой нынешней текстологии» (Азбелев 1966: 104). Проводимую мною параллель между писцом и текстологом оппонент выдаёт за абсурдное утверждение о тождестве методики того и другого. Это даёт Д.С. Лихачёву даже повод высказать должествующее унижить меня назидание: «Между переписчиком и ученым существует принципиальное различие. Если различия нет – тогда другое дело» (234). Оппонент таким образом ещё раз подтвердил, что между ним и мной существует принципиальное различие в вопросе о том, что должен представлять собой научный спор.

разрушении документальности, поскольку все заменяемые чтения основного списка печатаются тут же в подстрочных примечаниях, поскольку указываются источники замены и по ним подводятся разночтения. Конечно, провести такую работу последовательно и до конца, особенно при большом числе разновременных списков, – огромный труд. Но даже и в самых сложных случаях задача, оказывается, выполнима. Блестящим подтверждением этого могут служить упомянутые работы М.О. Скрипиля. (Им не следует противопоставлять работы А.А. Шахматова о древнейших сводах, потому что М.О. Скрипиль изучал и издавал произведения, сохранившиеся во многих списках, А.А. Шахматов же изучал произведения, не представленные ни одним сохранившимся списком, а лишь отражённые в текстах более поздних произведений).

Оппонент настаивает, что могут вноситься «лишь поправки ошибок», что недопустимы «никакие «улучшения» текста сами по себе» (234). К сожалению, это не очень определённо. Научное восстановление архетипа – это ведь не улучшения «сами по себе», а реализация выводов об истории текстов. Устранение поздних чтений – это в известном смысле и есть устранение накопившихся «ошибок» против первоначального текста (бессознательно или сознательно внесённых). Двусмысленно составлено Д.С. Лихачёвым и последующее разъяснение относительно «поправок ошибок, обесмысливающих текст» – неясно, то ли их можно исправлять «по спискам других видов и редакций или другого времени», то ли – нельзя. В споре желательна бóльшая чёткость позиций.

Впрочем, эти свои высказывания оппонент поясняет с помощью нового и весьма интересного примера. На этот раз – примера негативного. Он выглядит так: «Повесть временных лет по Лаврентьевскому списку. СПб, 1910, Л., 1926» (234). Что конкретно имеет в виду Д.С. Лихачёв? Оба эти издания – точная перепечатка из издания Лаврентьевской летописи 1897 года. Оно же – точная перепечатка издания 1872 года, которое подготовил один из крупнейших русских археографов – академик А.Ф. Бычков (Летопись по Лаврентьевскому списку 1872). Именно его труд аттестован теперь Д.С. Лихачёвым как «яркий пример создания текстологом никогда не существовавшего и не могшего существовать текста». Обвинение серьёзное. Основание же его следующее: в этом издании «восполнены отдельные пропуски и «исправлены» отдельные места по летописям, относящимся к другой редакции, чем принятый за основной Лаврентьевский список». В некотором смысле это действительно так. Но всё познаётся в сравнении. Посмотрим, как обстоит дело в новейшем издании «Повести временных лет», которое подготовил сам оппонент спустя почти 80 лет после издания А.Ф. Быčkova.

Оказывается, Д.С. Лихачёв систематически повторял поправки А.Ф. Быčkova (в том числе языковые) даже в тех случаях, когда последний вносил их «на основании предположений», которые вообще не удалось подкрепить реальными списками летописей, и когда поправки эти давали просто «лучшие» чтения текста, вполне осмысленного и без них¹.

¹ Вот характерный пример. В известиях 1024 года А.Ф. Бычков предположительно исправил смысл: «был Якун слеп» на «был этот Якун красив», - введя «лучшее» чтение («сл,пть» - «сь л,пть») во фразе, совершенно

С «соединением редакций» положение аналогично. Когда пропуски и ошибки Лаврентьевского списка не могли быть восполнены по сходным спискам, А.Ф. Бычков прибегал к другим источникам, чаще всего – к Ипатьевской летописи, как наиболее близко отразившей общий протограф. То же – и в издании Д.С. Лихачёва. А из Радзивилловской летописи у него, как и у А.Ф. Бычкова, вставлено в текст Лаврентьевской около десяти страниц. Кроме того, сотни раз текст Лаврентьевской поправлен на основании списков Ипатьевской и ряда других летописей, нелетописных произведений (в том числе греческих), Библии и др. Не всё это является повторением исправлений из издания А.Ф. Бычкова. Несколько десятков поправок заимствованы из Шахматовской реконструкции «Повести временных лет» (только они и снабжены отсылками). Разновременность рукописей, чтения которых использованы в издании Д.С. Лихачёва, возросла, соответственно, до четырёх столетий (Лаврентьевский список – XIV в., Эрмитажный – XVIII в.).

Таким образом, те «недостатки» издания А.Ф. Бычкова, которые ставит теперь ему в укор Д.С. Лихачёв, не были уменьшены в его собственном издании того же памятника. По сравнению с последним, издание А.Ф. Бычкова имеет, вместе с тем, и несомненные преимущества в способах передачи текста. Подлинные чтения исправленных мест Лаврентьевского списка А.Ф. Бычков напечатал внизу этих же страниц; в издании Д.С. Лихачёва их нужно отыскивать в другом томе. Всё, что внесено в Лаврентьевский список из других списков, А.Ф. Бычков выделил в самом его тексте (другим шрифтом, отступом от полей); Д.С. Лихачёв мелкие вставки выделил, а крупные – нет. А.Ф. Бычков опубликовал памятник так, как это принято теперь для подобных случаев во всех научных изданиях – по всем спискам (один взят за основной, по остальным подведены разночтения); Д.С. Лихачёв издал текст по одному списку, нарушая этим принцип, о важности которого столько сказано в его «Текстологии» (Лихачев 1962: 472, 482-483). Наконец, издание А.Ф. Бычкова, это публикация реально дошедшего произведения – Лаврентьевской летописи. Д.С. Лихачёв же фактически напечатал контаминацию разных произведений: до 1110 года в его издании помещён текст Лаврентьевской летописи, после чего идёт «продолжение по Ипатьевской летописи» - несмотря на то, что в Лаврентьевской этому «продолжению» соответствует другой текст, которого в издании Д.С. Лихачёва нет. Подобная «операция» не диктовалась даже данными истории летописания. Согласно выводам А.А. Шахматова (принятыми другими исследователями) такого «продолжения» не было в отображённой Лаврентьевским списком Сильвестровской редакции «Повести временных лет» (Шахматов 1917: 332).

Как видим, упрёк оппонента А.Ф. Бычкову в том, что он своим изданием создал никогда не существовавший текст, фактически безоснователен. Во всяком

удовлетворительной и без этой поправки. В предшествовавших изданиях летописи Я.И. Бердниковым (1846 года) и Ф. Миклошичем (1860 года) данной поправки не было. А.А. Шахматов в своей реконструкции «Повести временных лет» тоже сохранил чтение оригинала («сл,пъ»), подкрепляемое всеми остальными списками (Шахматов 1917: 188). Д.С. Лихачёв же в своём издании повторил «лучшее» чтение из издания А.Ф. Бычкова - *не сообщая*, кому принадлежит поправка (Повесть временных лет 1950. Ч. I: 100. Ср.: Ч. II: 194). Так же поступил он и со всеми другими исправлениями, заимствованными им из издания А.Ф. Бычкова. В тех же случаях, когда языковые поправки А.Ф. Бычкова были взяты последним из издания Ф. Миклошича, Д.С. Лихачёв лишь повторяет Бычковские ссылки на Миклошича.

случае, с гораздо бóльшим основанием этот упрёк мог бы быть возвращён самому его автору. Критиковав А.Ф. Бычкова, но не ссылаясь на него, Д.С. Лихачёв повторял и усугублял дефекты его издания. Теоретические аспекты слишком разошлись у оппонента с практическими.

5

Оппонент особо остановился в связи с моей статьёй ещё и на вопросах научной этики. Я вынужден особенно внимательно ответить по данному пункту, хотя в самой статье эти вопросы мною не обсуждались. Оппонент недоволен моим упоминанием в скобках, что одному изданию «Повестей о Николе Заразском» подготовленному Д.С. Лихачёвым, в его «Текстологии» уделено больше места, чем всем трудам А.А. Шахматова. Д.С. Лихачёв обвиняет меня в том, что «хотя и не прямо, но достаточно определён» (234) я безосновательно приписал его книге тенденцию к авторской рекламе и умалению чужих заслуг. Вообще говоря, я вправе не реагировать на обобщение, выведенное самим оппонентом из приведённого мною факта. Но столь серьёзным упрёком Д.С. Лихачёв принуждает меня либо заявить, что сделанное им обобщение необоснованно, либо подкрепить его достаточно конкретно. Первое противоречило бы моему убеждению. Поэтому обращаюсь к конкретизации. Это не трудно, так как дело не только в числе страниц и далеко не в одном А.А. Шахматове.

«Свое издание, - пишет Д.С. Лихачёв, - вопреки утверждениям С.Н. Азбелева, я нигде не привожу «в качестве образца текстологической работы»» (234-235). Но у меня об этом только одно утверждение, где сказано «выдвигает в качестве образца» (Азбелев 1966: 106). Поясняю его. Д.С. Лихачёв в своей книге настаивает на принципиальном отказе от каких бы то ни было элементов реконструкции в научных изданиях. То есть, как раз на том, что составляет ясно выраженную особенность его издания «Повестей о Николе Заразском». А так как именно эта публикация привлекается в «Текстологии» много больше и много чаще других (причём привлекаются на столько тексты, сколько предисловие издателя), приходится заключить, что автор именно её выдвигает в качестве образца – выдвигает «хотя и не прямо, но достаточно определён». Настолько определён, что уже первое упоминание данной публикации заставляет выделить её из других: «цикл «Повестей о Николе Заразском», - сообщает Д.С. Лихачёв, - в свое время был издан мною по 70 спискам» (Лихачев 1962: 98). Здесь сильное преувеличение. На самом деле эти повести были изданы оппонентом только по 22 спискам (Лихачев 1949)¹.

Можно дополнить сообщение Д.С. Лихачёва о том, что он предпочёл «пользоваться материалом, который специально изучал» (234), и сослаться по возможности на себя, давая текстологические примеры. В своей книге он даёт ссылки

¹ Кроме этих 22 списков в предисловии перечислены ещё 32, о которых сообщается, что они «не привлечены к изданию» (Лихачев 1049: 267, 270, 271, 273, 277, 279) и ещё 10 списков, которые даже «не привлечены к изучению» (Лихачев 1949: 280). Объяснить опечаткой столь впечатляющее несоответствие цифр не позволяет предшествующий и последующий контекст в «Текстологии».

на все свои общие статьи по текстологии (на некоторые по несколько раз), хотя все они и так текстуально вошли в книгу. Благодаря этому «Текстология» содержит около пятидесяти прямых ссылок на её автора – не считая многих косвенных.

Если бы столь же внимательно упоминались труды таких выдающихся текстологов как академик А.А. Шахматов или даже академик В.Н. Перетц, то потребовалось бы назвать более сотни работ каждого из них. Между тем, из печатных работ В.Н. Перетца, например, названы только четыре. При этом, книга Д.С. Лихачёва варьирует в более пространным изложении теоретические суждения и практические рекомендации лаконично написанного за 40 лет до того «Очерка методологии» В.Н. Перетца¹, - но всегда без ссылок². Однако Д.С. Лихачёв сослался на дореволюционные лекции В.Н. Перетца для начинающих студентов, когда имел случаи возразить ему или дополнить (Лихачев 1962: 81, 149, 492)³.

Если при этом в книге сказано несколько слов в похвалу В.Н. Перетца и упомянутых лекций (Лихачев 1962: 32), то иначе поступает «Текстология» с его учеником – современником и старшим коллегой Д.С. Лихачёва – рано умершим М.О. Скрипилем. Оппонент хранит почти полное молчание об образцовой серии текстологических исследований-изданий М.О. Скрипиля. Теоретические же его выводы отвергаются без рассмотрения их конкретно-исследовательской базы. Из текстологических трудов этого ученого Д.С. Лихачёв упомянул (с неодобрением) только один: в связи с тем, что М.О. Скрипиль, о опубликовав на основе изучения 120 списков основную редакцию «Повести о Петре и Февронии», не успел издать позднейшие её редакции, Д.С. Лихачёвым данная работа названа в перечне «форм текстологических недоделок» (Лихачев 1962: 124-125). (В этот перечень, однако, не попало часто и обильно привлекаемое оппонентом по иным поводам его собственное издание «Повестей о Николае Зараском» - хотя оно является незаконченным, как это признал теперь сам публикатор (234-235) и хотя в нём тоже публикуются далеко не все редакции). Другие текстологические труды М.О.

¹ Например, В.Н. Перетц писал: «Встречая еще необследованный памятник мы вправе усумниться и поставить вопрос – с оригинальным или с переводным имеем дело <...>. Перевод узнается по синтаксическому строению речи памятника, по оставшимся непереверденным словам, по содержанию, <...> по ошибочному переводу отдельных слов» (Перетц 1922: 85); Д.С. Лихачёв пишет: «Исследователь, открывающий новый памятник, должен прежде всего определить: переводный это памятник или оригинальный. Первое, на что он должен обратить внимание – это на содержание памятника <...>. Перевод могут выдать отдельные синтаксические обороты, <...> оставшиеся непереверденными отдельные слова» (Лихачев 1962: 393).

² В «Текстологии» довольно много соответствий содержанию следующих параграфов указанной книги В.Н. Перетца: «25. Вспомогательные науки»; «26. Источники и нахождение их»; «27. Основания филологического метода. Критика текста»; «28. Анализ ошибок и их значение»; «29. Установление состава и истории памятника»; «30. Исправление и восстановление текста»; «31. Примеры критики текста сравнительной и конъектуральной»; «32. Приемы древнерусского творчества»; «33. Определение времени и места написания памятников литературы»; «34. Определение неназванного автора»; «35. Изучение переводных памятников литературы»; «36. Подделки и способы их обнаружения»; «37. Научное издание»; «38. Примерный путь историко-литературного исследования». Единственное же упоминание самой этой книги у Д.С. Лихачёва - в библиографии руководств по описанию древнерусских рукописей (Лихачев 1962: 112). Не меняют положения глухие ссылки Д.С. Лихачёва на то, что некоторые текстовые примеры взяты им «из рукописных материалов В.Н. Перетца» (Лихачев 1962: 63, 71, 72, 76-78, 80, 86, 301). Д.С. Лихачёв не даёт характеристики самих этих материалов и не сообщает их местонахождение.

³ Ср.: Перетц 1940. Зависимость от этой книги «Текстологии» Д.С. Лихачёва ощущается меньше, чем от созданного В.Н. Перетцом на её основе через восемь лет «Очерка методологии».

Скрипиля в «Текстологии» совсем не названы – несмотря даже на то, что в ней не раз характеризуются сами памятники, текстологически исследованные и образцово изданные М.О. Скрипилем (Лихачев 1962: 124-125).

Об удивительном отношении в «Текстологии» Д.С. Лихачёва к умершим предшественникам её автора и о неуместном пропагандировании им его собственных работ стоило бы сказать значительно больше, но полагаю, что в этом нет необходимости. Приведённые факты, по-моему, достаточно показывают бесосновательность попытки моего оппонента занять позицию поборника научной этики.

Отвечая мне, Д.С. Лихачёв наставительно подчёркивает, что он считает себя учеником А.А. Шахматова, хотя по возрасту и не мог учиться у него непосредственно (235). При всём моём глубочайшем уважении к трудам А.А. Шахматова, воздержусь от аналогичного заявления, поскольку не меньшее право на это имел бы почти каждый наш текстолог, и я не вижу заслуги в объявлении своим «заочным» учителем давно умершего и всеми теперь признанного великого учёного. Я с благодарностью чту моих реальных учителей, от которых непосредственно получал знания, методы работы и примеры служения науке. Их научный престиж охраняется действительной ценностью их трудов, а не запретом критики и не создаваемой искусственно атмосферой пиэкета.

* * *

Отвечив на то, что представлялось существенным, не стану, пользуясь приёмом оппонента, объявлять всё прочее лишь «рассуждениями», которые «практически бесполезны» (231). Остальные упрёки Д.С. Лихачёва того же, приблизительно, рода, что и примеры, приведённые мной в самом начале. Читателю легко в этом убедиться путём текстовых сопоставлений, поэтому не буду на них задерживаться. Этическому аспекту полемики и так пришлось уделить сравнительно много места. Однако иначе в данном случае нельзя было поступить. Научный спор перестаёт быть таковым, когда его пытаются увести на путь нарочитого искажения позиций и доводов противника, на путь тенденциозных умолчаний и использования аргументов *ad publicum*. Гораздо интереснее отвечать на серьёзную и добросовестную критику. За неё я был бы искренне благодарен.

ЛИТЕРАТУРА

Адрианова-Перетц 1947 - *Адрианова-Перетц В.П. Задонщина. (Текст и примечания) // Труды Отдела древнерусской литературы (далее: Труды ОДРЛ). М.; Л., 1947. Т. V. С. 194-224.*

Адрианова-Перетц 1948 - *Адрианова-Перетц В.П. Задонщина. (Опыт реконструкции авторского текста) // Труды ОДРЛ. М.; Л., 1948. Т. VI. С. 201-225.*

Азбелев 1960 - *Азбелев С.Н. Новгородские летописи XVII века. Новгород: Новгородский историко-художественный музей, 1960. 295 с.*

Азбелев 1966 - *Азбелев С.Н. Текстология как вспомогательная историческая дисциплина // История СССР. 1966. № 4. С. 81-106.*

Азбелев 1966а - *Азбелев С.Н. Основные понятия текстологии в применении к фольклорному материалу // Принципы текстологического изучения фольклора. М.; Л.: Наука, 1966а. С. 260-302.*

- Берков 1963 - *Берков П.Н.* Проблемы современной текстологии // Вопросы литературы. 1963. № 12. С. 78-95.
- БСЭ 1956 - Большая советская энциклопедия в 50-ти томах. 2-е изд. Т. 45. М., 1956.
- Летопись по Лаврентьевскому списку 1872 - Летопись по Лаврентьевскому списку. Издание Императорской археографической комиссии. СПб., 1872. 592 с.
- Лихачев 1949 - *Лихачев Д.С.* Повести о Николае Заразском (тексты) // Труды ОДРЛ. М.; Л., 1949. Т. VII. С. 257-406.
- Лихачев 1962 - *Лихачев Д.С.* Текстология на материале русской литературы XI-XVII вв. М.; Л.: Издательство АН СССР, 1962. 605 с.
- Лихачев 1964 - *Лихачев Д.С.* Текстология: Краткий очерк. М.; Л.: Наука, 1964. 102 с.
- Лихачев 1965 - *Лихачев Д.С.* Ответ Б.Я. Бухштабу и Е.И. Прохорову // Русская литература. 1965. № 3. С. 156-182.
- Лихачев 1967 - *Лихачев Д.С.* По поводу статьи С.Н. Азбелева «Текстология как вспомогательная историческая дисциплина» // История СССР. 1967. № 2. С. 230-235.
- Мещерский 1958 - *Мещерский Н.А.* История иудейской войны Иосифа Флавия в древнерусском переводе. М.; Л.: Издательство АН СССР, 1958. 580 с.
- Повесть временных лет 1950 - Повесть временных лет / Под редакцией В.П. Адриановой-Перетц. М.; Л.: Издательство АН СССР, 1950. Ч. I. Текст и перевод. 405 с. Ч. II. Комментарии. 557 с.
- Перетц 1914 - *Перетц В.Н.* Из лекций по методологии истории русской литературы: История изучения. Методы. Источники. Корректированное издание. Киев, 1914.
- Перетц 1922 - *Перетц В.Н.* Краткий очерк методологии истории русской литературы. Пг.: Academia, 1922. 164 с.
- Скрипиль 1947 - *Скрипиль М.О.* Повесть о Савве Грудцыне. (Тексты) // Труды ОДРЛ. М.; Л., 1947. Т. V. С. 225-306.
- Скрипиль 1948 - *Скрипиль М.О.* Проблемы изучения древнерусской повести // Известия Академии наук СССР: Отделение литературы и языка. 1948. Т. VII. Вып. 3. С. 189-200.
- Скрипиль 1948а - *Скрипиль М.О.* Повесть об Улянии Осорьиной (Исторические комментарии и тексты) // Труды ОДРЛ. М.; Л., 1948а. Т. VI. С. 256-323.
- Скрипиль 1949 - *Скрипиль М.О.* Повесть о Петре и Февронии. (Тексты) // Труды ОДРЛ. М.; Л., 1949. Т. VII. С. 215-256.
- Шахматов 1899 - *Шахматов А.А.* Разбор сочинения И.А. Тихомирова «Обозрение летописных сводов Руси северо-восточной». Отчет о сороковом присуждении наград графа Уварова // Записки Императорской академии наук по историко-филологическому отделению. СПб., 1899. Т. 4. № 2.
- Шахматов 1910 - *Шахматов А.А.* Отзыв о сочинении С. Шамбинаго: Повести о Мамаевом побоище // Отчет о двенадцатом присуждении Императорской академией наук премий митрополита Макария в 1907 году. СПб., 1910. С. 79-204.
- Шахматов 1917 - *Шахматов А.А.* Повесть временных лет. Т. I. Вводная часть. Текст. Примечания // Летопись занятий Археографической комиссии. Т. 29. Пг., 1917. VIII, LXXX, 403 с.
- Lichačev 1966 - *Lichačev D.S.* Úloha estetického hodnocení při přípravě kanoického textu literárního díla // Česká literatura, 1966 (ročník 14), číslo 1. S. 13-14.

REFERENCES

- Adrianova-Peretc 1947 - *Adrianova-Peretc V.P.* Zadonshhina. (Tekst i primechanija) [Zadonshchina. (Text and notes)], in: Trudy Otdela drevnerusskoj literatury [Works of Department of Old Russian literature], Moscow; Leningrad, 1947, T. V, pp. 194-224 [in Russian].
- Adrianova-Peretc 1948 - *Adrianova-Peretc V.P.* Zadonshhina. (Opyt rekonstrukcii avtorskogo teksta) [Zadonshchina. (Experience of reconstruction of the author's text)], in: Trudy Otdela drevnerusskoj literatury [Works of Department of Old Russian literature], Moscow; Leningrad, 1948, T. VI, pp. 201-225 [in Russian].
- Azbelev 1960 - *Azbelev S.N.* Novgorodskie letopisi XVII veka [Novgorod chronicles of the XVII century], Novgorod, Novgorodskij istoriko-hudozhestvennyj muzej Publ., 1960, 295 p. [in Russian].

Azbelev 1966 - *Azbelev S.N.* Tekstologija kak vspomogatel'naja istoricheskaja disciplina [Textual criticism as auxiliary historical discipline], in: *Istorija SSSR [History USSR]*, 1966, № 4, pp. 81-106 [in Russian].

Azbelev 1966a - *Azbelev S.N.* Osnovnye ponjatija tekstologii v primenenii k fol'klornomu materialu [The basic concepts of textual criticism in application to folklore material], in: *Principy tekstologicheskogo izuchenija fol'klora [Principles of textual studying of folklore]*, Moscow; Leningrad, Nauka Publ., 1966a, pp. 260-302 [in Russian].

Berkov 1963 - *Berkov P.N.* Problemy sovremennoj tekstologii [Problems of modern textual criticism], in: *Voprosy literatury [Literature questions]*, 1963, № 12, pp. 78-95 [in Russian].

BSJe 1956 - *Bol'shaja sovetskaja jenciklopedija v 50-ti tomah [The big Soviet encyclopedia in 50 volumes]*, 2-e izd., T. 45, Moscow, 1956 [in Russian].

Letopis' po Lavrent'evskomu spisku 1872 - *Letopis' po Lavrent'evskomu spisku. Izdanie Imperatorskoj arheograficheskoj komissii [The chronicle according to the Lavrentyevsky list. Edition of the Imperial arkheografichesky commission]*, St. Petersburg, 1872, 592 p. [in Russian].

Lihachev 1949 - *Lihachev D.S.* Povesti o Nikole Zarazskom (teksty) [Stories about Nikola Zarazskom (texts)], in: *Trudy Otdela drevnerusskoj literatury [Works of Department of Old Russian literature]*, Moscow; Leningrad, 1949, T. VII, pp. 257-406 [in Russian].

Lihachev 1962 - *Lihachev D.S.* Tekstologija na materiale russkoj literatury XI-XVII vv. [Textual criticism on material of the Russian literature of the XI-XVII centuries], Moscow; Leningrad, Izdatel'stvo AN SSSR Publ., 1962, 605 p. [in Russian].

Lihachev 1964 - *Lihachev D.S.* Tekstologija: Kratkij ocherk [Textual criticism: Short sketch], Moscow; Leningrad, Nauka Publ., 1964, 102 p. [in Russian].

Lihachev 1965 - *Lihachev D.S.* Otvet B.Ja. Buhshtabu i E.I. Prohorovu [Answer to B. Ya. Bukhshtab and E.I. Prokhorov], in: *Russkaja literatura [Russian literature]*, 1965, № 3, pp. 156-182 [in Russian].

Lichačev 1966 - *Lichačev D.S.* Úloha estetického hodnocení při přípravě kanoického textu literárního díla [Role of an esthetic assessment in preparation of the text of the initial literary work], in: *Česká literatura [Czech literature]*, 1966 (ročník 14), číslo 1, pp. 13-14 [in Czech].

Lihachev 1967 - *Lihachev D.S.* Po povodu stat'i S.N. Azbeleva «Tekstologija kak vspomogatel'naja istoricheskaja disciplina» [Concerning S. N. Azbelev's article «Textual criticism as auxiliary historical discipline»], in: *Istorija SSSR [History USSR]*, 1967, № 2, pp. 230-235 [in Russian].

Meshherskij 1958 - *Meshherskij N.A.* Istorija iudejskoj vojny Iosifa Flavija v drevnerusskom perevode [History of Judaic war of Iosif Flavia in Old Russian translation], Moscow; Leningrad, Izdatel'stvo AN SSSR Publ., 1958, 580 p. [in Russian].

Povest' vremennyh let 1950 - *Povest' vremennyh let [Story of temporary years]*, Pod redakciej V.P. Adrianovoj-Peretc, Moscow; Leningrad, Izdatel'stvo AN SSSR Publ., 1950, Ch. I, Tekst i perevod [Text and translation], 405 s., Ch. II, Kommentarii [Comments], 557 p. [in Russian].

Peretc 1914 - *Peretc V.N.* Iz lekcij po metodologii istorii russkoj literatury: Istorija izuchenija. Metody. Istochniki. Korrekturnoe izdanie [From lectures on methodology of history of the Russian literature: Studying history. Methods. Sources. Proof edition], Kiev, 1914 [in Russian].

Peretc 1922 - *Peretc V.N.* Kratkij ocherk metodologii istorii russkoj literatury [Short sketch of methodology of history of the Russian literature], Petrograd, Academia Publ., 1922, 164 p. [in Russian].

Skripil' 1947 - *Skripil' M.O.* Povest' o Savve Grudcynе. (Teksty) [The story about Savva Grudtsyna. (Texts)], in: *Trudy Otdela drevnerusskoj literatury [Works of Department of Old Russian literature]*, Moscow; Leningrad, 1947, T. V, pp. 225-306 [in Russian].

Skripil' 1948 - *Skripil' M.O.* Problemy izuchenija drevnerusskoj povesti [Problems of studying of the Old Russian story], in: *Izvestija Akademii nauk SSSR: Otdelenie literatury i jazyka [News of Academy of Sciences of the USSR: Office of literature and language]*, 1948, T. VII, Vyp. 3, pp. 189-200 [in Russian].

Skripil' 1948a - *Skripil' M.O.* Povest' ob Ulijanii Osor'inoj (Istoricheskie kommentarii i teksty) [The story about Uliyaniya Osoryina (Historical comments and texts)], in: *Trudy Otdela drevnerusskoj literatury [Works of Department of Old Russian literature]*, Moscow; Leningrad, 1948a, T. VI, pp. 256-323 [in Russian].

Skripil' 1949 - *Skripil' M.O. Povest' o Petre i Fevronii. (Teksty)* [The story about Pyotr and Fevroniya. (Texts)], in: *Trudy Otdela drevnerusskoj literatury* [Works of Department of Old Russian literature], Moscow; Leningrad, 1949, T. VII, pp. 215-256 [in Russian].

Shahmatov 1899 - *Shahmatov A.A. Razbor sochinenija I.A. Tihomirova «Obozrenie letopisnyh svodov Rusi severo-vostochnoj»*. Otchet o sorokovom prisuzhdenii nagrad grafa Uvarova [Analysis of the composition of I.A. Tikhomirov «Review of the annalistic arches of Russia northeast». Report on the fortieth award of awards Uvarov's column], in: *Zapiski Imperatorskoj akademii nauk po istoriko-filologicheskomu otdeleniju* [Notes of Imperial academy of Sciences on historical philological office], St. Petersburg, 1899, T. 4, № 2 [in Russian].

Shahmatov 1910 - *Shahmatov A.A. Otzyv o sochinenii S. Shambinago: Povesti o Mamaevom poboishhe* [Review of S. Shambinago's composition: Stories about Mamayevo slaughter], in: *Otchet o dvenadcatom prisuzhdenii Imperatorskoj akademieju nauk premij mitropolita Makarija v 1907 godu* [The report on the twelfth award Imperial akademiyeyu sciences of awards of the metropolitan Makari in 1907], St. Petersburg, 1910, pp. 79-204 [in Russian].

Shahmatov 1917 - *Shahmatov A.A. Povest' vremennyh let. T. I. Vvodnaja chast'. Tekst. Primechanija* [Story of temporary years. T. I. Prolog. Text. Notes], in: *Letopis' zanjatij Arheograficheskoj komissii* [Chronicle of occupations of the Arkheograficheskij komisii], T. 29, Petrograd, 1917, VIII, LXXX, 403 p. [in Russian].

Азбелев Сергей Николаевич – Доктор филологических наук, ведущий научный сотрудник Института русской литературы (Пушкинского Дома) РАН, профессор кафедры отечественной истории Новгородского государственного университета имени Ярослава Мудрого.

Azbelev Sergey – Doctor of Philological Sciences, Professor of Russian History at the Yaroslav-the-Wise Novgorod State University, Senior Research Scientist at the Institute of Russian Literature (The Pushkin House) of the Russian Academy of Sciences.

E-mail: azbelev@mail.ru

УДК 94(367)

**РЕЦЕНЗИЯ НА КНИГУ:
ЗАГОРУЛЬСКИЙ Э.М. СЛАВЯНЕ: ПРОИСХОЖДЕНИЕ И
РАССЕЛЕНИЕ НА ТЕРРИТОРИИ БЕЛАРУСИ. МИНСК:
БЕЛОРУССКИЙ ГОСУДАРСТВЕННЫЙ УНИВЕРСИТЕТ, 2012. 367 с.**

М.И. Жих

Независимый исследователь (Санкт-Петербург, Россия)

e-mail: max-mors@mail.ru

Scopus Author ID: 55358941500

Researcher ID: F-3154-2014

ORCID ID: 0000-0003-2212-6416

SPIN-код: 6149-3974

Авторское резюме

В рецензии рассматривается книга известного белорусского археолога Э.М. Загорульского, посвящённая происхождению славян и их расселению на территории современной Беларуси.

Ключевые слова: славяне, этногенез, Беларусь, расселение, археология.

**REVIEW OF THE BOOK
THE SLAVS: ORIGIN AND SETTLEMENT OF THE TERRITORY OF
BELARUS BY E.M. ZAGORULSKIY. MINSK: BELARUS STATE
UNIVERSITY, 2012**

Maksim Zhikh

Independent researcher (St. Petersburg, Russia)

e-mail: max-mors@mail.ru

Abstract

Here is a review of the book devoted to the origin of the Slavs and their settlement of the territory of modern Belarus; the book was written by famous Belarusian archeologist E.M. Zagorulsky.

Keywords: Slavs, ethnogenesis, Belarus, moving, archeology.

Выход книги одного из ведущих белорусских археологов-славистов Э.М. Загорульского, посвящённой славянскому этногенезу и расселению славян в Восточной Европе (Загорульский 2012), безусловно, является событием в исторической науке. В книге даётся широкая панорама древностей исторических славян, их предков и соседей с индоевропейского времени по древнерусский период.

Работа Э.М. Загорульского подводит определённые итоги изучения как истории славян периода их единства, так и восточных славян в эпоху начала их самостоятельной жизни. В то же время она представляет собой изложение оригинальной авторской концепции истории славянского мира.

Начинает автор своё повествование с замечаний о теории этногенеза (Загорульский 2012: 7-28). Вообще пристальное внимание к соотнесению конкретно-исторических выводов и теоретических положений этногенетики, проводимое последовательно на протяжении всей книги, является её несомненным достоинством.

Рассматривая древнейшие сведения о славянах в письменных источниках, Э.М. Загорульский совершенно справедливо, на наш взгляд, полагает, что нет оснований видеть их в числе народов, упоминаемых Геродотом (Загорульский 2012: 42-49). В то же время, скептицизм учёного вызывает вопросы, когда он отказывается видеть в антах (по крайней мере до VI в.) одну из славянских группировок, полагая, что речь идёт о каком-то ираноязычном этносе, и только в поздних византийских источниках под этим именем могут вследствие путаницы фигурировать жившие по соседству с ним славяне (Загорульский 2012: 38-42; 203-208).

Для установления этнической природы антов IV в., с которыми воевал готский правитель Винитарий, принципиальное значение имеет следующий факт: согласно Иордану, победа над антами – это крупнейшее достижение Винитария, а имя его при этом расшифровывается лингвистами как «победитель венетов» или, точнее, «потрошитель венетов» (Трубачев 1989: 51), что указывает на тождественность венетов и антов, на то, что анты являлись частью венетов-славян (венеты/венеды – традиционное германское название их соседей-славян).

В отрицании славянской природы антов сказался последовательно проводимый Э.М. Загорульским монистический подход к славянскому этногенезу, согласно которому до формирования пражской культуры жизнь славян проходила на одной и той же территории Висло-Одерского междуречья, а последующее их расселение связано исключительно с культурами, ведущими своё происхождение от пражской. Такой взгляд на историческое развитие славян вызывает определённые вопросы: почему, например, германцы или балты с довольно раннего времени могут быть представлены рядом весьма различных культур, в то время как для славян непременно нужна одна-единственная «столбовая дорога»?

Рассмотрев разные гипотезы о происхождении индоевропейцев, Э.М. Загорульский склоняется к выводам Т.В. Гамкрелидзе и В.В. Иванова о переднеазиатской прародине индоевропейцев, которые в известной степени объединяет с выводами М. Гимбутас об индоевропеизации Европы вследствие расселения здесь носителей курганных культур. По мнению Э.М. Загорульского, с движением в Европу индоевропейских племён из степной полосы связано формирование северной группы индоевропейцев, в состав которой входят германцы, балты и славяне (Загорульский 2012: 50-73).

По мнению учёного, в результате смещения продвигавшихся с юго-востока индоевропейцев с местными племенами в начале бронзового века (III тыс. до н.э.) формируются культуры, отражавшие становление трёх северных индоевропейских народов: германцев (североевропейская мегалитическая культура), балтов (среднеднепровская культура) и славян (культура шаровых амфор) (Загорульский 2012: 74-127).

Э.М. Загорульский совершенно справедливо показывает, что прародина славян никоим образом не могла находиться в Восточной Европе, поскольку вся она по данным гидронимии и археологии делится на три зоны: иранскую на юге, балтскую в центре и финно-угорскую – на севере (Загорульский 2012: 106-119). Здесь, соответственно, славяне сформироваться не могли. Прародина славян могла находиться только западнее – в Висло-Одерском междуречье. Этот вывод учёного представляется нам верным и полностью доказанным.

Первой славянской культурой была, согласно Э.М. Загорульскому, культура шаровых амфор, возникшая в ходе смешения расселявшихся индоевропейцев с местными палеоевропейскими племенами (Загорульский 2012: 119-128). Начиная с культуры шаровых амфор, по мнению учёного, в регионе наблюдается непрерывность культурного развития одного и того же населения, через тширнецкую, предлужицкую, лужицкую и пшеворскую культуры, вплоть до пражской, славянская принадлежность которой вне сомнения (Загорульский 2012: 128-169).

Эти положения учёного интересны и являются одной из фундаментальных гипотез славянского этногенеза, но на современном этапе развития науки пока не могут быть окончательно ни подтверждены, ни опровергнуты. С одной стороны, имеются лингвистические данные, указывающие на то, что формирование европейских языков относится к довольно раннему времени. Так, например, праславянский язык, согласно О.Н. Трубачеву можно вести примерно с III-II тыс. до н.э. (Трубачев 2002: 24-25, 60-64)¹. Аналогичны выводы Ю.К. Кузьменко о времени появления прагерманского языка (Кузьменко 2011: 219). Это, безусловно, пробуждает искать археологический эквивалент соответствующих процессов. С другой стороны, соотношение между разными культурами не всегда ясно. Тезис Э.М. Загорульского о ненарушенном вторжении значительных масс населения извне развития культуры Висло-Одерского междуречья от культуры шаровых амфор до пражской культуры вызывает вопросы. Сам учёный прекрасно знает о том, что на завершающем этапе существования лужицкой культуры в её ареал произошло массивное вторжение носителей поморской культуры, результатом чего стало формирование в большей части лужицкого ареала новой культуры – культуры подклёшевых погребений (Загорульский 2012: 143-148), со сложением которой В.В. Седов и И.П. Русанова и связывали становление славянского этноса (Русанова 1976: 201-215; 1990; Седов 2002: 70-79).

Э.М. Загорульский фактически выводит культуру подклёшевых погребений за рамки славянского этногенеза, трактуя её как балтскую (Загорульский 2012: 159-160). На наш взгляд, сделать это никак невозможно, ведь тогда повисает в воздухе происхождение славянского этнического компонента в составе полиэтнической пшеворской общности. Он там явно связан своим происхождением с культурой

¹ Интересно, что не только противники, но и сторонники выделения праславянского языка из макробалтского языкового ареала ныне тоже относят начало обособления праславянского языка к более раннему времени, чем раньше: по В.А. Дыбо это произошло ок. 1100 г. до н.э., по В. Блажеку – ок. 1400 г. до н.э.

подклёшевых погребений (Русанова 1976: 201-215; 1990; Седов 2002: 97-125). Между лужицкой культурой и пшеворской хронологически лежит культура подклёшевых погребений.

Видимо, именно носители поморской культуры, говорившие на одном из западнобалтских диалектов (Седов 2002: 65), и внесли в формирующийся праславянский язык то, что роднит его с балтскими языками. Таким образом, окончательное сложение праславянского языка, и, соответственно, этноса, приходится, по всей видимости, именно на время культуры подклёшевых погребений. И начиная с этой культуры прослеживается вполне надёжная преемственность вплоть до достоверно славянских древностей раннего средневековья (Седов 2002: 74).

За скобки славянского этногенеза автором выводится и зарубинецкая культура, также, по его мнению, бывшая балтской (Загорюльский 2012: 159-160). Между тем, судьбы зарубинецкого населения оказываются неодинаковыми: если на севере его потомки создают мощинскую культуру, балтская принадлежность которой вне сомнения, то на юге – пеньковскую, связанную с историческими антами, которые по совокупности данных, которыми располагает наука, представляли собой одну из раннеславянских группировок (этнос носителей колочинской культуры надёжно определён быть не может, они могли говорить как на славянском, так и на балтском диалекте). Видимо, этнический состав зарубинецкого населения был сложным: в нём были как славяне, связанные своим происхождением с культурой подклёшевых погребений, так и балты, выходцы из поморского ареала и потомки восточноевропейских балтов-«милоградцев». Соответственно, потомки «зарубинцев» могли оформиться как в балтские, так и в славянские группы (ср.: Седов 2002: 134-136).

Э.М. Загорюльский верно рассматривает славян как составной элемент пшеворского населения (Загорюльский 2012:160-169) и определяет пшеворскую культуру (славянскую её часть) как основу для сложения пражской культуры (Загорюльский 2012: 187-194), справедливо критикует гипотезу И.О. Гавритухина о формировании пражской культуры на территории Припятского Полесья (Загорюльский 2012: 186-187 и сл.).

Расселение славян в Восточной Европе Э.М. Загорюльский связывает исключительно с носителями пражской культуры и их потомками, носителями луки-райковецкой культуры, продвинувшимися на север из днестровско-днепровского междуречья в X в. Принадлежность славянам длинных курганов и сопок учёным отрицается, по его мнению, это памятники балтов и финнов (Загорюльский 2012: 250-259).

Такой взгляд вызывает серьёзные возражения. Во-первых, вопреки своему монистическому подходу учёный признаёт, что культуры северо-западной группы славян не восходят напрямую к пражской, а связаны с ней более глубоким родством, как и она, имея истоки в пшеворской культуре (Загорюльский 2012: 210). Почему же и некоторые другие славянские культуры не могут быть также связаны с пражской более глубоким родством?

Судя по всему, именно так и обстоит дело со славянами севера Восточно-Европейской равнины, в частности, с носителями культуры длинных курганов, предки которых, как показал В.В. Седов, были выходцами из пшеворского ареала Повисленья (Седов 1999: 91-179; 2002: 348-402). Соответственно, кривичи, носители культуры длинных курганов, были не потомками, а как бы «родственниками» носителей пражской культуры.

Во-вторых, если отрицать славянскую принадлежность культур длинных курганов и сопок, то не понятно, с какими памятниками связывать появление в регионе славян. Оппоненты В.В. Седова, начиная с И.И. Ляпушкина (Ляпушкин 1968: 89-118) и заканчивая Э.М. Загорульским, пытаются разделить длинные курганы и сопки, с одной стороны, и круглые курганы – с другой (первые дославянские, вторые связаны с пришедшими славянами), но сделать этого пока никому не удалось ни хронологически, ни территориально; эти два типа курганов составляют единые комплексы (Седов 1974: 36-41; Носов 1981: 42-45).

В-третьих, если отрицать славянскую принадлежность длинных курганов и сопок, то славянское расселение в центре и на севере Восточной Европы (фактически на всём огромном пространстве к северу от Припяти) придётся датировать временем не ранее X века (Загорульский 2012: 275-279). Это кажется совершенно нереальным, так как в этом случае славяне должны были в кратчайшие сроки заселить огромные территории и ассимилировать их население, так как уже в XI в. славянский этнический компонент здесь безраздельно господствует согласно всем известным письменным источникам. Сам Э.М. Загорульский констатирует, что на территории современной Беларуси «среди известных нам надписей на предметах XI-XII вв. нет ни одной, которая была бы выполнена не по-русски» (Загорульский 2012: 316).

В новгородских берестяных грамотах, отражающих именослов не только города, но и всей его округи, с самого времени их появления безраздельно господствуют славянские антропонимы (показательна, например, грамота № 526, относящаяся к XI в. и перечисляющая должников из разных мест новгородской сельской округи), что было бы совершенно нереально, пояись здесь славяне лишь накануне крещения Руси.

В-четвёртых, лингвистически не установлен факт существования единого правосточнославянского или пра-древнерусского языка, каковой неизбежно должен был бы существовать в случае монистического расселения славян по Восточной Европе из относительно компактного луки-райковецкого ареала. Разные восточнославянские «племена» говорили на диалектах, имеющих разное происхождение (Николаев 1990; 1994; Седов 1999: 253-274).

Таким образом, с картиной позднего славянского расселения по Восточной Европе, нарисованной Э.М. Загорульским, мы не можем согласиться. Её принятие ведёт к тому, что даже под «словенами» участвовавшими, согласно ПВЛ, в призвании варягов, придётся понимать финнов (Загорульский 2012: 259-264). летописание на Руси началось либо непосредственно после Крещения при Владимире, либо при Ярославе Мудром, и если бы славяне появились в центре и на севере Восточной

Европы буквально накануне этого времени, то этот факт с неизбежностью нашёл бы в нём своё отражение.

Большую научную ценность имеют разделы книги, посвящённые древнерусской народности и началу формирования белорусского этноса (Загорульский 2012: 287-344). Учёный совершенно справедливо отвергает распространившиеся в последнее время поверхностные взгляды, отрицающие существование единой древнерусской народности в угоду современной политической конъюнктуре, и убедительно показывает, что в этногенезе белорусов нет оснований преувеличивать роль балтского субстрата. Значение последнего было относительно невелико, этногенез белорусского народа полностью лежит в русле этнического развития восточнославянского мира и дифференциации древнерусской народности. Нельзя не отметить и хороший язык книги Э.М. Загорульского, работа читается легко и доступно раскрывает читателю многие сложнейшие научные проблемы. Наше несогласие с некоторыми положениями учёного несколько не умаляет её важного научного значения.

ЛИТЕРАТУРА

Загорульский 2012 - *Загорульский Э.М.* Славяне: происхождение и расселение на территории Беларуси. Минск: Белорусский государственный университет, 2012. 367 с.

Кузьменко 2011 - *Кузьменко Ю.К.* Ранние германцы и их соседи: Лингвистика, археология, генетика. СПб.: Нестор-История, 2011. 266 с.

Ляпушкин 1968 - *Ляпушкин И.И.* Славяне Восточной Европы накануне образования древнерусского государства (VIII - первая половина IX в.). Историко-археологические очерки. Л.: Наука, 1968. 187 с.

Николаев 1990 - *Николаев С.Л.* К истории племенного диалекта кривичей // Советское славяноведение. 1990. № 4. С. 54-63.

Николаев 1994 - *Николаев С.Л.* Раннее диалектное членение и внешние связи восточнославянских диалектов // Вопросы языкознания. 1994. № 3. С. 23-49.

Носов 1981 - *Носов Е.Н.* Некоторые общие вопросы изучения погребальных памятников второй половины I тыс. н.э. в Приильменье // Советская археология. 1981. № 2. С. 42-56.

Русанова 1976 - *Русанова И.П.* Славянские древности VI-VII вв. Культура пражского типа. М.: Наука, 1976. 216 с.

Русанова 1990 - *Русанова И.П.* Этнический состав носителей пшеворской культуры // Раннеславянский мир: Материалы и исследования. Выпуск 1. М., 1990. С. 119-150.

Седов 1974 - *Седов В.В.* Длинные курганы кривичей. М.: Наука, 1974. 94 с.

Седов 1999 - *Седов В.В.* Древнерусская народность. М.: Языки русской культуры, 1999. 312 с.

Седов 2002 - *Седов В.В.* Славяне. Историко-археологическое исследование. М.: Языки русской культуры, 2002. 622 с.

Трубачев 1989 - *Трубачев О.Н.* Germanica и Pseudogermanica в древней ономастике Северного Причерноморья. Этимологический комментарий // Этимология. 1986-1987. М.: Наука, 1989. С. 50-55.

Трубачев 2002 - *Трубачев О.Н.* Этногенез и культура древнейших славян. Лингвистические исследования. М.: Наука, 2002. 492 с.

REFERENCES

Kuz'menko 2011 - *Kuz'menko Ju.K.* Rannie germancy i ih sosedi: Lingvistika, arheologija, genetika [Early Germans and their neighbors: Linguistics, archeology, genetics], Sankt-Peterburg, Nestor-Istorija Publ., 2011, 266 p. [in Russian].

Ljapushkin 1968 - *Ljapushkin I.I.* Slavjane Vostochnoj Evropy nakanune obrazovanija drevnerusskogo gosudarstva (VIII - pervaja polovina IX v.). Istoriko-arheologicheskie ocherki [Slavs of Eastern Europe on the eve of formation of the Old Russian state (VIII - the first half of the IX century). Historical and archaeological sketches], Leningrad, Nauka Publ., 1968, 187 p. [in Russian].

Nikolaev 1990 - *Nikolaev S.L.* K istorii plemennogo dialekta krivichej [To history of a breeding dialect of Krivichi], in: *Sovetskoe slavjanovedenie* [Soviet Slavic studies], 1990, № 4, pp. 54-63 [in Russian].

Nikolaev 1994 - *Nikolaev S.L.* Rannee dialektnoe chlenenie i vneshnie svjazi vostochnoslavjanskih dialektov [Early dialect partitioning and external relations of East Slavic dialects], in: *Voprosy jazykoznanija* [Linguistics questions], 1994, № 3, pp. 23-49 [in Russian].

Nosov 1981 - *Nosov E.N.* Nekotorye obshhie voprosy izuchenija pogrebal'nyh pamjatnikov vtoroj poloviny I tys. n.je. v Priil'men'e [Some general questions of studying of funeral monuments of the second half of I thousand AD in Priilmenye], in: *Sovetskaja arheologija* [Soviet archeology], 1981, № 2, pp. 42-56 [in Russian].

Rusanova 1976 - *Rusanova I.P.* Slavjanskije drevnosti VI-VII vv. Kul'tura prazhskogo tipa [Slavic antiquities of the VI-VII centuries. Culture of the Prague type], Moscow, Nauka Publ., 1976, 216 p. [in Russian].

Rusanova 1990 - *Rusanova I.P.* Jetnicheskij sostav nositelej pshevorskoj kul'tury [Ethnic structure of carriers of pshevorsky culture], in: *Ranneslavjanskij mir: Materialy i issledovanija. Vypusk 1* [Early Slavic world: Materials and researches. Release 1], Moscow, 1990, pp. 119-150 [in Russian].

Sedov 1974 - *Sedov V.V.* Dlinnye kurgany krivichej [Long barrows of Krivichs], Moscow, Nauka Publ., 1974, 94 p. [in Russian].

Sedov 1999 - *Sedov V.V.* Drevnerusskaja narodnost' [Old Russian nationality], Moscow, Jazyki russkoj kul'tury Publ., 1999, 312 p. [in Russian].

Sedov 2002 - *Sedov V.V.* Slavjane. Istoriko-arheologicheskoe issledovanie [Slavs. Historical and archaeological research], Moscow, Jazyki russkoj kul'tury Publ., 2002, 622 p. [in Russian].

Trubachev 1989 - *Trubachev O.N.* Germanica i Pseudogermanica v drevnej onomastike Severnogo Prichernomor'ja. Jetimologicheskij kommentarij [Germanica and Pseudogermanica in ancient onomastics of Northern Black Sea Coast. Etymological comment], in: *Jetimologija, 1986-1987* [Etymology. 1986-1987], Moscow, Nauka Publ., 1989, pp. 50-55 [in Russian].

Trubachev 2002 - *Trubachev O.N.* Jetnogenez i kul'tura drevnejshih slavjan. Lingvisticheskie issledovanija [Ethnogenesis and culture of the most ancient Slavs. Linguistic researches], Moscow, Nauka Publ., 2002, 492 p. [in Russian].

Zagorul'skij 2012 - *Zagorul'skij Je.M.* Slavjane: proishozhdenie i rasselenie na territorii Belarusi [Slavs: an origin and moving in the territory of Belarus], Minsk, Belorusskij gosudarstvennyj universitet Publ., 2012, 367 p. [in Russian].

Жих Максим Иванович – Историк, независимый исследователь (Санкт-Петербург, Россия).

Zhikh Maksim – Historian, independent researcher (St. Petersburg, Russia).

E-mail: max-mors@mail.ru

ФЕДЕРАЛЬНОЕ ГОСУДАРСТВЕННОЕ БЮДЖЕТНОЕ ОБРАЗОВАТЕЛЬНОЕ
УЧРЕЖДЕНИЕ ВЫСШЕГО ПРОФЕССИОНАЛЬНОГО ОБРАЗОВАНИЯ
«ЛИПЕЦКИЙ ГОСУДАРСТВЕННЫЙ ПЕДАГОГИЧЕСКИЙ УНИВЕРСИТЕТ»

УВАЖАЕМЫЕ КОЛЛЕГИ!

Кафедра отечественной истории

9-10 октября 2015 г.
проводит конференцию

**Вопросы сохранения исторического наследия:
к 250-летию со дня рождения выдающегося русского историка Н.М.Карамзина
и 200-летию начала выхода его «Истории государства Российского».**

На конференции предполагается обсудить следующие темы:

1. Н.М.Карамзин, его эпоха и современники.
2. Н.М.Карамзин-историк и историограф.
3. Н.М.Карамзин-литератор и публицист.
4. Проблемы истории России и Липецкого края.

Заявки на участие в конференции принимаются **до 25 июня 2015 г.** по адресу: 398020, г. Липецк, ул. Ленина, 42, кафедра отечественной истории или по электронной почте: safedra.oistoria@yandex.ru с темой: «Карамзин». Телефон для справок: 8-(4742)-32-83-53 (кафедра).

В заявке необходимо указать (но не в виде таблицы): сведения об авторе (ФИО полностью, место работы, должность, учёная степень, звание), тему выступления, телефон и электронный адрес. Оплата проезда за счет направляющей стороны.

Тексты для публикации следует выслать **к 1 сентября**, т.к. планируется издание сборника, индексируемого в РИНЦ, к началу работы конференции.

Оформление текста: объём до 20 тыс. символов (считая пробелы); формат doc; шрифт Times New Roman; кегль 14 (для сносок 12), интервал одинарный; поля 20 мм. Тексты библиографических сносок даются в конце статьи обычным текстом (их нумерация делается вручную, но не по умолчанию); указание на сноску – цифрой в круглых скобках (см. Приложение). Аббревиатуры архивов, древлехранилищ, учреждений и прочее (в тексте и примечаниях) привести Списанием сокращений.

Оргкомитет оставляет за собой право отбора статей для публикации (не принимаются статьи, оформленные с отступлением от несложных требований).

ПРИЛОЖЕНИЕ**В.П. СИДОРОВ****КРЕСТЬЯНСТВО И ПРИХОДСКОЕ ДУХОВЕНСТВО в XVII – XX вв.**

Хxxx (1). Хxxx (2). Хxxx (3). Хxxx (4).

ПРИМЕЧАНИЯ

1. РГАДА. Ф. 15. Д. 8. Л. 5 об.
2. Теляк Л.В. Этические аспекты в аграрной истории России конца XIX – начала XX вв. // Исторические исследования. Самара, 1997. С. 50.
3. Миронов Б.Н. Антропометрический подход к изучению благосостояния населения России в XVIII веке // ОИ. 2004. № 6. С. 29.
4. Соловьев С.М. История России с древнейших времен. Кн. 7. Т. 13-14. М., 1962. С. 543, 574-575.

Список сокращений

ОИ – Отечественная история

РГАДА – Российский государственный архив древних актов

Правила публикации в журнале

В соответствии с требованиями ВАК и наукометрических баз данных РИНЦ и Scopus в международном научном журнале «Исторический формат» вводятся следующие правила публикации.

Журнал публикует оригинальные статьи с результатами научных исследований на русском, английском и немецком языках, относящиеся к исторической тематике, а также сообщения о проводимых под эгидой или при участии журнала научных мероприятиях. Редакция не вступает с авторами в содержательное обсуждение статей, переписку по методике написания и оформления научных статей и не занимается доведением статей до необходимого научно-методического уровня. Плата за публикацию в международном научном журнале «Исторический формат» не взимается. Авторский гонорар не выплачивается, не оплачивается рецензирование статей. Для обеспечения широкого доступа материалы журнала размещаются в Интернете: на сайте журнала, в наукометрических базах данных РИНЦ, Scopus и т.д.

Авторы статей, принятых к публикации высылают на электронный адрес редакции скан-копию бланка согласия, в котором дают разрешение на редактирование статьи, включение ее в электронные базы данных, а также на безвозмездную передачу указанных прав третьим лицам, при условии соблюдения их неимущественных авторских прав, извлечение из статьи и использование на безвозмездной основе метаданных (название, имя автора/правообладателя, аннотации, библиографические материалы и пр.) с целью включения в базы данных РИНЦ и Scopus, и подтверждение, что материал ранее не был опубликован и не находится на рассмотрении и/или не принят к публикации в каком-либо ином издании. Бланк согласия должен быть подписан автором и заверен в организации, в которой он работает или обучается.

В случае несоблюдения каких-либо требований редакция оставляет за собой право не рассматривать поступившие статьи. Журнал не публикует авторские материалы, ранее напечатанные в других изданиях; материалы, не соответствующие тематике журнала; статьи, не содержащие новой информации либо содержащие фактологические, исторические или иные ошибки, которые не могут быть исправлены; статьи, содержащие утверждения и гипотезы, прямо противоречащие установленным научным фактам; литературно-художественные и публицистические произведения любого содержания, в том числе и на научную тему; любую информацию и объявления, не имеющие непосредственного отношения к научной деятельности; материалы, содержащие сведения, которые составляют

государственную либо коммерческую тайну; материалы, содержащие оскорбления, клевету либо заведомо ложные сведения в отношении граждан и организаций.

Порядок сдачи материала:

Статья оформляется в соответствии с требованиями к оформлению материалов и высылается вместе со скан-копией заверенного бланка согласия на электронный адрес редакции: mail@histformat.com

Файлы должны быть поименованы по фамилии автора в латинской графике (например, IvanovStatya, IvanovBlank). Рукописи принимаются к рассмотрению непрерывно в течение года. Материал не должен превышать 1 п.л. (40 тыс. знаков с пробелами, включая рисунки, таблицы, список литературы и прочие компоненты статьи), сообщения – 0,5 п.л., рецензии – 0,2 п.л.

Статьи, поступившие в редакцию, подлежат внутреннему и внешнему рецензированию (за исключением статей докторов наук, членов редколлегии журнала, а также оригинальных статей). Внутреннее рецензирование осуществляется редколлегией. Внешнее рецензирование научных материалов обеспечивается автором предоставленного материала и осуществляется специалистом соответствующего профиля, имеющим ученую степень доктора или кандидата наук. В случае несоблюдения каких-либо требований редакция оставляет за собой право не рассматривать такие статьи.

Требования к оформлению материалов:

Редколлегия журнала «Исторический формат» принимает только материалы, присланные файлом, прикрепленным к электронному письму (формат Word, файл с расширением .doc .docx .rtf). Статья должна быть оформлена строго в соответствии общими требованиями к оформлению научных публикаций и тщательно вычитана.

Рукописи, направляемые в журнал, должны содержать следующие разделы:

1. Индекс по Универсальной десятичной классификации (УДК)

2. Название статьи, ФИО автора(ов), сведения об авторе, адресные данные (полное юридическое название организации, адрес организации, адрес электронной почты всех или одного автора), авторское резюме и ключевые слова на русском языке, адрес электронной почты. Объем аннотации должен включать от 100 до 250 слов. Ключевых слов и словосочетаний должно быть не более 10.

3. Те же данные, указанные на английском языке, в той же последовательности, что в п.2. Авторское резюме на английском языке (Abstract) может отличаться от русского аналога, но обязательно должно быть максимально подробным, чтобы выполнять функцию независимого от статьи источника информации. Информация резюме на английском должна быть понятна и интересна англоязычному читателю, который мог бы без обращения к полному тексту получить наиболее полное представление о тематике и уровне исследования.

4. Полный текст статьи, оформленный в соответствии с действующими требованиями журнала, примечания, список использованной литературы (название «Литература»), список литературы в романском алфавите (название «References»).

Параметры оформления статьи: выравнивание – по левому краю; первая строка – отступ 1,25 см; межстрочный интервал – одинарный; шрифт – Times New Roman; размер – 14; без автоматической расстановки переносов.

Иллюстрации (фотографии, рисунки, таблицы, графики, диаграммы и т.п.) должны иметь сквозную нумерацию согласно их положению в тексте и дополнительно прилагаться в виде отдельных файлов. Иллюстрации предоставляются в форматах tif или jpeg (разрешением не менее 300 dpi).

При оформлении статьи используется «гарвардский стиль» – оформление библиографии, когда список литературы выстроен в алфавитном порядке, а отсылка в тексте оформляется через фамилию автора (или фамилия первого автора, если авторов несколько), год издания и по необходимости номер страницы.

5. Список литературы с последующей английской транслитерацией. Автоматизировать процесс транслитерации можно, воспользовавшись программным обеспечением, которое доступно по адресу <http://translit.ru> (в раскрывающемся списке «Варианты» выбирать BGN). После автоматического транслитерирования необходимо вручную проверить правильность полученного результата и внести необходимые коррективы. Транслитерированные ссылки должны содержать только значащие для аналитической обработки элементы (ФИО авторов, название первоисточника, выходные данные). В списке литературы названия работ на языках, использующих нелатинизированные алфавиты, должны быть переведены на английский и заключены в квадратные скобки; названия источников должны быть транслитерированы, в конце следует указать язык оригинала в квадратных скобках. В случае цитирования книги название издательства (если это название учреждения) должно быть переведено на английский язык, во всех остальных случаях – транслитерировано, место издания – переведено.

Примером оформления публикации может служить любая статья в журнале. Просим авторов обратить на это внимание и следовать принятым правилам оформления материалов.

* * *

международный научный журнал

ИСТОРИЧЕСКИЙ ФОРМАТ

2015, № 2

* * *

ЭЛЕКТРОННОЕ ПЕРИОДИЧЕСКОЕ ИЗДАНИЕ

Дата выхода номера: 05.06.2015

Формат 210x297

Электронный файл PDF

Гарнитура «Palatino Linotype»

* * *

Редакция может не разделять точку зрения авторов статей, не вступает с авторами в содержательное обсуждение статей, переписку по методике написания и оформления научных статей и не занимается доведением статей до необходимого научно-методического уровня. Ответственность за содержание публикуемых материалов несет автор.

При любом использовании материалов ссылка на журнал обязательна.

Email редакции: mail@histformat.com

Официальный сайт: <http://histformat.com/>